

AMILA® STACK

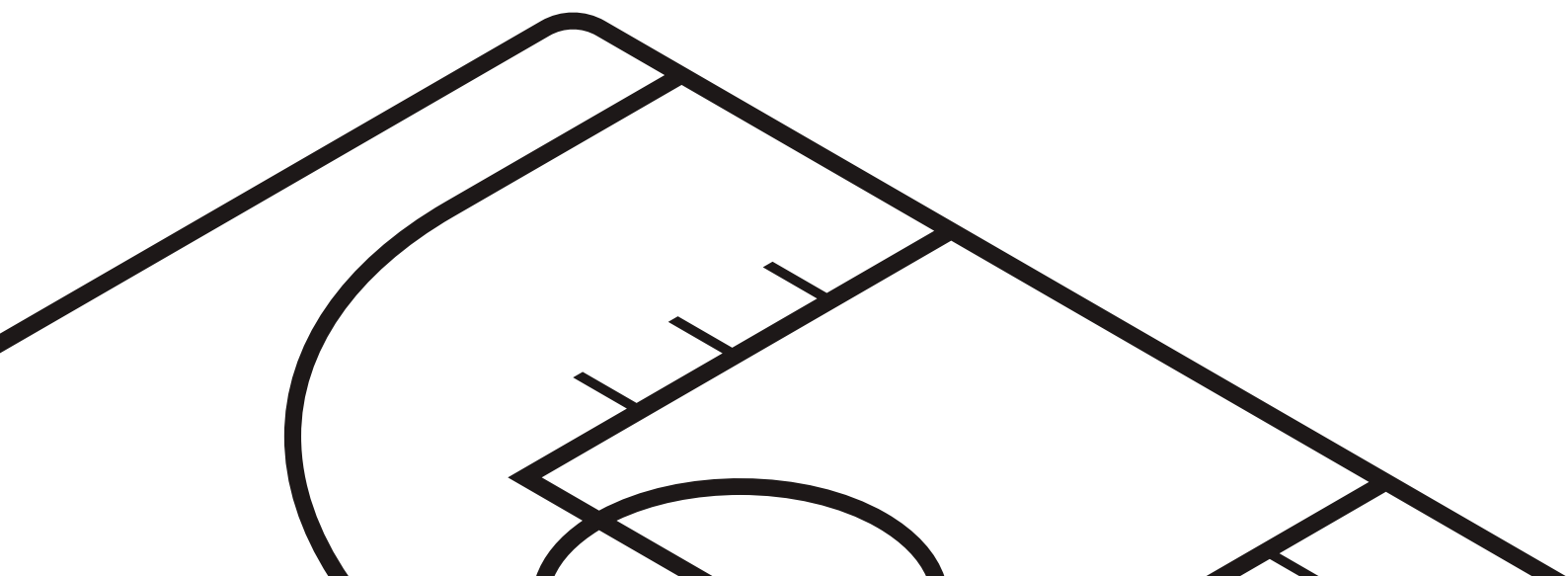

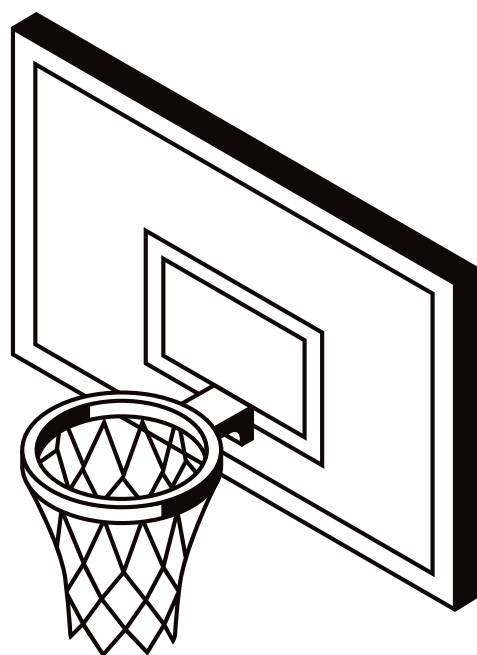







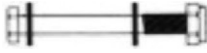

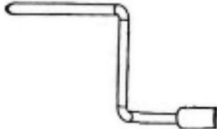

www.amila.gr

(κωδ.: 49224)

Ταμπλό Τοίχου Basket



ΛΙΣΤΑ ΕΞΑΡΤΗΜΑΤΩΝ ΣΥΝΑΡΜΟΛΟΓΗΣΗΣ

#	ΤΜΧ	ΠΕΡΙΓΡΑΦΗ	ΣΧΕΔΙΟ
A	8	Βίδα M10x40 με παξιμάδι και ροδέλες	
B	4	Βίδα M10x55 με παξιμάδι και ροδέλες	
C	4	Βίδα M8x20 με παξιμάδι και ροδέλες	
D	1	Βίδα M8x90 με παξιμάδι και ροδέλες	
E	1	Βίδα M10x80 με παξιμάδι και ροδέλες	
I	6	Βίδα με στριφόνι	
L	1	Μανιβέλα	
P	1	Δίχτυ	
AA	1	Στεφάνι	
CC	1	Ταμπλό	
H	1	Βάση τοίχου	
G	2	Αντηρίδες κοντές	
F	2	Αντηρίδες μακριές	
M	1	Κάτω βάση	
K	1	Επάνω βάση	
J	1	Μηχανισμός ρύθμισης ύψους	

ΣΥΝΑΡΜΟΛΟΓΗΣΗ

Πριν ξεκινήσετε τη συναρμολόγηση σηκώστε και κρατήστε τη βάση τοίχου στο σημείο που θα τη βιδώσετε και σημειώστε τις 6 τρύπες που θα πρέπει να κάνετε στον τοίχο για να τη στερεώσετε. **Προσοχή στον προσανατολισμό της βάσης, η τετράδα από τρύπες πρέπει να είναι προς τα επάνω.**

Βήμα 1ο

Στερεώστε το στεφάνι (AA) στο ταμπλό (CC) με βίδες (A1), ροδέλες (A2) και παξιμάδια (A3). Θα πρέπει να έχετε πρώτα αφαιρέσει τα ελατήρια του ταμπλό, τα οποία θα τοποθετήσετε ξανά μετά.

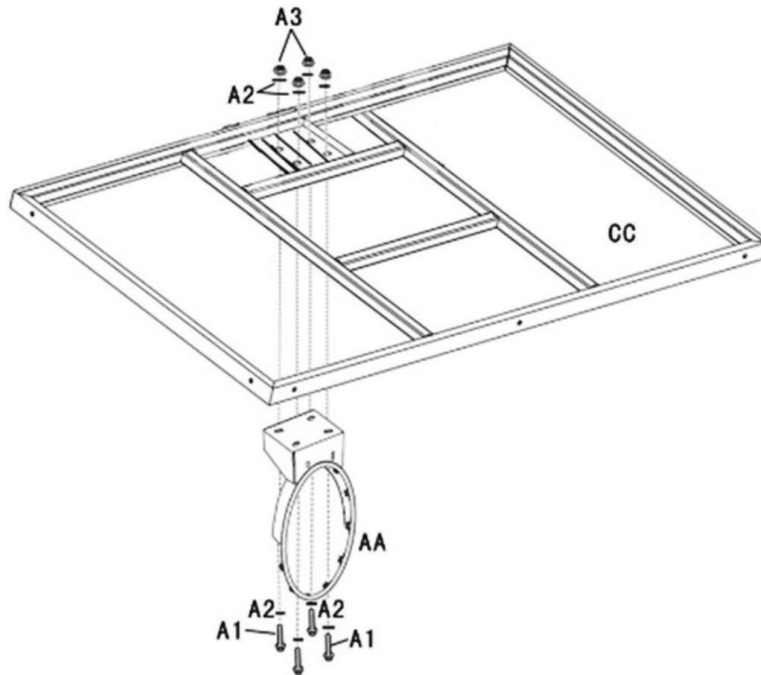

Βήμα 2ο

Συνδέστε την κάτω βάση (M) και την επάνω βάση (K) στο πίσω μέρος του ταμπλό (CC) με βίδες, ροδέλες και παξιμάδια (B), φροντίζοντας οι βάσεις να έχουν τον προσανατολισμό που φαίνεται στο σχέδιο, γιατί αλλιώς δεν θα μπορέσετε να συνεχίσετε τη συναρμολόγηση.

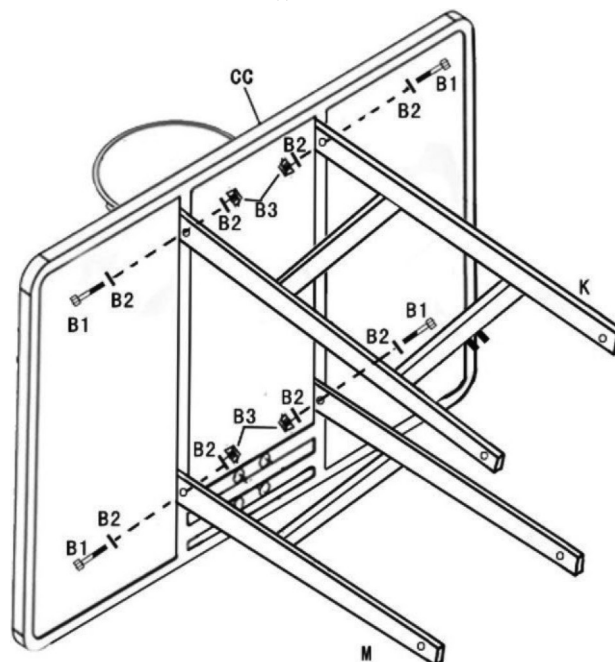

Βήμα 3ο

Συνδέστε τις άλλες άκρες της κάτω βάσης (M) και την επάνω βάση (K) στη βάση τοίχου (H) με βίδες, παξιμάδια και ροδέλες (A), φροντίζοντας η βάση τοίχου να έχει τον προσανατολισμό που φαίνεται στο σχέδιο.

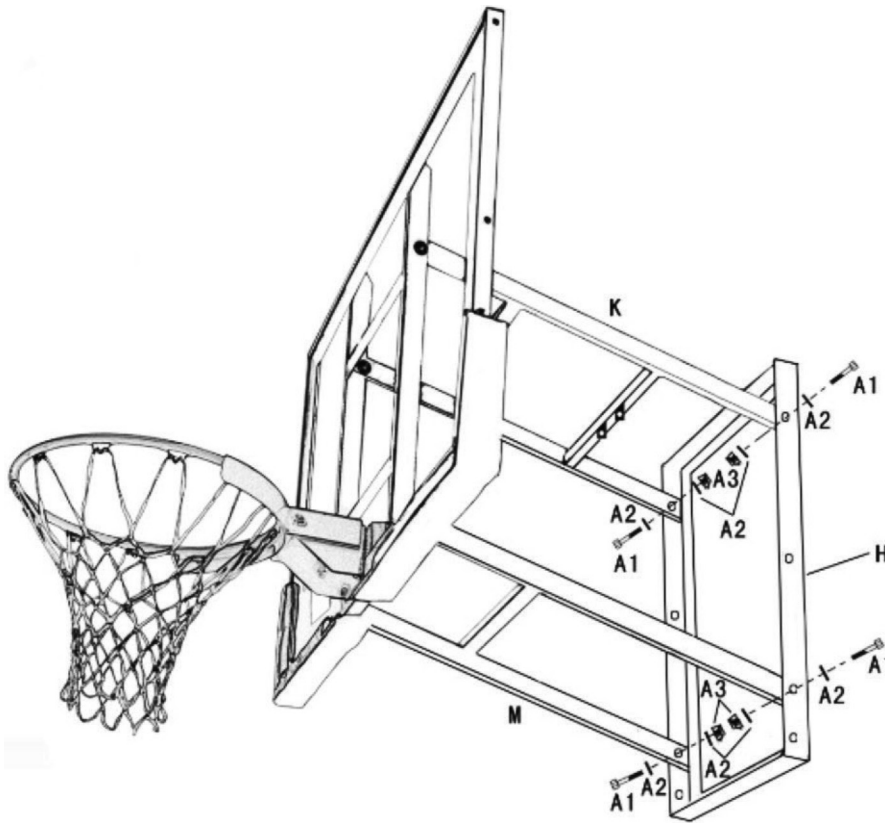

Βήμα 4ο

1. Στερεώστε το επάνω μέρος του μηχανισμού ρύθμισης ύψους (J) στην επάνω βάση (K) με βίδα, ροδέλες και παξιμάδι (E).
2. Συνδέστε τις αντηρίδες (G & F) στο άλλο άκρο του μηχανισμού ρύθμισης ύψους (J) με βίδα, ροδέλες και παξιμάδι (D).

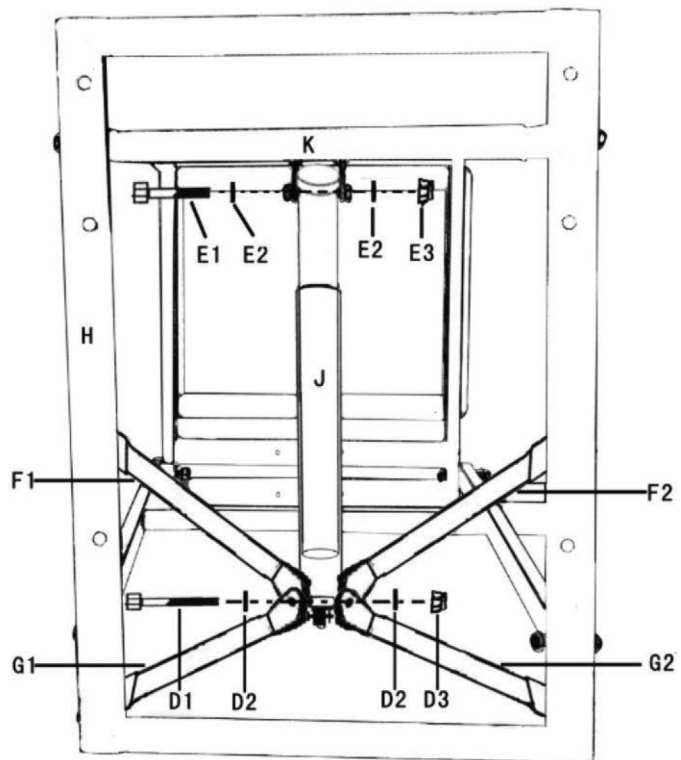

Βήμα 5ο

1. Εισάγετε τη μανιβέλα (L) στον άξονα στο κάτω μέρος του μηχανισμού ρύθμισης ύψους (J)
2. Συνδέστε τις άλλες άκρες των αντηρίδων (G & F) στη βάση τοίχου (H) με βίδες, παξιμάδια και ροδέλες (C).

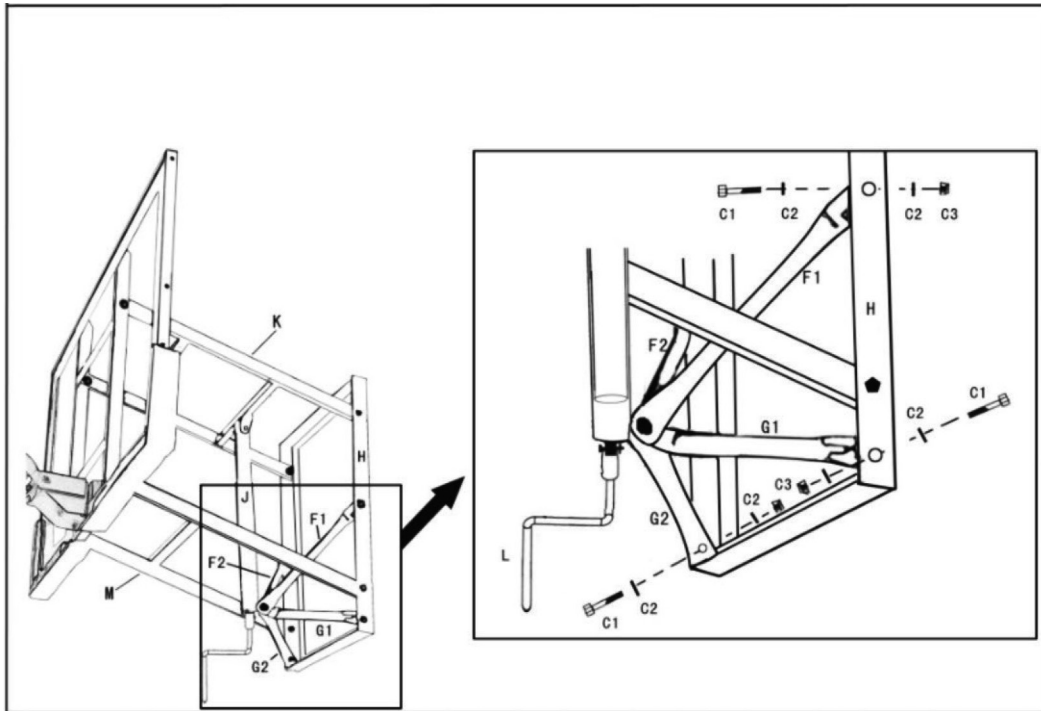

Βήμα 6ο

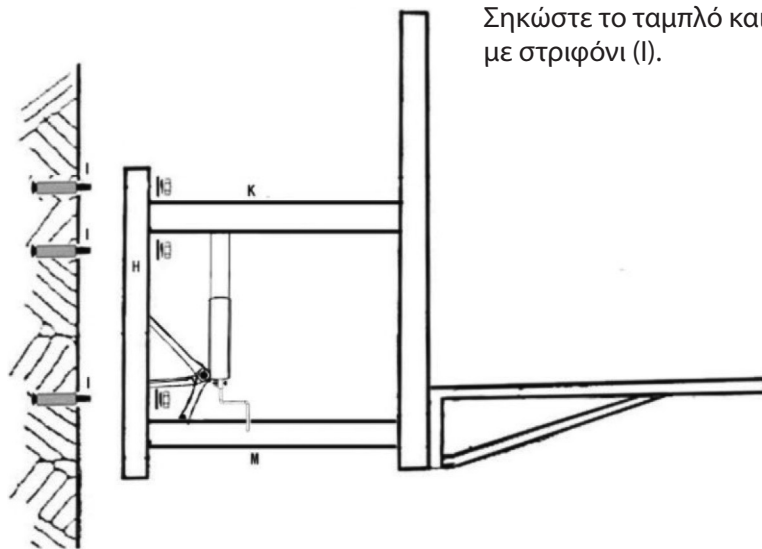

Σηκώστε το ταμπλό και στερεώστε το στον τοίχο με τις βίδες με στριφόνι (I).

Βήμα 7ο

Περάστε το δίχτυ (P) στο στεφάνι (AA) όπως δείχνουν οι εικόνες.

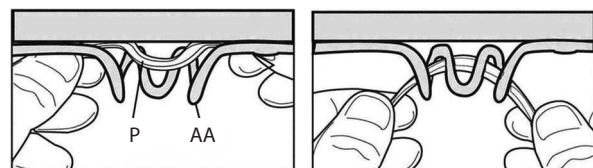

ΡΥΘΜΙΣΗ ΥΨΟΥΣ

Μπορείτε να ρυθμίσετε το ύψος του στεφανιού περιστρέφοντας τη μανιβέλα (L) που βρίσκεται στο κάτω μέρος του μηχανισμού ρύθμισης ύψους (J).

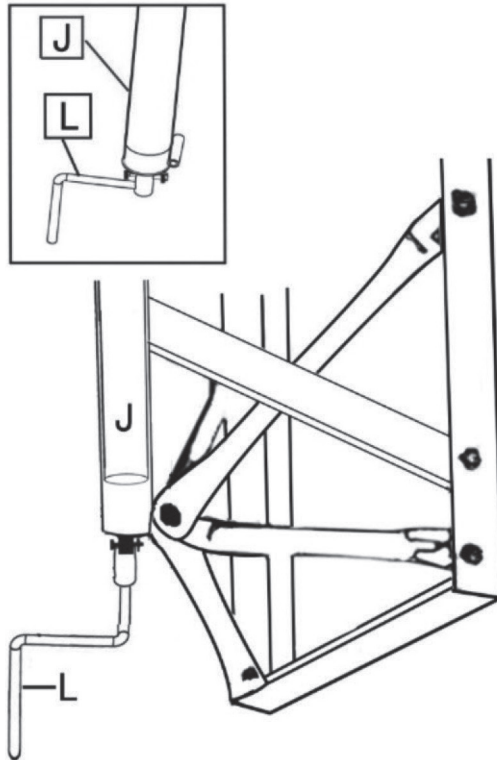

ΚΑΤΑΛΛΗΛΟ
ΓΙΑ ΧΡΗΣΗ
ΑΠΟ ΕΝΗΛΙΚΟΥΣ
FOR ADULT USE

ELDICOTM
sport

ISO 9001
BUREAU VERITAS
Certification



In conformity with the
alternative packing
management system

Διανέμεται από την **ΕΛΔΙΚΟ ΣΠΟΡ ΜΟΝ. Α.Ε.Ε.**
eMail: support@eldico.gr • Web Site: eldico.gr