

**AMILA®**  
www.amila.gr

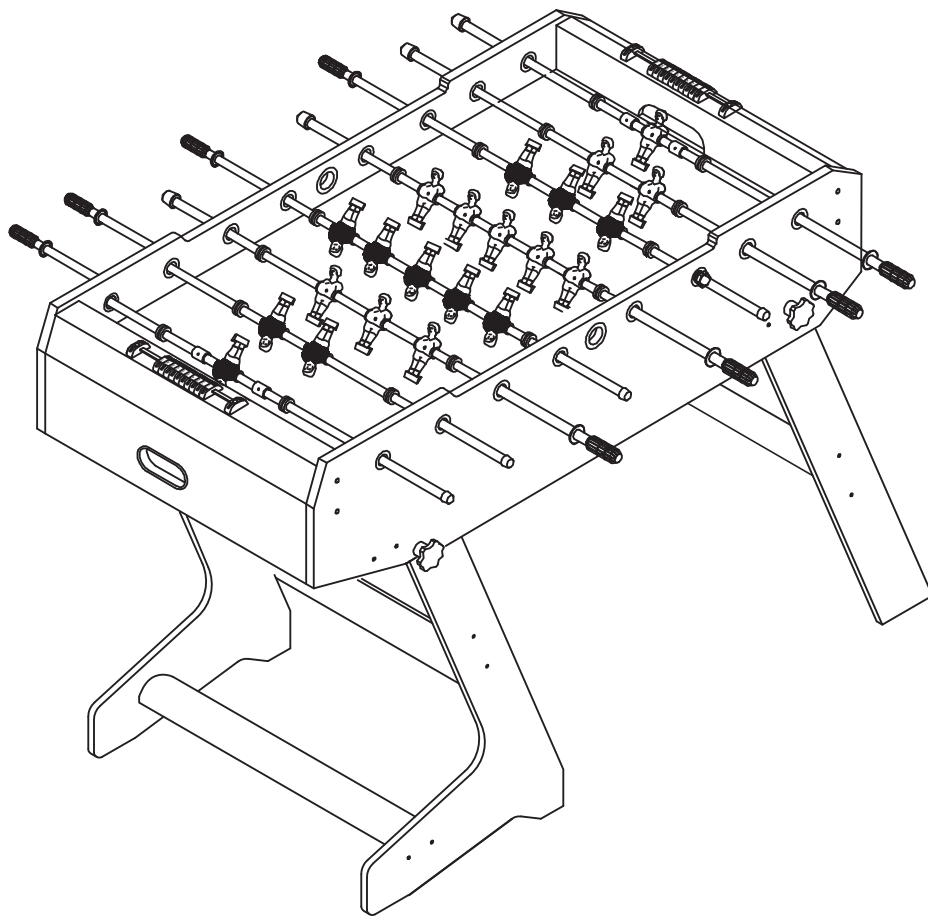









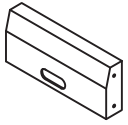
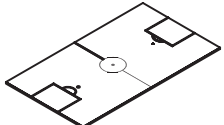



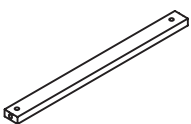
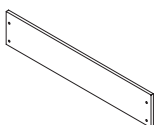

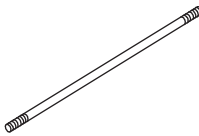

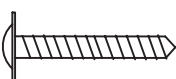

# SOCCER TABLE

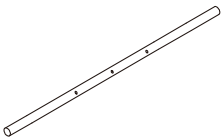
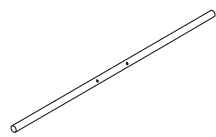
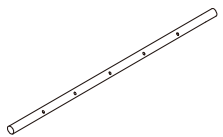
(κωδ.: 98651)

Επιτραπέζιο Ποδόσφαιρο

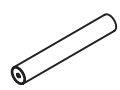
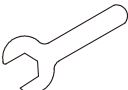

## ΛΙΣΤΑ ΕΞΑΡΤΗΜΑΤΩΝ ΣΥΝΑΡΜΟΛΟΓΗΣΗΣ

<p>1</p>  <p>Πλαϊνά (2 τμχ.)</p>	<p>2</p>  <p>Υποδοχείς μπαλών (2 τμχ.)</p>	<p>3</p>  <p>Επιφάνεια παιχνιδιού (1 τμχ.)</p>	<p>4</p>  <p>Αριστερό πόδι Α (1 τμχ.)</p>
<p>5</p>  <p>Αριστερό πόδι Β (1 τμχ.)</p>	<p>6</p>  <p>Δεξιό πόδι Β (1 τμχ.)</p>	<p>7</p>  <p>Δεξιό πόδι Β (1 τμχ.)</p>	<p>8</p>  <p>Στήριγμα επιφάνειας παιχνιδιού (2 τμχ.)</p>
<p>9</p>  <p>Ξύλινος σύνδεσμος ποδιών (1 τμχ.)</p>	<p>10</p>  <p>Βιδωτό πόμολο (4 τμχ.)</p>	<p>11</p>  <p>Καπάκια ράβδων παικτών (8 τμχ.)</p>	<p>12</p>  <p>Βίδες 6x30mm (8 τμχ.)</p>
<p>13</p>  <p>Αξονας στήριξης (2 τμχ.)</p>	<p>14</p>  <p>Ροδέλες 18x6,5mm (12 τμχ.)</p>	<p>15</p>  <p>Βίδες 40mm (8 τμχ.)</p>	<p>16</p>  <p>Παξιμάδια αξόνων (4 τμχ.)</p>
<p>17</p>  <p>Βίδες 28mm (4 τμχ.)</p>	<p>18</p>  <p>Πείροι ασφαλείας (2 τμχ.)</p>	<p>19</p>  <p>Βίδες 3,5x18mm (26 τμχ.)</p>	<p>20</p>  <p>Μετρητές σκορ (2 τμχ.)</p>
<p>21</p>  <p>Χερούλια (8 τμχ.)</p>	<p>22</p>  <p>Ράβδοι για 1 ή 3 παίκτες (4 τμχ.)</p>	<p>23</p>  <p>Ράβδοι για 2 παίκτες (2 τμχ.)</p>	<p>24</p>  <p>Ράβδοι για 5 παίκτες (2 τμχ.)</p>
<p>25</p>  <p>Κίτρινοι παίκτες (11 τμχ.)</p>	<p>26</p>  <p>Κόκκινοι παίκτες (11 τμχ.)</p>	<p>27</p>  <p>Δακτύλιοι περιορισμού (4 τμχ.)</p>	<p>28</p>  <p>Λαστιχάκια (16 τμχ.)</p>
<p>29</p>  <p>Μπάλες (2 τμχ.)</p>	<p>30</p>  <p>Αντηρίδες (2 τμχ.)</p>	<p>31</p>  <p>Κλειδί (1 τμχ.)</p>	<p>32</p>  <p>Κατσαβίδι/αλενόκλειδο (1 τμχ.)</p>

## ΣΥΝΑΡΜΟΛΟΓΗΣΗ

1) Τοποθετήστε το χαρτόκουτο με το παιχνίδι κοντά στο μέρος που θα το χρησιμοποιήσετε και ανοίξτε το. Βγάλτε τα περιεχόμενα του χαρτόκουτου και βεβαιωθείτε ότι έχετε όλα τα εξαρτήματα που υπάρχουν στον πίνακα της προηγούμενης σελίδας. Προτείνουμε να χρησιμοποιήσετε το κάτω μέρος του χαρτόκουτου ως μια μαλακή επιφάνεια για τη συναρμολόγηση, κόβοντας προσεκτικά τις γωνίες και διατηρώντας μόνο το μεγάλο τμήμα.

### Βήμα 1

- 1) Γυρίστε ανάποδα τα πλαϊνά (1) και έναν υποδοχέα μπαλών (2) και ενώστε τα με 4 βίδες (12) και 4 ροδέλες (14), χωρίς να σφίξετε τις βίδες.
- 2) Εισάγετε συρταρωτά, ανάποδα γυρισμένη και αυτή, την επιφάνεια παιχνιδιού (3) στη χαρακιά των πλαϊνών (1).

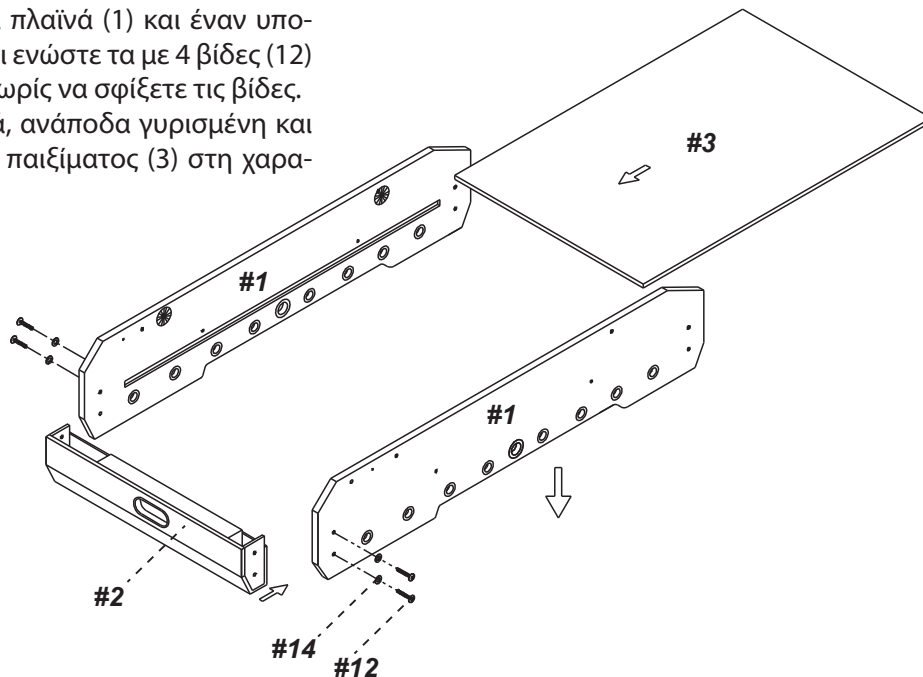

### Βήμα 2

- 1) Τοποθετήστε και τον άλλο υποδοχέα μπαλών (2), ανάποδα και αυτόν, ανάμεσα στα πλαϊνά (1) και στερεώστε τον με άλλες 4 βίδες (12) και 4 ροδέλες (14), χωρίς να σφίξετε τις βίδες.
- 2) Στερεώστε τα στηρίγματα της επιφάνειας παιχνιδιού (8) στα πλαϊνά (1) με 4 βίδες (15).
- 3) Σφίξτε καλά τις βίδες αυτές και του προηγούμενου βήματος.

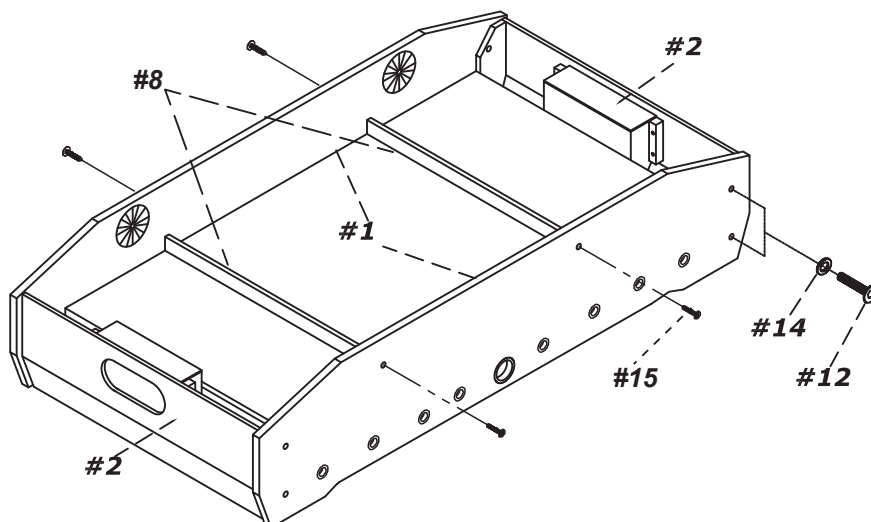

### Βήμα 3

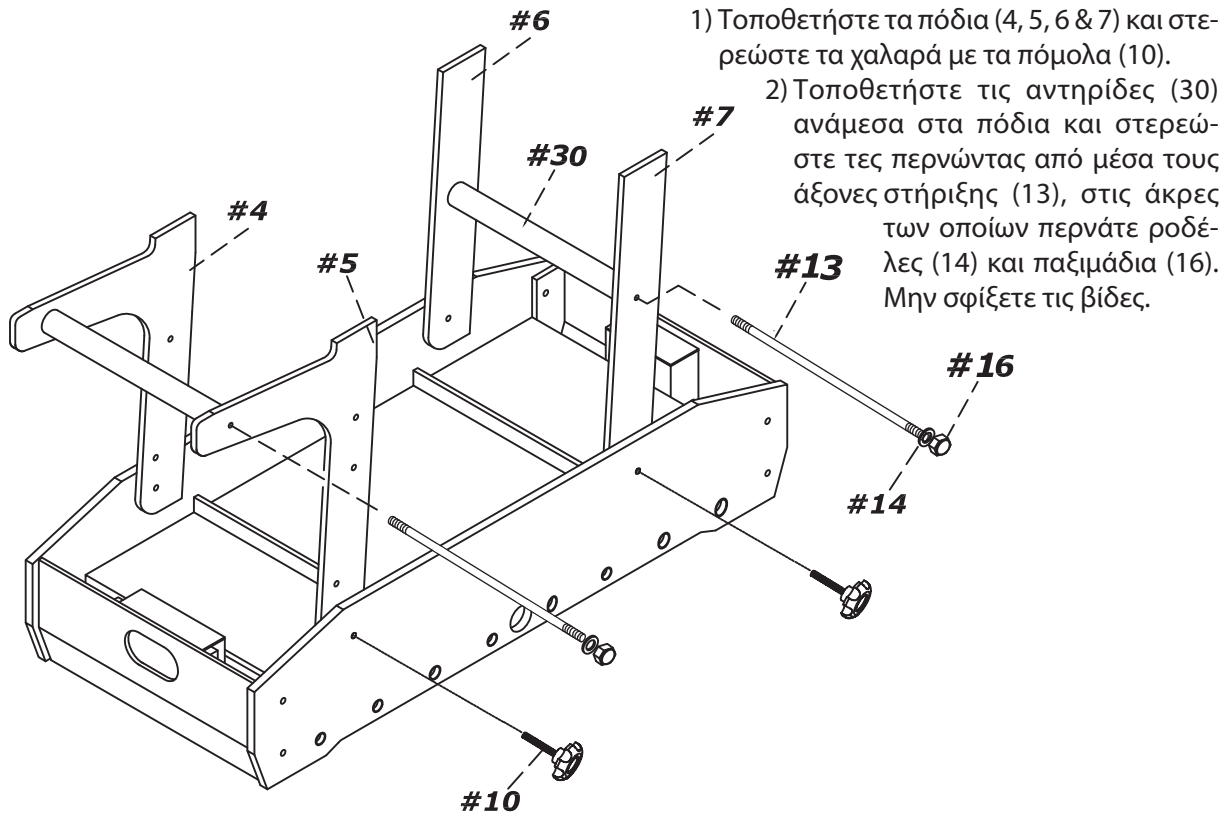

### Βήμα 4

- 1) Τοποθετήστε ανάμεσα από τα αριστερά πόδια (4 & 5) ξύλινο σύνδεσμο (9), τον οποίο στερεώνεται με βίδες (15), χωρίς να τις σφίξετε.
- 2) Εισάγετε πείρους ασφαλείας (18) στα πόδια.
- 3) Τώρα σφίξτε καλά τις βίδες, τα παξιμάδια και τα πόμολα αυτού και του προηγούμενου βήματος.

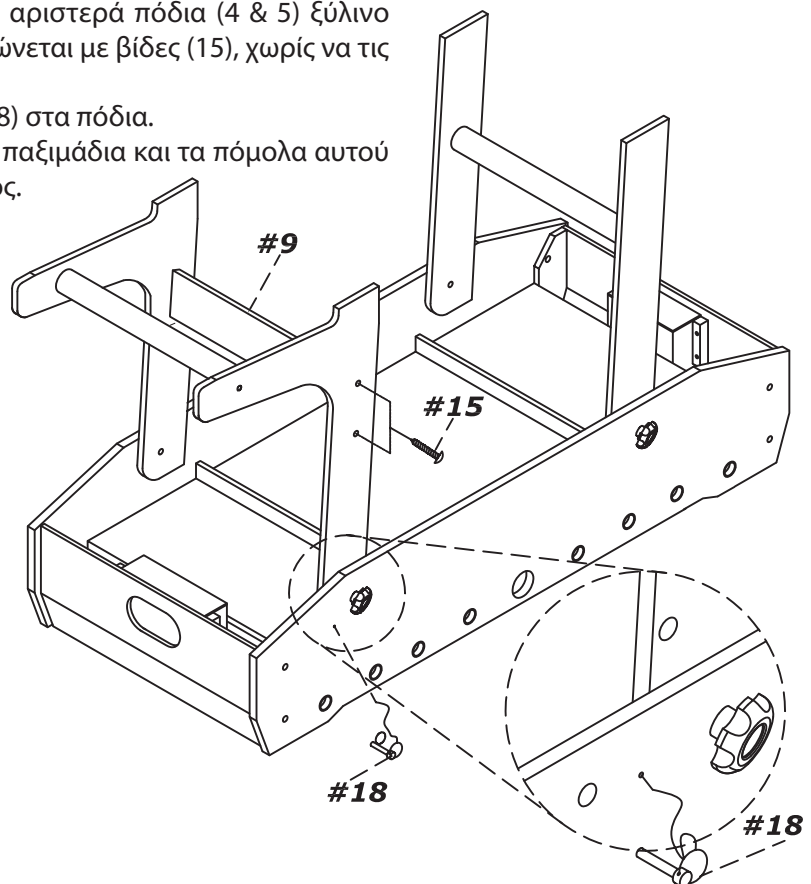

## Βήμα 5

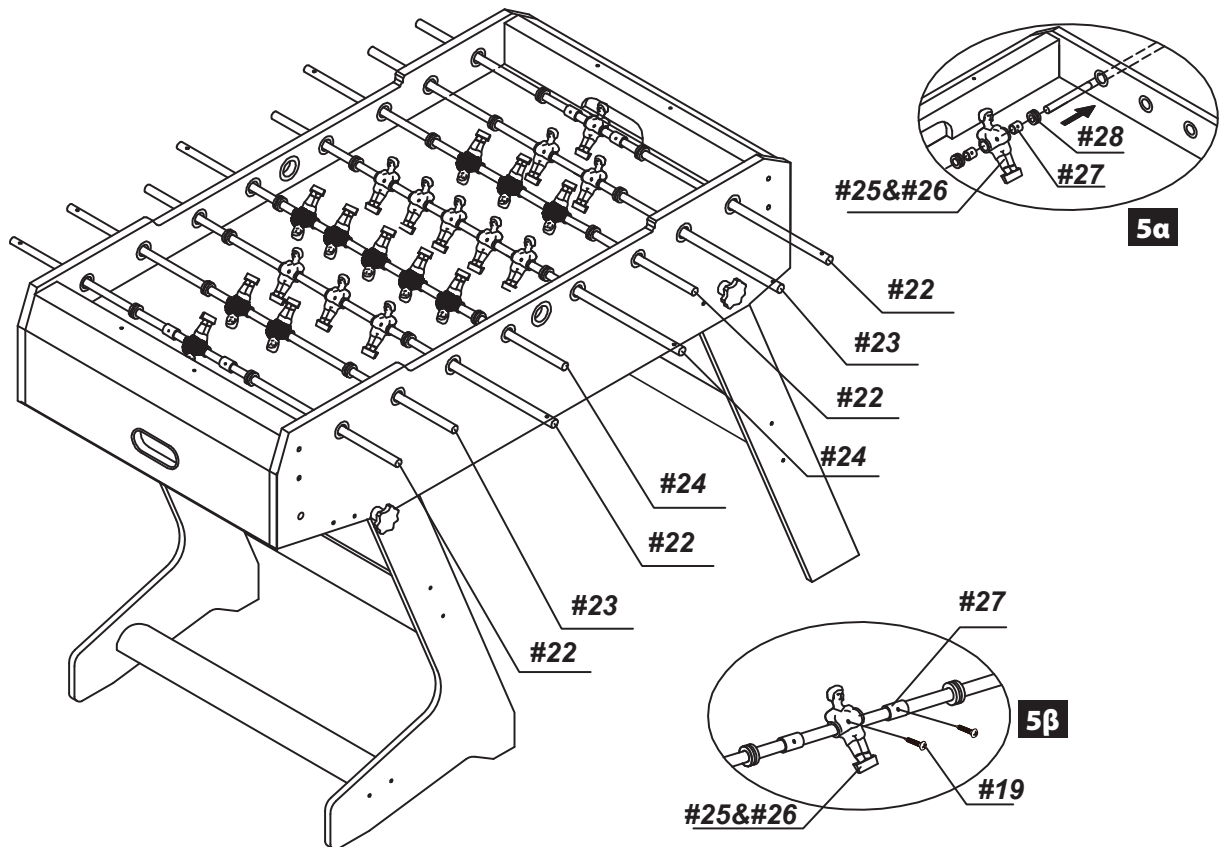

- 1) Τώρα γυρίστε το ποδοσφαιράκι όρθιο και περάστε μέσα από τις τρύπες τις ράβδους παικτών (22, 23 & 24) όπως στο σχέδιο ανωτέρω. Σε κάθε ράβδο θα πρέπει να περάσουν οι αντίστοιχοί παίκτες (25 & 26) και έξω από τους παίκτες λαστιχάκια (28). Ειδικά για τους τερματοφύλακες, εσωτερικά από τα λαστιχάκια (28), θα πρέπει να εισάγετε και δακτύλιους περιορισμού (27) (Εικ. 5α).
- 2) Στερεώστε όλους τους παίκτες (25 & 26) και τους δακτύλιους περιορισμού (27) στις ράβδους με βίδες (19) (Εικ. 5β).

## Βήμα 6

- 1) Τοποθετήστε χερούλια (21) και καπάκια (11) στις άκρες των ράβδων παικτών.
- 2) Τέλος, στερεώστε τους 2 μετρητές σκορ (20) με 4 βίδες (17).

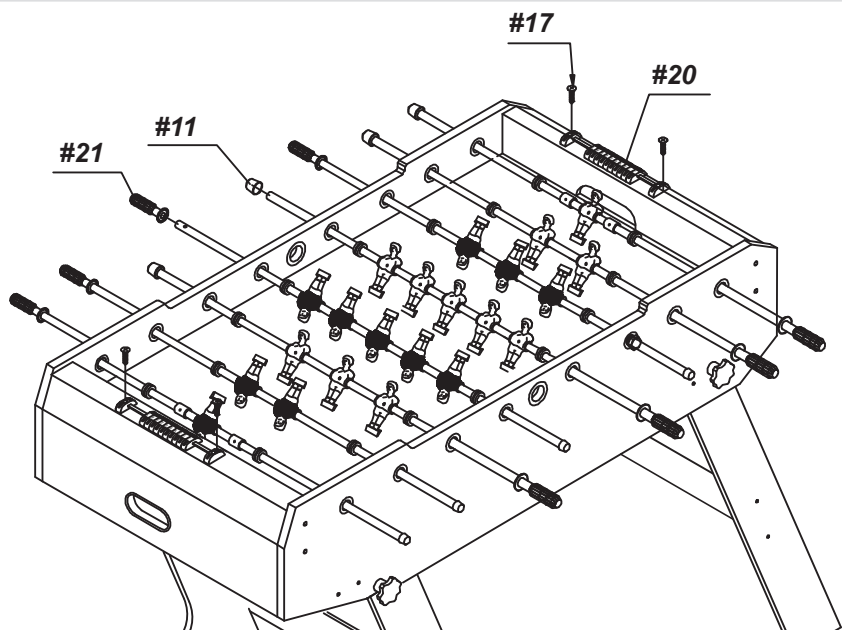

## Βήμα 7

Για να μπορέσετε να αποθηκεύσετε το ποδοσφαιράκι όρθιο, αφαιρείτε τους πείρους ασφαλείας (18), χαλαρώνετε τα πόμολα (10), το σηκώνετε όρθιο διπλώνοντας το ένα σετ ποδιών, ξανασφίγγετε τα πόμολα (10) και εισάγετε ξανά τους πείρους ασφαλείας (18).

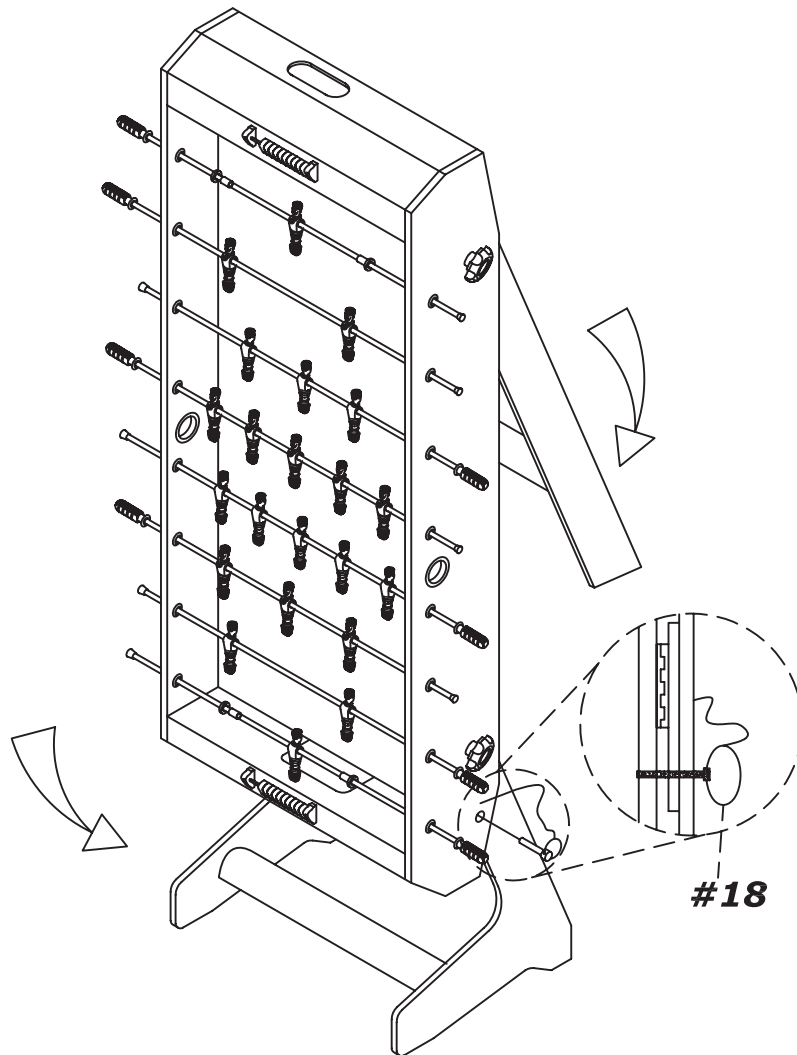

**ELDICO**<sup>TM</sup>  
sport

ISO 9001  
BUREAU VERITAS  
Certification



In conformity with the  
alternative packing  
management system

Διανέμεται από την **ΕΛΔΙΚΟ ΣΠΟΡ ΜΟΝ. Α.Ε.Ε.**

eMail: [support@eldico.gr](mailto:support@eldico.gr) • Web Site: [eldico.gr](http://eldico.gr)