

AMILA®
www.amila.gr

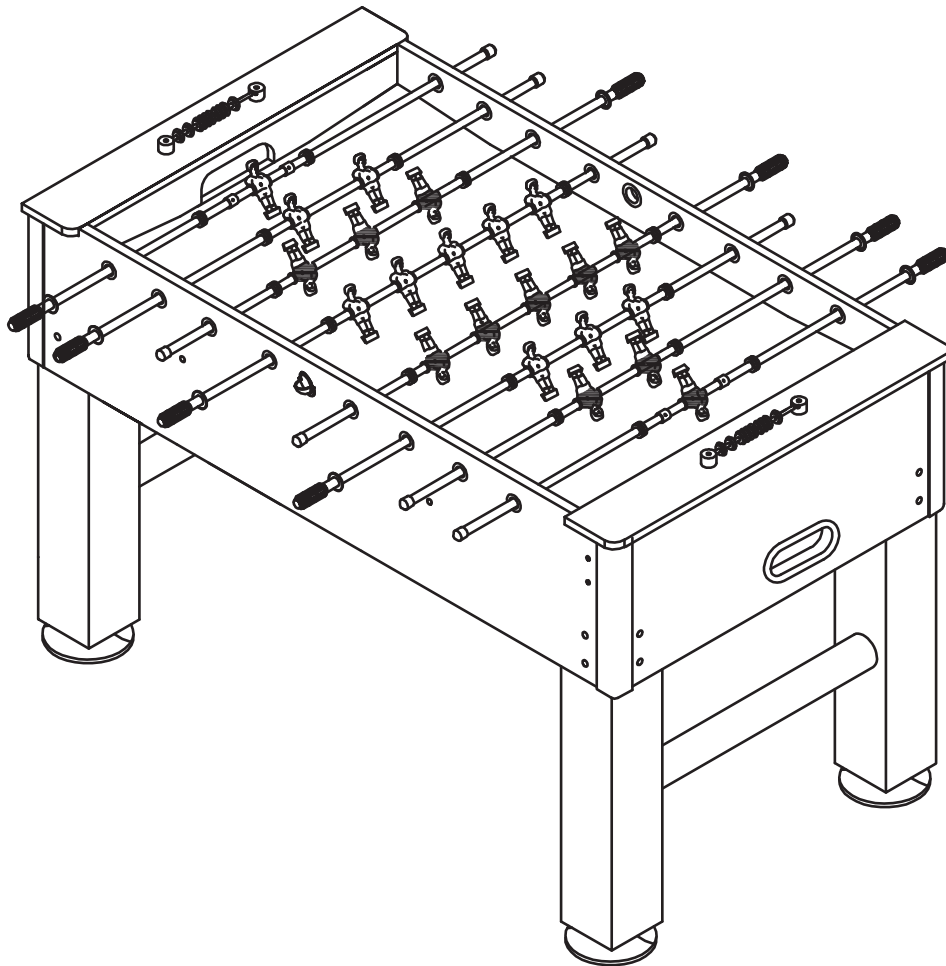
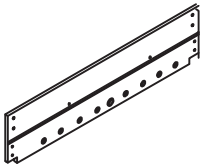
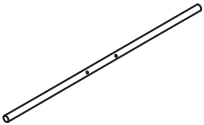
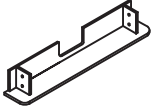
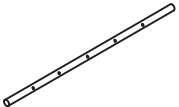
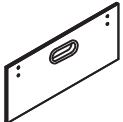

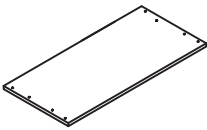























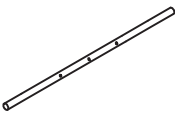

TABLE SOCCER

(κωδ.: 98652)

Ποδοσφαιράκι



ΛΙΣΤΑ ΕΞΑΡΤΗΜΑΤΩΝ ΣΥΝΑΡΜΟΛΟΓΗΣΗΣ

#	ΤΜΧ	ΠΕΡΙΓΡΑΦΗ	ΣΧΗΜΑ	#	ΤΜΧ	ΠΕΡΙΓΡΑΦΗ	ΣΧΗΜΑ
1	2	Πλαϊνός τοίχος		17	2	Ράβδος για 2 παίκτες, μήκους 1080mm	
2	2	Τοίχος τέρματος		18	2	Ράβδος για 5 παίκτες, μήκους 895mm	
3	2	Τοίχος πρόσοψης		19	11	Λευκοί παίκτες	
4	1	Γήπεδο		20	11	Μπλε παίκτες	
5	2	Αντηρίδα στήριξης		21	52	Βίδα 3,5x7mm	
6	2	Αριστερό πόδι		22	4	Γωνίες ποδιάς	
7	2	Δεξιό πόδι		23	2	Χρωμιωμένη μπάρα	
8	16	Βίδα 8x30mm		24	4	Δαχτυλίδι τερματισμού	
9	16	Ροδέλα 22x8, 5mm		25	16	Στρογγυλό λαστιχάκι	
10	8	Βίδα 6x65mm		26	2	Είσοδος μπάλλας	
11	8	Ροδέλα 18x6, 5mm		27	2	Μετρητής σκορ	
12	12	Βίδα 5x35mm		28	4	Οριζοντιοποιητής ποδιών	
13	10	Βίδα 3,5x14mm		29	2	Μπάλλες	
14	4	Βίδα 3,5x16mm		30	8	Χειρολαβές	
15	8	Βίδα 3,5x21mm		31	8	Καπάκια ράβδων	
16	4	Ράβδος για 1/3 παίκτες, μήκους 965mm		32	2	Τέρματα	
				33	1	Κλειδί άλλεν	

ΣΥΝΑΡΜΟΛΟΓΗΣΗ

- 1) Τοποθετήστε το χαρτόκολυτο με το ποδοσφαιράκι κοντά στο μέρος που θα το χρησιμοποιήσετε και ανοίξτε το, φροντίζοντας το πάτωμα να είναι σωστά οριζοντιοποιημένο. Η συναρμολόγηση απαιτεί τουλάχιστον 2 ενήλικες.
- 2) Βγάλτε τα περιεχόμενα του χαρτόκουτου και βεβαιωθείτε ότι έχετε όλα τα εξαρτήματα που υπάρχουν στον πίνακα της προηγούμενης σελίδας. Προτείνουμε να χρησιμοποιήσετε το κάτω μέρος του χαρτόκουτου ως μια καθαρή και μαλακή επιφάνεια για τη συναρμολόγηση, κόβοντας προσεκτικά τις γωνίες και διατηρώντας μόνο το μεγάλο τμήμα.

Βήμα 1

- 1) Στερεώστε έναν τοίχο τέρματος (2) ανάμεσα στους πλαϊνούς τοίχους (1) χρησιμοποιώντας 2 βίδες (10) και 2 ροδέλες (11) σε κάθε πλευρά. Μην σφίξετε εντελώς τις βίδες.

- 2) Σπρώξτε το γήπεδο (4) με την τυπωμένη πλευρά προς τα κάτω να μπει στις χαρακιές στους πλαϊνούς τοίχους (2). Αν δεν μπαίνει ομαλά, ελέγξτε μήπως έχετε σφίξει πολύ τις βίδες ή δεν έχει μπει καλά στη χαρακιά. Προσοχή: Μην πιάσετε το γήπεδο (4) από τις γωνίες, υπάρχει κίνδυνος να σπάσει.

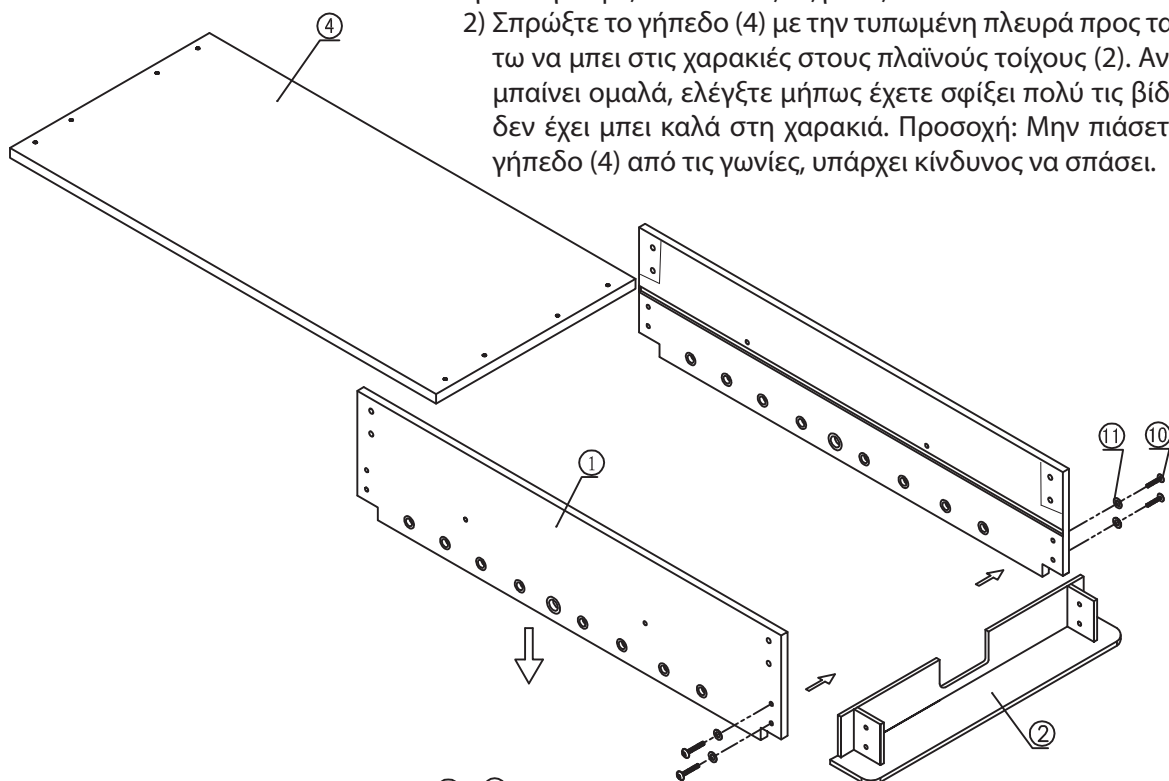

Βήμα 2

- 1) Επαναλάβετε το ανωτέρω βήμα «1» για να στερεώσετε και τον άλλο τοίχο τέρματος (2) στους πλαϊνούς τοίχους (1) με άλλες 2 βίδες (10) και 2 ροδέλες (11) σε κάθε πλευρά. Βεβαιωθείτε ότι οι τοίχοι σχηματίζουν ένα παραλληλόγραμμο.

- 2) Στερεώστε το γήπεδο (4) στους τοίχους τέρματος (2) χρησιμοποιώντας 8 βίδες (12).

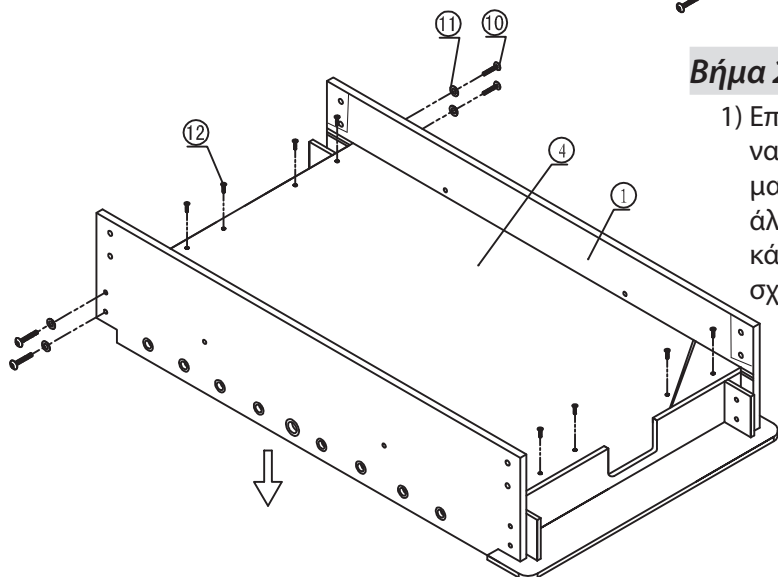

Βήμα 3

- 1) Τοποθετήστε τους τοίχους πρόσοψης (3) έτσι ώστε οι χαρακιές τους να δέχονται τους τοίχους τέρματος (2) (Εικ. 3α) και έπειτα τοποθετήστε συρταρωτά και τις γωνίες ποδιάς (22), βεβαιούμενοι ότι οι τρύπες τους βρίσκονται προς τα επάνω (Εικ. 3β), ούτως ώστε μετά να τις στερεώσετε με 8 συνολικά βίδες (13) (Εικ. 3γ).
- 2) Επίσης, στερεώστε τα τέρματα (15) στους τοίχους πρόσοψης (3) με 8 βίδες (15).

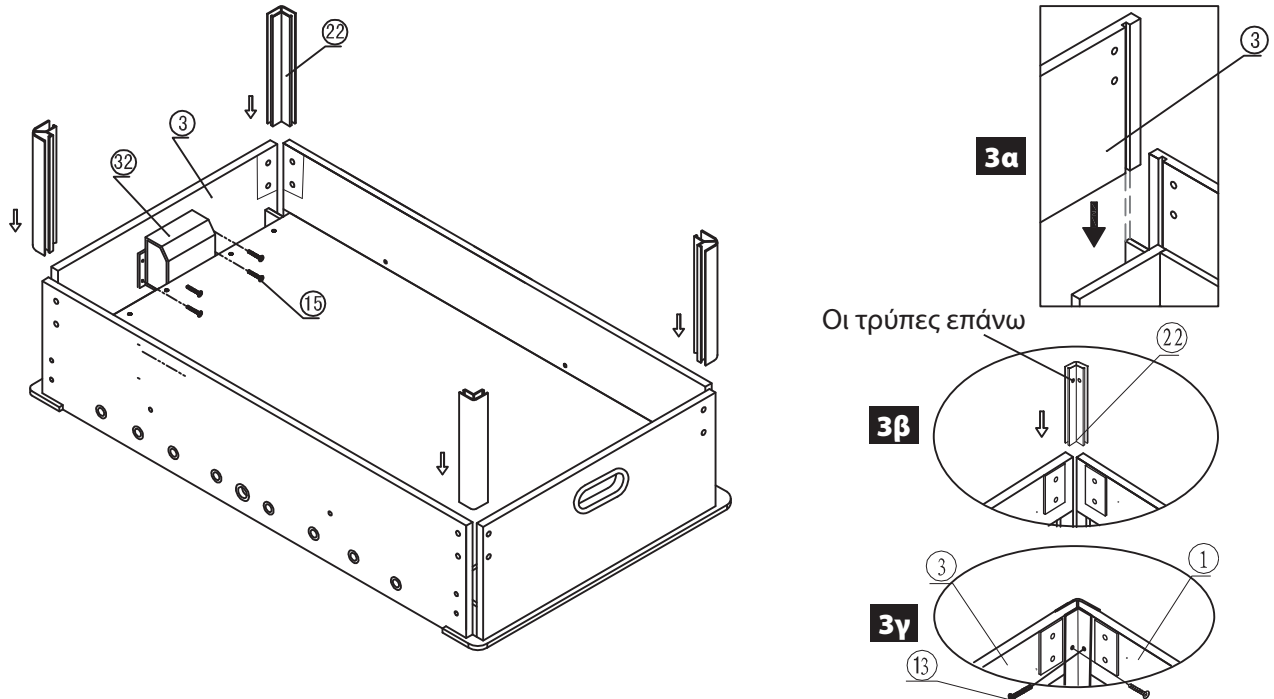

Βήμα 4

- 1) Στη συνέχεια, τοποθετήστε τις αντηρίδες στήριξης (5) στο γήπεδο και στερεώστε τις με βίδες (12).
- 2) Έπειτα, ενώστε τα πόδια (6 & 7) με χρωμιωμένες μπάρες (23), τοποθετήστε τα στο γήπεδο και στερεώστε τα χρησιμοποιώντας 4 βίδες (8 και 4 ροδέλες (9) (Εικ. 4α) για το καθένα. Ενδεχομένως, αν δυσκολεύετε να βάλετε τις βίδες, να χρειαστεί να χαλαρώσετε τις βίδες του 1ου βήματος.

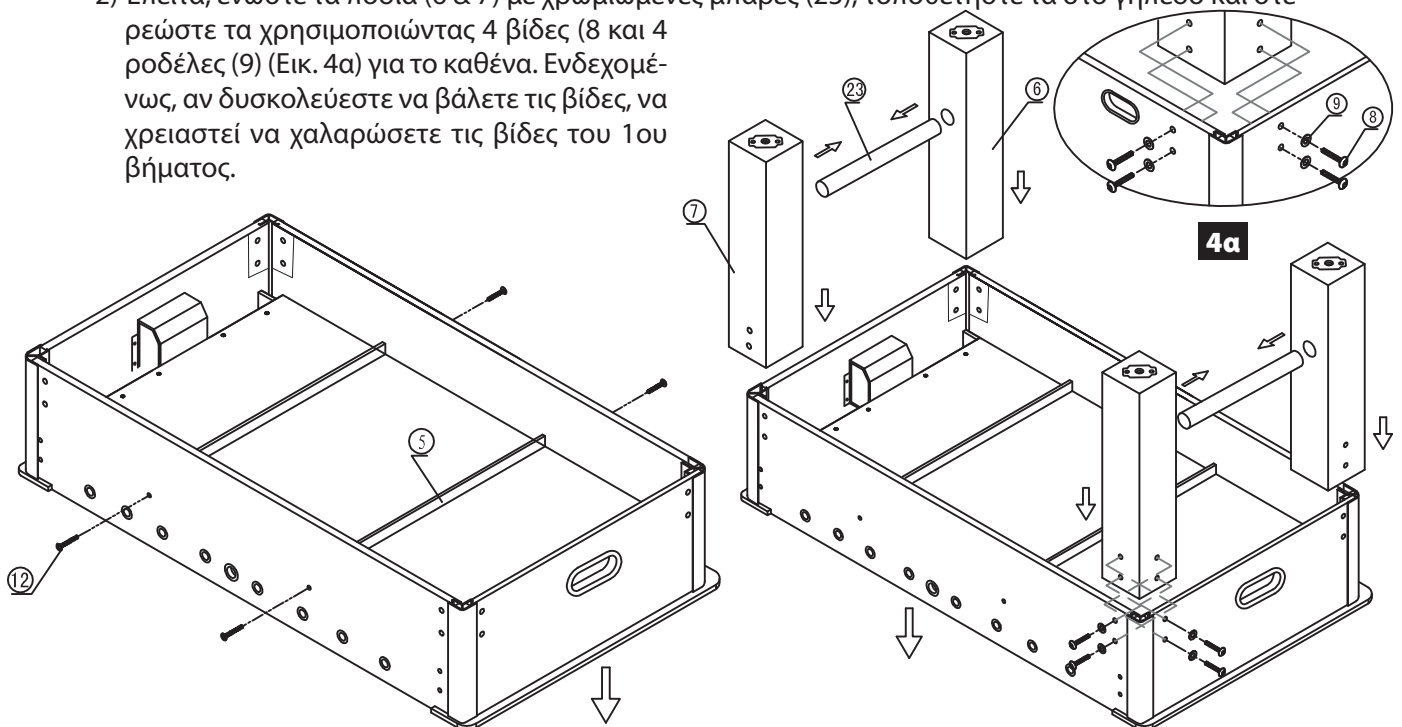

Βήμα 5

1) Τώρα θα βιδώσετε τους οριζοντιοποιητές ποδιών (28) στο κάτω μέρος των ποδιών.

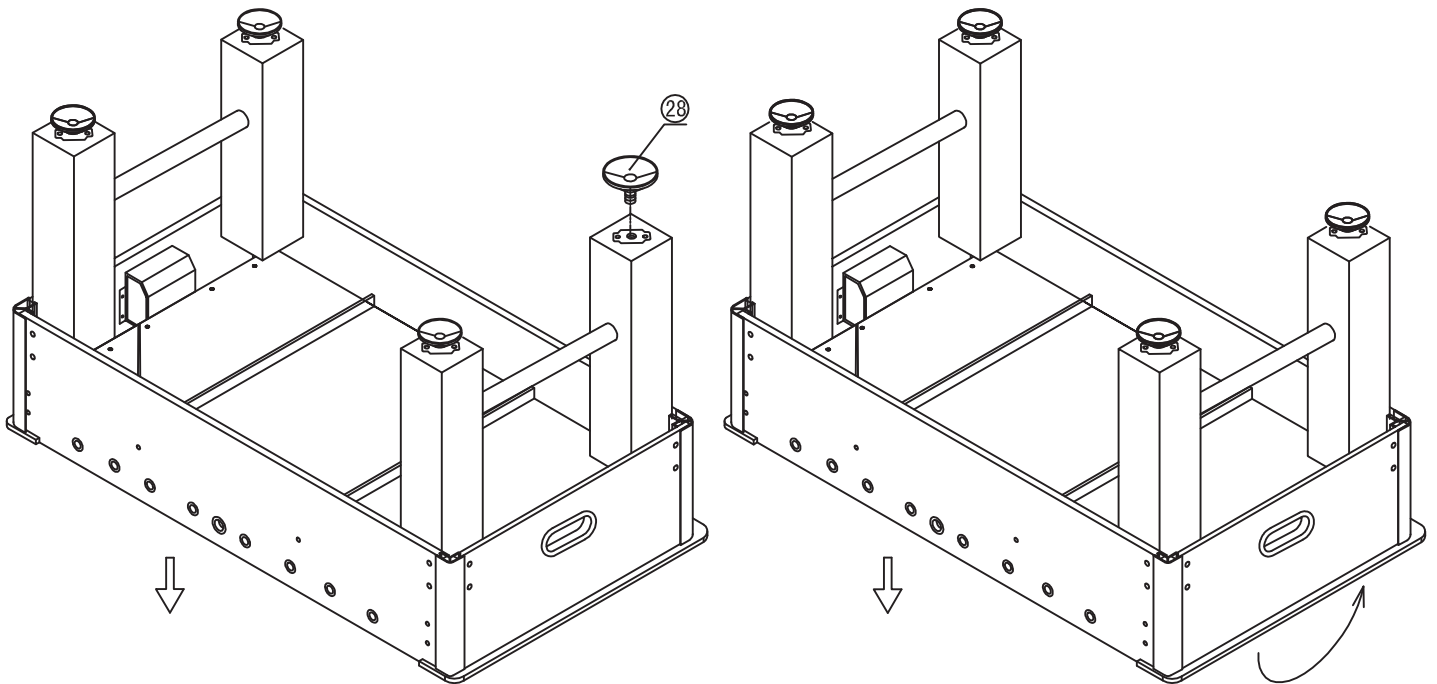

2) Έπειτα, θα πρέπει να σηκώσετε το τραπέζι από το πάτωμα και να το γυρίσετε όρθιο, ακουμπώντας και τα 4 πόδια ταυτόχρονα στο πάτωμα.

ΠΡΟΣΟΧΗ: Μην κρατάτε το τραπέζι από τα πόδια, να το κρατάτε μόνο από το σώμα του. Επίσης, για την εργασία αυτή απαιτούνται 2 δυνατοί ενήλικες.

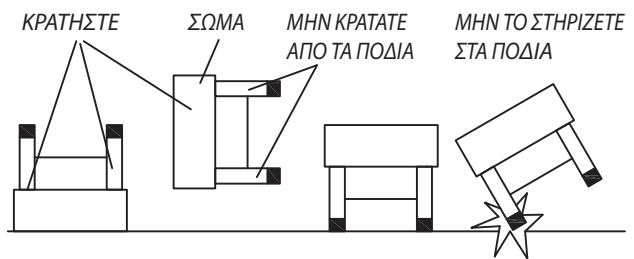

Βήμα 6

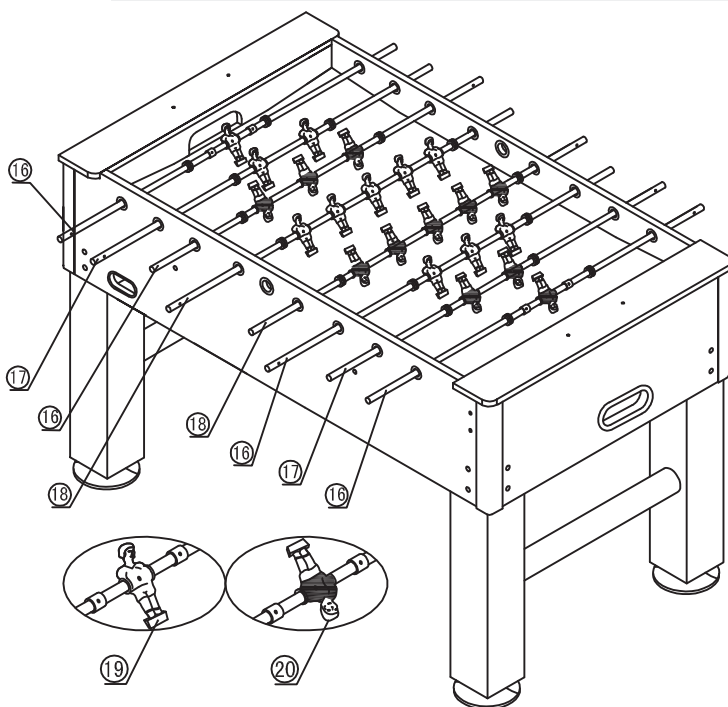

Περάστε τις ράβδους (16, 17 & 18) στις τρύπες στο ποδοσφαιράκι, τοποθετώντας ταυτόχρονα παίκτες (19 & 20), καθώς στρογγυλά λαστιχάκια (25) στα άκρα, καθώς και δαχτυλίδια τερματισμού (4) ειδικά στους τερματοφύλακες (Εικ. 6α), συμβουλευόμενοι το σχήμα παραπλεύρως για την σωστή τοποθέτηση των ράβδων.

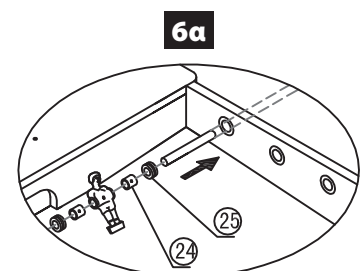

Βήμα 7

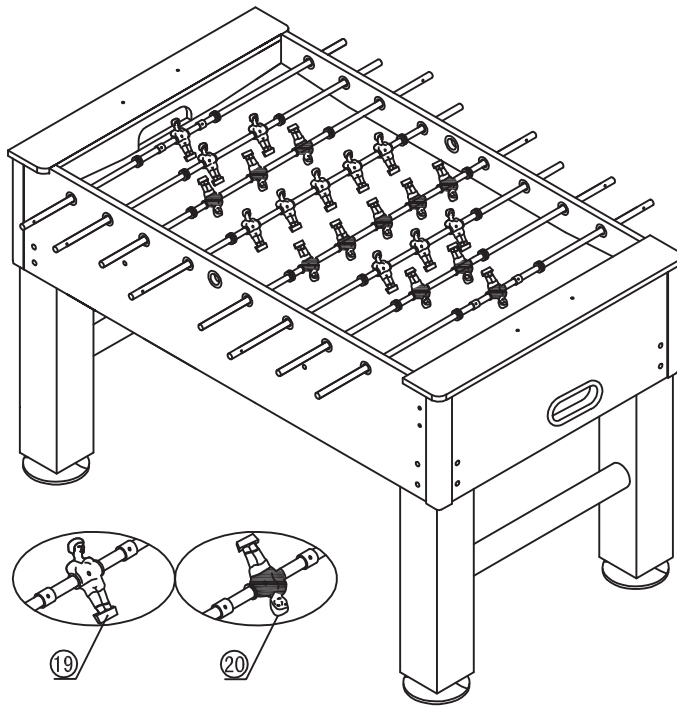

Χρησιμοποιήστε 2 βίδες (21) για κάθε δαχτυλίδι τερματισμού (24) και για κάθε παίκτη (19 & 20) (Εικ. 7α).

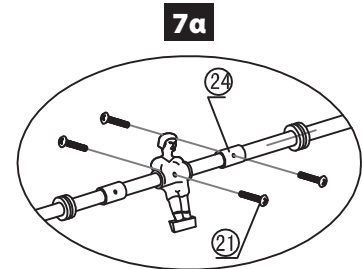

Βήμα 8

Στερεώστε τις εισόδους της μπάλας (26) στα πλάγια χρησιμοποιώντας βίδες (13) (Εικ. 8α).

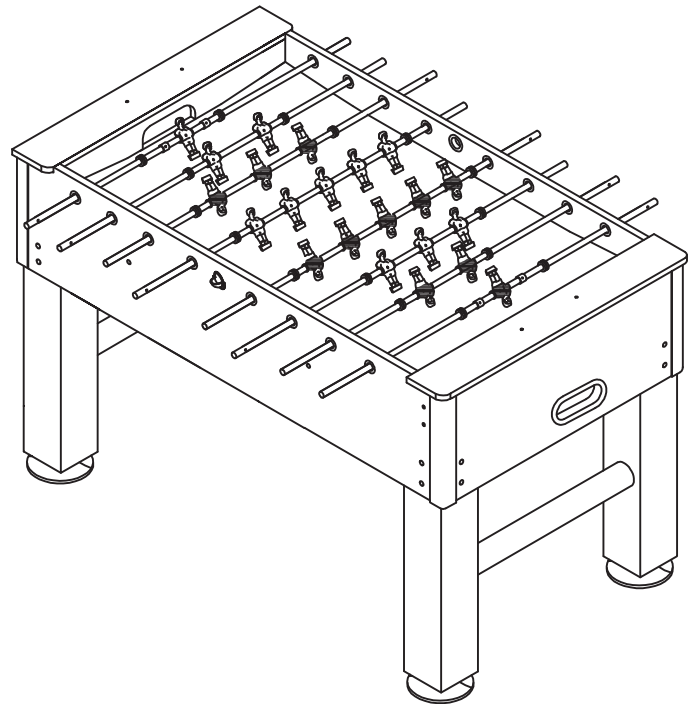
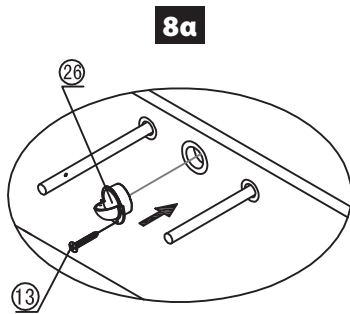

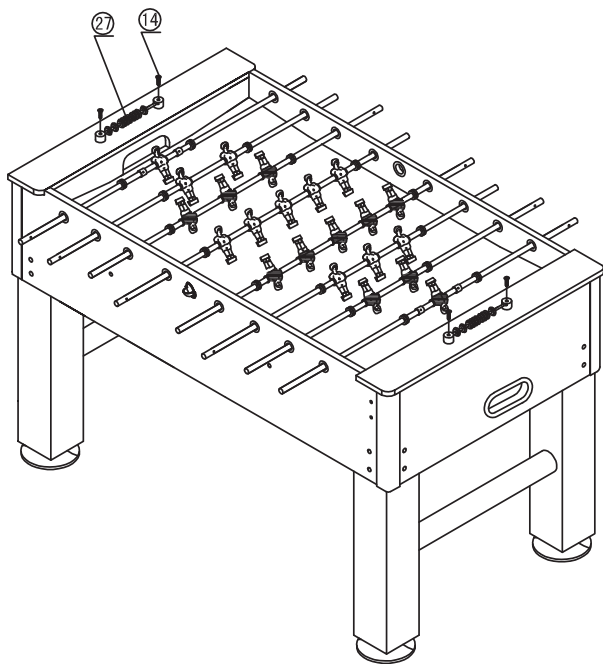

Βήμα 9

Στερεώστε τους μετρητές σκορ (27) χρησιμοποιώντας βίδες (14).

Βήμα 10

Τοποθετήστε τις χειρολαβές (30) και τα καπάκια (31) στις ράβδους (Εικ. 10α).

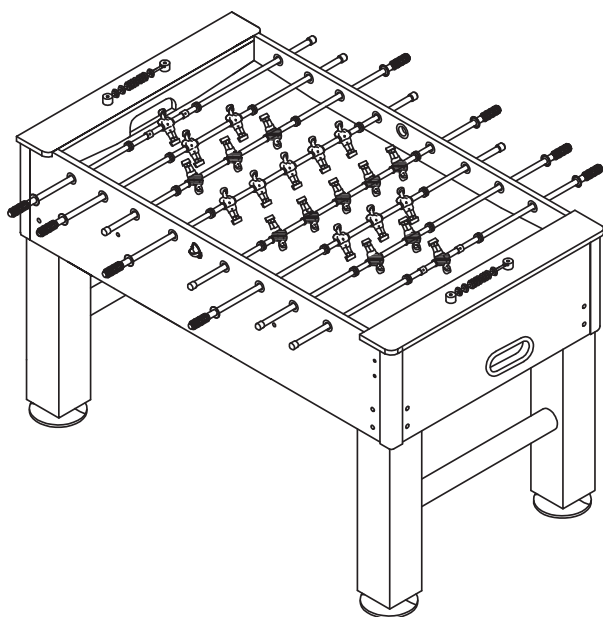
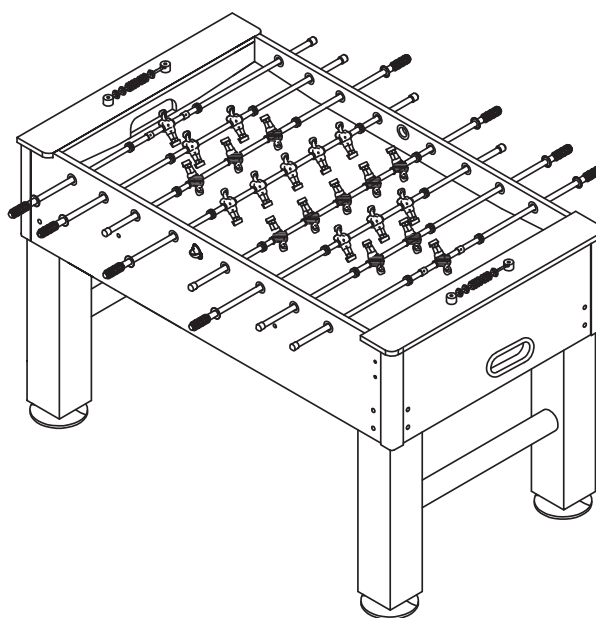
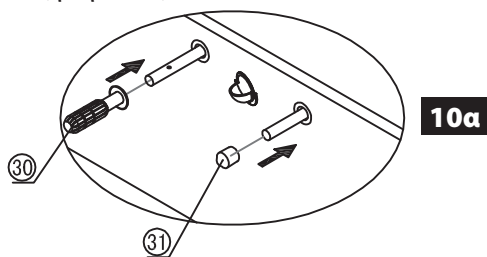

Βήμα 11

Τέλος, ελέγξτε την σωστή οριζοντιοποίηση του τραπεζιού και χρησιμοποιήστε τους οριζοντιοποιητές (28) για να το πετύχετε (Εικ. 11α).

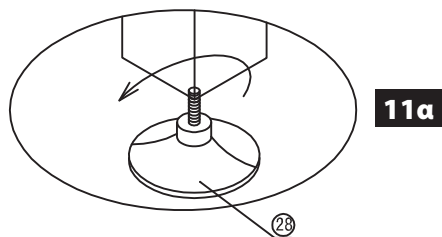

ELDICOTM
sport



In conformity with the
alternative packing
management system

Διανέμεται από την **ΕΛΔΙΚΟ ΣΠΟΡ ΜΟΝ. Α.Ε.Ε.**
eMail: support@eldico.gr • Web Site: eldico.gr