

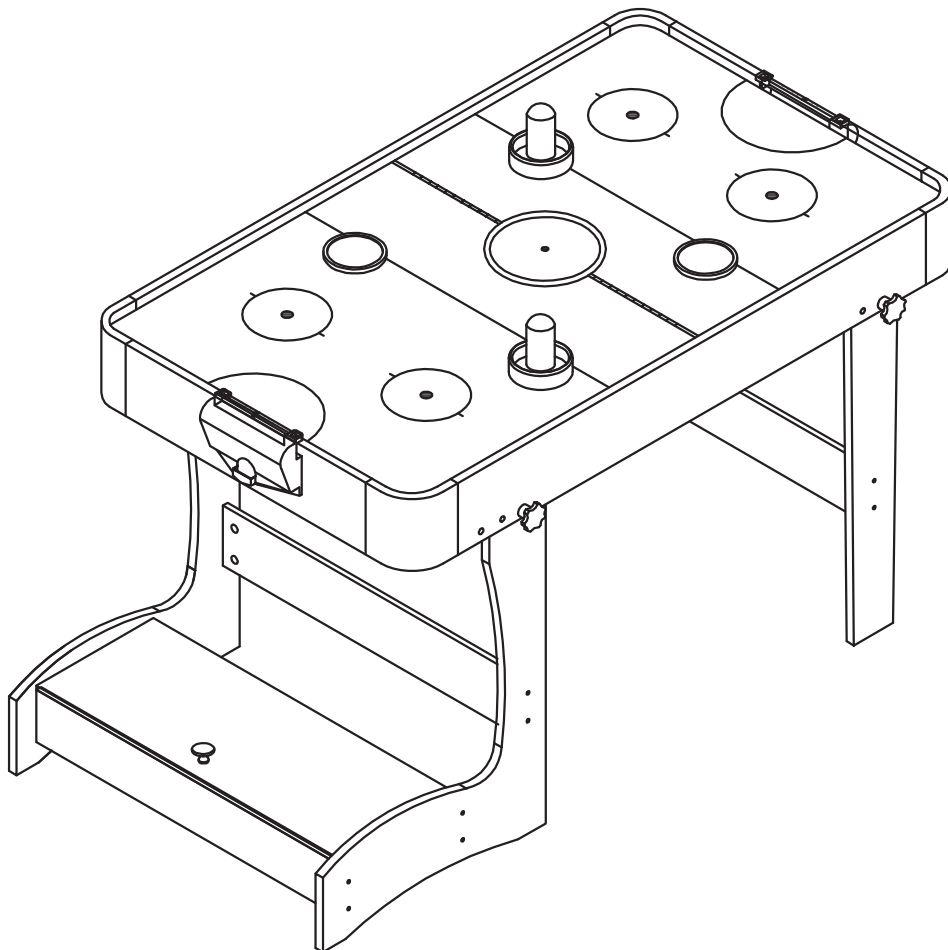

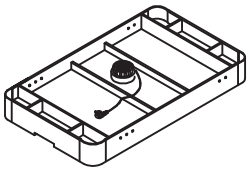







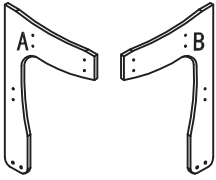

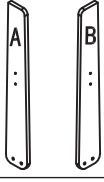

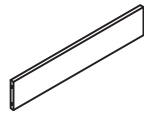

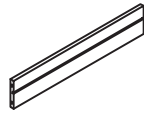

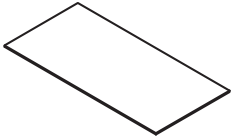

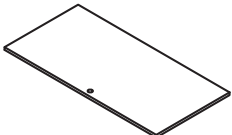



Επιτραπέζιο Χόκεϊ



## ΛΙΣΤΑ ΕΞΑΡΤΗΜΑΤΩΝ ΣΥΝΑΡΜΟΛΟΓΗΣΗΣ

#	ΤΜΧ	ΠΕΡΙΓΡΑΦΗ	ΣΧΗΜΑ	#	ΤΜΧ	ΠΕΡΙΓΡΑΦΗ	ΣΧΗΜΑ
1	1	Σώμα τραπεζιού		9	8	Ροδέλα 20x8, 5mm	
2	2	Κυρτά πόδια		10	8	Βίδα 6x40mm	
3	2	Ίσια πόδια		11	8	Ροδέλα 18x6, 5mm	
4	2	Αντηρίδα ποδιών		12	6	Βίδα 3,5x12mm	
5	2	Πλευρές κουτιού		13	4	Παξιμάδι	
6	1	Κάτω μέρος κουτιού		14	4	Βιδωτό πόμολο 8x40mm	
7	1	Καπάκι κουτιού		15	1	Βίδα 4x20mm	
8	4	Βίδα 8x40mm		16	10	Βίδα 3,5x35mm	
				17	6	Βίδα 3,5x10mm	
				18	2	Λαβές	
				19	2	Δίσκοι	
				20	1	Αντηρίδα	
				21	2	Τέρματα	
				22	1	Πόμολο	
				23	1	Κλειδί & αλενόκλειδο	
				24	8	Κυλινδρικά παξιμάδια	
				25	2	Δίσκος από τσόχα	

## ΣΥΝΑΡΜΟΛΟΓΗΣΗ

- 1) Τοποθετήστε το χαρτόκουτο με το παιχνίδι κοντά στο μέρος που θα το χρησιμοποιήσετε και ανοίξτε το.
- 2) Βγάλτε τα περιεχόμενα του χαρτόκουτου και βεβαιωθείτε ότι έχετε όλα τα εξαρτήματα που υπάρχουν στον πίνακα ανωτέρω. Προτείνουμε να χρησιμοποιήσετε το κάτω μέρος του χαρτόκουτου ως μια μαλακή επιφάνεια για τη συναρμολόγηση, κόβοντας προσεκτικά τις γωνίες και διατηρώντας μόνο το μεγάλο τμήμα.

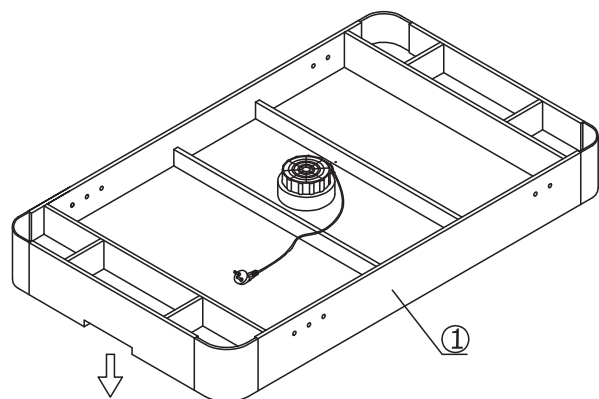

## ΣΥΝΑΡΜΟΛΟΓΗΣΗ

### Βήμα 1

- 1) Στερεώστε τα πόδια (2 & 3) στον κυρίως σώμα χρησιμοποιώντας 1 βίδα (8), 2 ροδέλες (9), 1 παξιμάδι (13) και 1 βιδωτό πόμολο (14) για κάθε πόδι.
- 2) Τοποθετήστε 4 κυλινδρικά παξιμάδια (24) σε κάθε μία από τις αντηρίδες (4), τις οποίες μετά θα τις στερεώσετε στα πόδια (2 & 3) χρησιμοποιώντας 2 βίδες (10) και 2 ροδέλες (11) για κάθε πόδι.

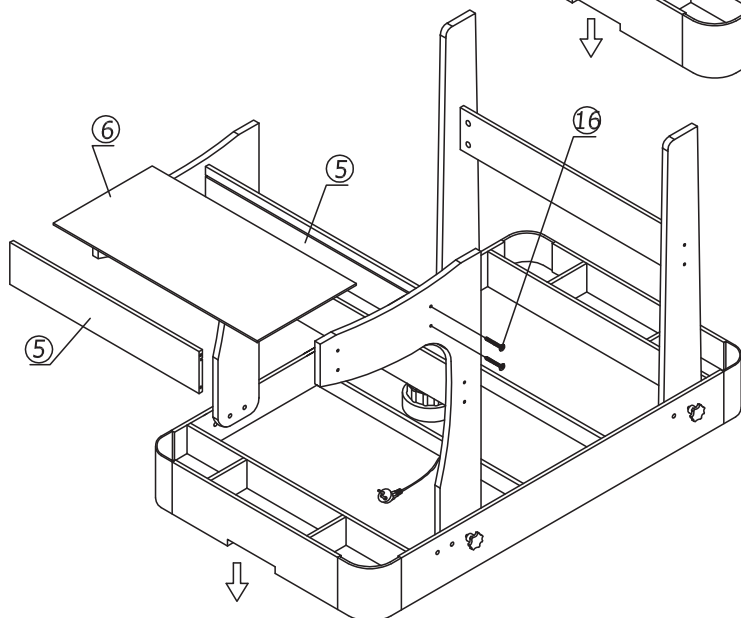
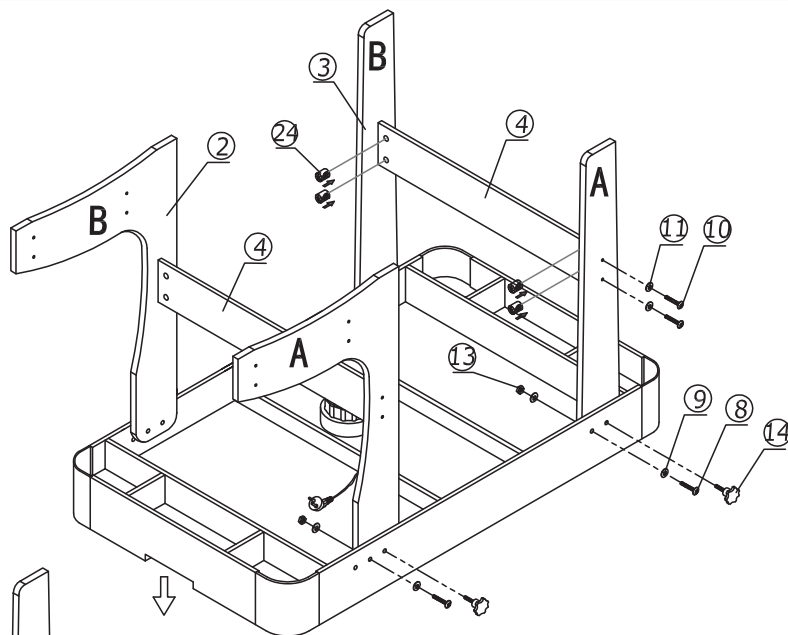

### Βήμα 2

- 1) Στερεώστε τη μία πλευρά του κουτιού (5) στα κυρτά πόδια (2) χρησιμοποιώντας 4 βίδες (16).
- 2) Τοποθετήστε το κάτω μέρος του κουτιού (6) στην εσοχή της μίας πλευράς του κουτιού (5) που τοποθετήσατε προηγουμένως, και μετά στερεώστε και την άλλη πλευρά του κουτιού (5) με άλλες 4 βίδες (16).

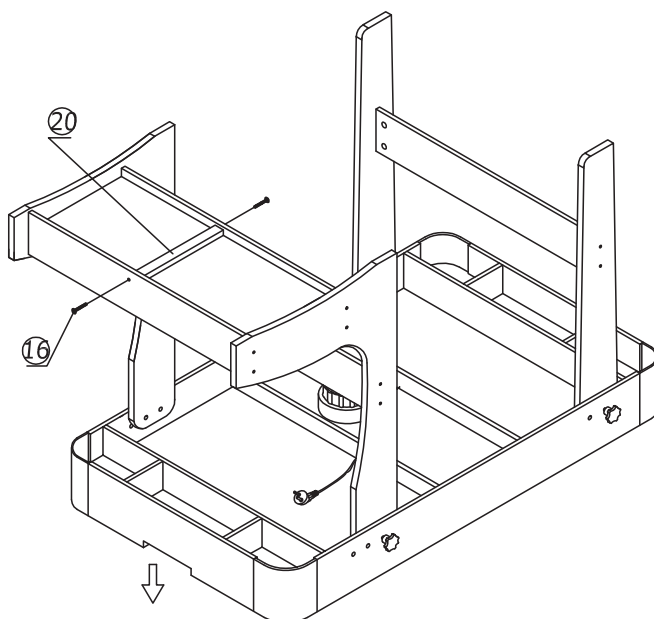

### Βήμα 3

- 1) Τοποθετήστε την αντηρίδα (20) στο κάτω μέρος του κουτιού (6) και στερεώστε την με δύο βίδες (16).

## Βήμα 4

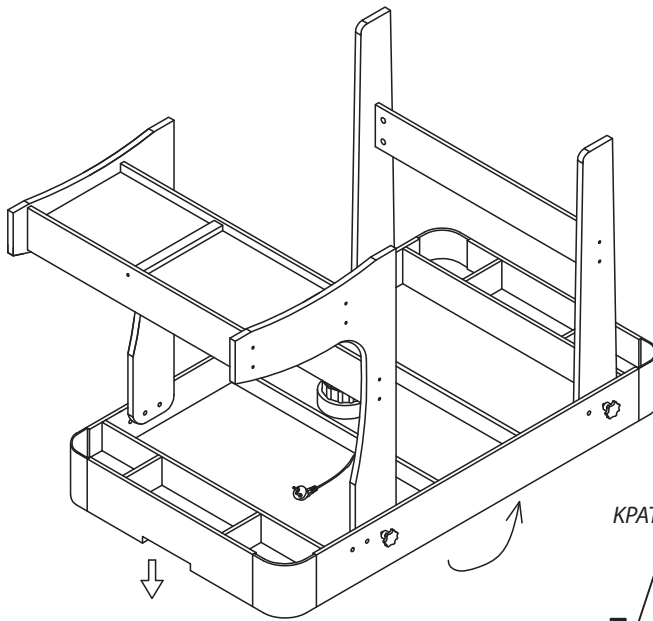

1) Τώρα, θα πρέπει να σηκώσετε το παιχνίδιαπό το πάτωμα και να το γυρίσετε όρθιο, ακουμπώντας και τα 4 πόδια ταυτόχρονα στο πάτωμα.

ΠΡΟΣΟΧΗ: Μην κρατάτε το παιχνίδι από τα πόδια, να το κρατάτε μόνο από το σώμα του. Επίσης, για την εργασία αυτή απαιτούνται 2 δυνατοί ενήλικες.

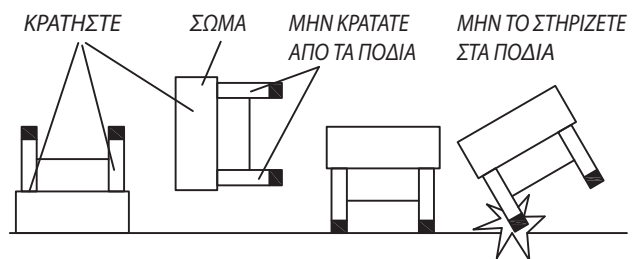

## Βήμα 5

- 1) Στερεώστε τα τέρματα (21) με 3 βίδες (12) για το καθένα.
- 2) Στερεώστε το πόμολο (22) στο καπάκι του κουτιού (7) με βίδα (15) (Εικ. 5α).

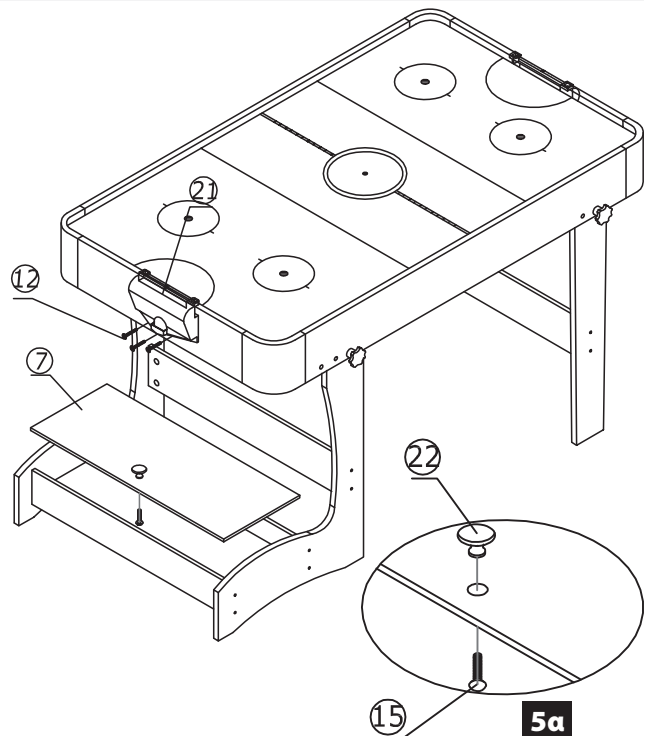

## Βήμα 6

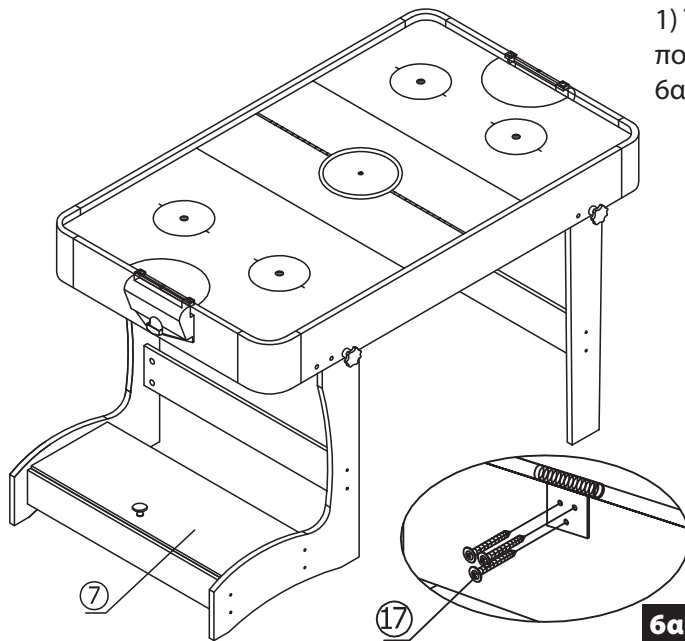

1) Τέλος, στερεώστε το καπάκι (7) στο υπόλοιπο κουτί με βίδες (17) από το πίσω μέρος (Εικ. 6α & 6β).

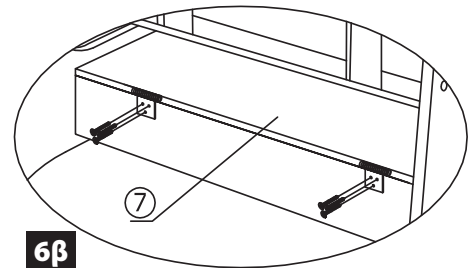

## Βήμα 7

Το μόνο που έμεινε είναι να αφαιρέσετε το κάλυμμα της κόλας από τη μια πλευρά των δίσκων από τσόχα (25) για να τους κολλήσετε στο κάτω μέρος των λαβών (18), κάτι απαραίτητο για να μη γκρατζουνίσετε την επιφάνεια του παιχνιδιού.

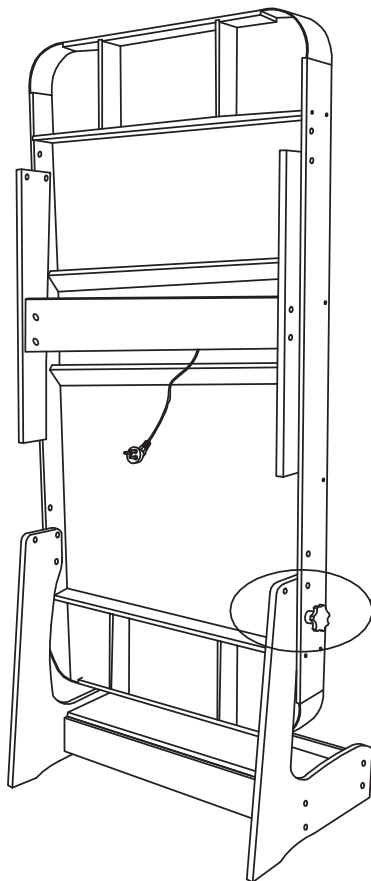
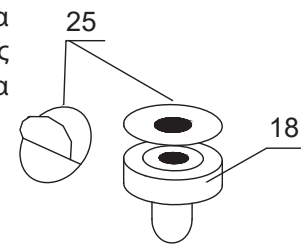

### Δίπλωμα/ξεδίπλωμα

Για να διπλώσετε το τραπέζι, ξεβιδώστε τα βιδωτά πόμολα (14), σηκώστε το τραπέζι διπλώνοντας τα πόδια, και μετά ξανασφίξτε τα πόμολα (14). Ακολουθήστε την αντίθετη διαδικασία για να το ξεδιπλώσετε-.

**ELDICO**<sup>TM</sup>  
sport



In conformity with the  
alternative packing  
management system

Διανέμεται από την **ΕΛΔΙΚΟ ΣΠΟΡ ΜΟΝ. Α.Ε.Ε.**  
eMail: support@eldico.gr • Web Site: eldico.gr