



GARDENSLIDE WAVY 243

Κυματιστή Τσουλήθρα | Garden Slide

(Οδηγίες Συναρμολόγησης | Assembly Instructions)



Μάθε περισσότερα για την
τσουλήθρα σκανάροντας το QR
Learn more about the slide
by scanning the QR

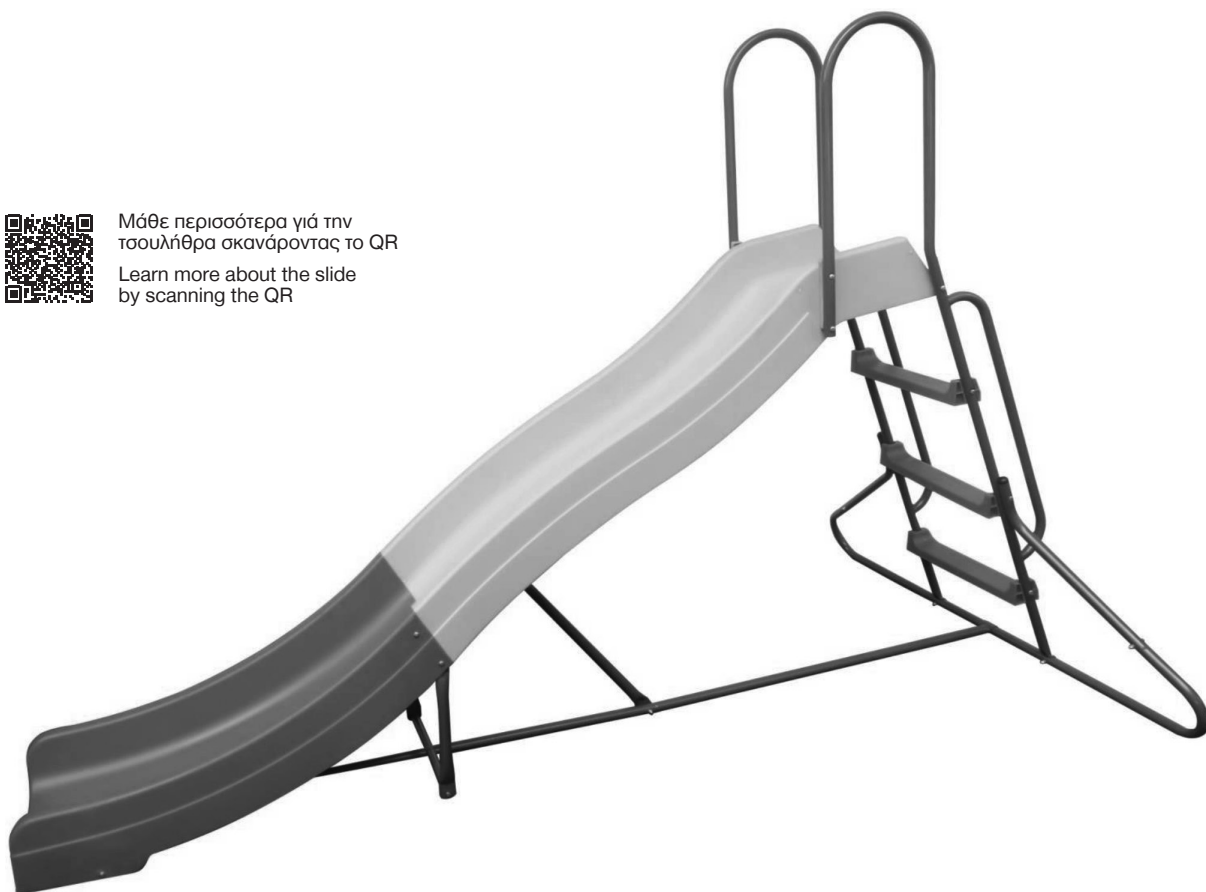

www.amila.gr











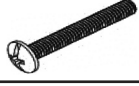





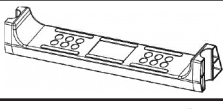
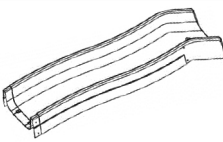
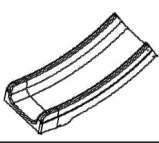

Όπου υπάρχει AMILA,
ΥΠΑΡΧΟΥΝ ΝΙΚΗΤΕΣ.

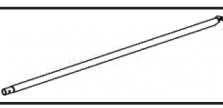
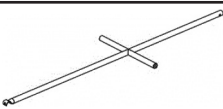
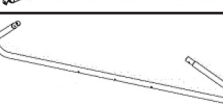
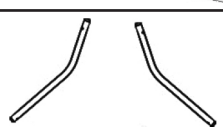

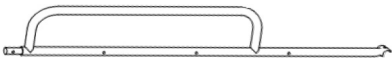
ITEM NO.: 12581

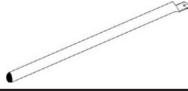
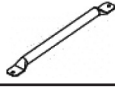
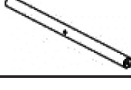
Where there is AMILA,
THERE ARE WINNERS.

ΛΙΣΤΑ ΕΞΑΡΤΗΜΑΤΩΝ | PARTS LIST

#	TMX PCS	ΠΕΡΙΓΡΑΦΗ DESCRIPTION	ΣΧΕΔΙΟ DRAWING
A	2	M6 60mm bolt Βίδα M6 60mm	
B	4	M6 45mm bolt Βίδα M6 45mm	
C	13	M6 35mm bolt Βίδα M6 35mm	
D	2	M6 20mm bolt Βίδα M6 20mm	
E	6	M6 15mm bolt Βίδα M6 15mm	
F	17	M6 washer Ροδέλα M6	
G	23	M6 spring washer Γκρόβερ M6	
H	17	M6 dome nut Θολωτό παξιμάδι M6	
I	6	M6 square domenut Τετράγωνο παξιμάδι M6	
J	3	Ladder step Σκαλί σκάλας	
L	1	Top wavy slide chute Άνω μέρος τσουλήθρας	
M	1	Bottom wavy slide chute Κάτω μέρος τσουλήθρας	
M1	2	Plastic spacer Πλαστικός αποστάτης	
N	1	Tie bar Ίσια κάτω αντηρίδα	
O	1	Cross tie bar Σταυρωτή κάτω αντηρίδα	
P	1	Ladder stabilizer bar Μπάρα σταθεροποίησης σκάλας	
Q	2	L/R support bar Πλαϊνές μπάρες στήριξης σκάλας	

#	TMX PCS	ΠΕΡΙΓΡΑΦΗ DESCRIPTION	ΣΧΕΔΙΟ DRAWING
R	2	Main handrail tube Σωλήνες σκάλας	
S	2	Top handrail tube Άνω σωλήνες σκάλας	
U	1	Support-frame of top slide chute Άνω στήριγμα σκάλας	
V	2	L/R support bar for bottom slide chute Μπροστινά στηρίγματα τσουλήθρας	
W	1	Support bar for bottom slide chute Άνω στήριγμα τσουλήθρας	
X	1	M6 Spanner Κλειδί 6άρι	
Y	2	Ground anchor Στερεώματα εδάφους	
Z	3	Plastic end-cap Πλαστικά καπάκια	
Z1	2	Plastic end-cap Πλαστικά καπάκια	

Παρακαλούμε, ελέγξτε προσεκτικά ότι δεν λείπει κάποιο εξάρτημα πριν ξεκινήσετε τη συναρμολόγηση. Θα χρειαστείτε επιπρόσθετα ένα κλειδί #10  και ένα σταυροκατσάβιδο .

Όταν δείτε την ακόλουθη σήμανση , εκτελέστε το βήμα αυτό με τη βοήθεια κάποιου άλλου ανθρώπου.

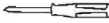
Please make sure that no parts are missing before you begin the assembly procedure. Additionally, you will need a #10 wrench  and a philips screwdriver .

The following icon means that you must perform that step with the help of another person. 

ΣΥΝΑΡΜΟΛΟΓΗΣΗ | ASSEMBLY

Step/Βήμα 1



- Ενώστε τα δύο μέρη της τσουλήθρας.
- Connect two pieces of slide chutes accordingly.

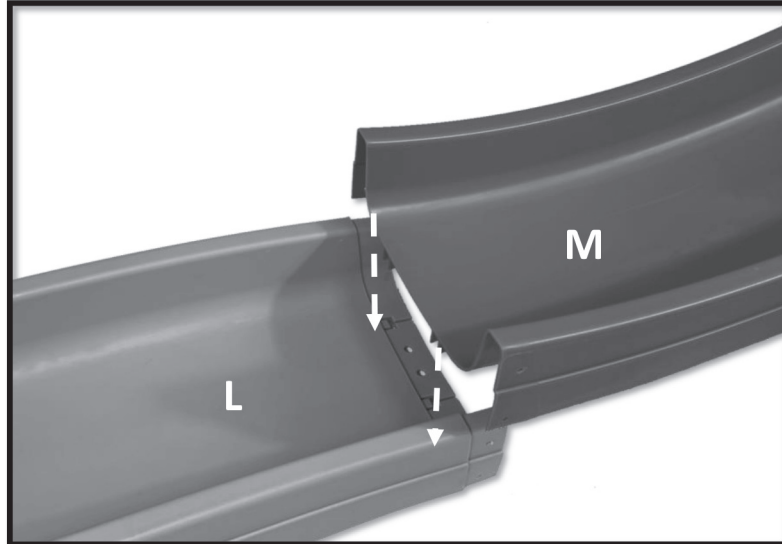

Step/Βήμα 2

Βίδες που απαιτούνται | Screws required

C	1 x	
F	1 x	
G	1 x	
H	1 x	

Εργαλεία | Tools

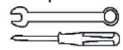

- Συνδέστε το Άνω στήριγμα τσουλήθρας (W) στη Σταυρωτή κάτω αντηρίδα (O) χρησιμοποιώντας βίδα (C), ροδέλα (F), γκρόβερ (G) και παξιμάδι (H).
- Attach the Support bar for bottom slide chute (W) to Cross tie bar (O) with bolt (C) + washer (F) + spring washer (G) + dome nut (H).

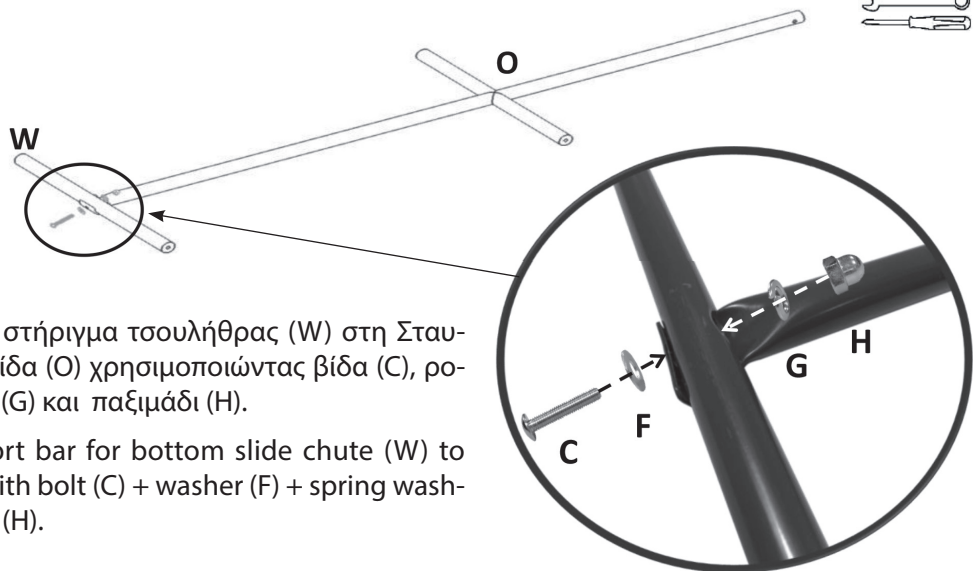

Step/Βήμα 3

Βίδες που απαιτούνται | Screws required

E	2 x	
---	-----	---

- Γυρίστε την τσουλήθρα πλάγια και συνδέστε το άνω στήριγμα τσουλήθρας (W) με βίδες (E).



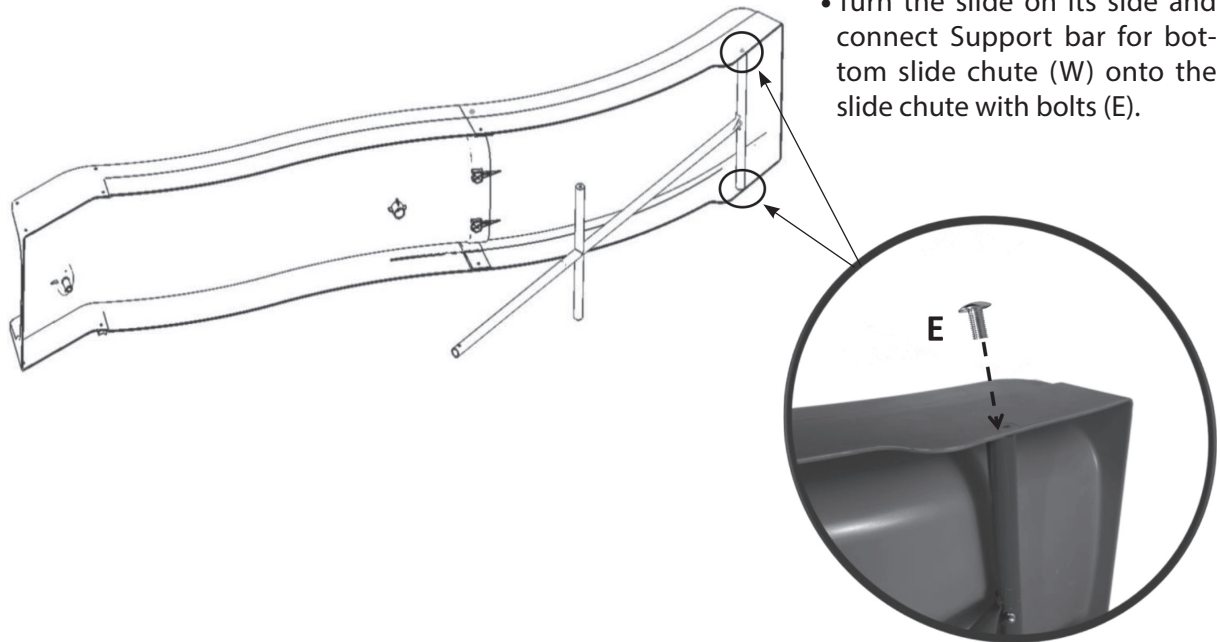

Εργαλεία | Tools



- Turn the slide on its side and connect Support bar for bottom slide chute (W) onto the slide chute with bolts (E).

Step/Βήμα 4

Βίδες που απαιτούνται | Screws required

E	2 x	
F	2 x	
G	2 x	
H	2 x	

Εργαλεία | Tools

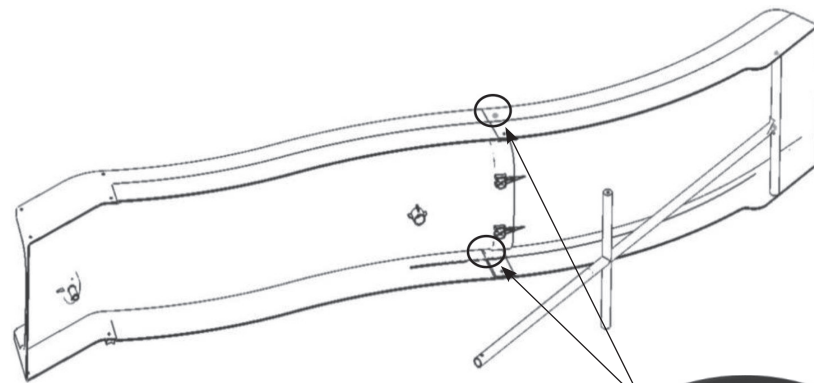
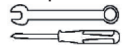



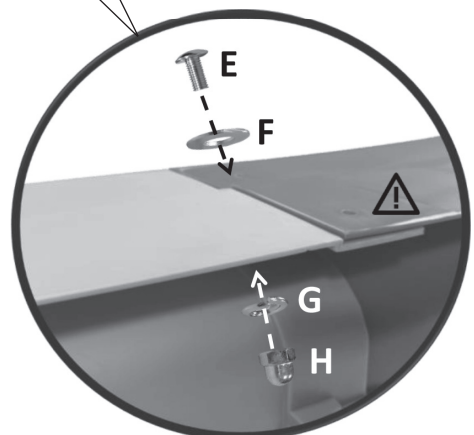

- Στερεώστε το Άνω μέρος της τσουλήθρας (L) και το Κάτω μέρος της τσουλήθρας (M) με βίδες (E), ροδέλες (F), γκρόβερ (G) και παξιμάδια (H), τοποθετώντας τις βίδες ΜΟΝΟ στις πάνω τρύπες, αφήνοντας τις κάτω τρύπες άδειες.
- Secure Top wavy slide chute (L) and Bottom wavy slide chute (M) with bolt (E) + washer (F) + spring washer (G) + dome nut (H). Leave the lower screw hole unassembled.



Step/Βήμα 5

Βίδες που απαιτούνται | Screws required

B	4 x	
F	4 x	
G	4 x	
H	4 x	
Z1	2 x	

Εργαλεία | Tools

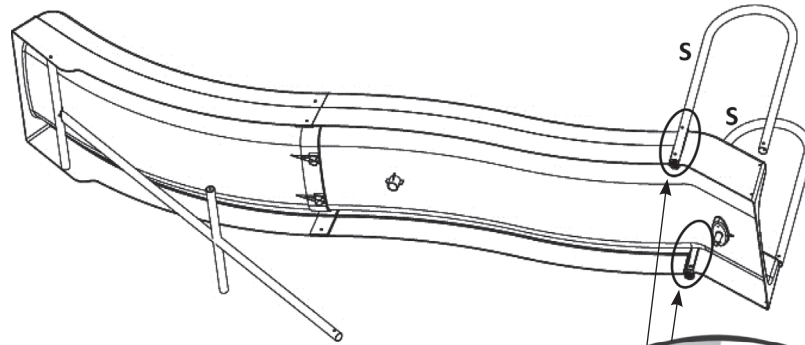
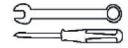

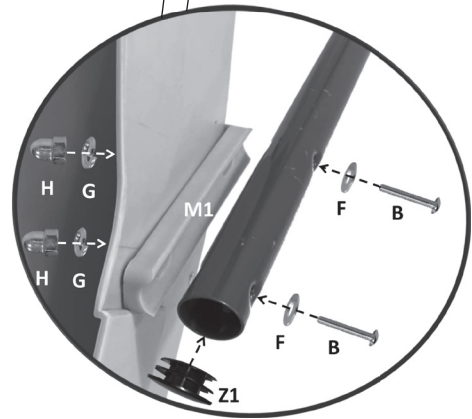

- Εισάγετε τα Πλαστικά καπάκια (Z1) στα άκρα των Άνω σωλήνων σκάλας (S).
- Τοποθετήστε Πλαστικούς αποστάτες (M1) ανάμεσα στο Άνω μέρος της τσουλήθρας (L) και των Άνω σωλήνων της σκάλας (S) και στερεώστε τα όλα χρησιμοποιώντας βίδες (B), ροδέλες (F), γκρόβερ (G) και παξιμάδια (H).
- Insert the Plastic end-caps (Z1) into the ends of Top handrail (S).
- Place the Plastic spacer (M1) between Top wavy slide chute (L) and Top handrail (S) and secure them together with bolts (B) + washers (F) + spring washers (G) + dome nuts (H).



Step/Βήμα 6

Βίδες που απαιτούνται | Screws required

C	4 x	
G	4 x	
I	4 x	

Εργαλεία | Tools

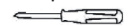



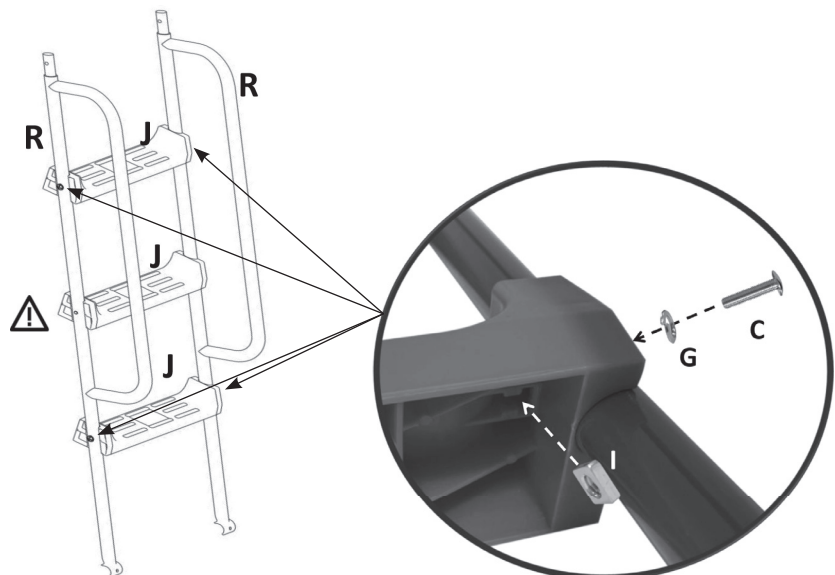

- Στερεώστε το 1ο και το 3ο Σκαλιά της σκάλας (J) στους Σωλήνες της σκάλας (R) χρησιμοποιώντας βίδες (C), γκρόβερ (G) και παξιμάδια (I).
- Secure the 1st and 3rd Ladder step (J) to Main handrail (R) with bolts (C) + spring washers (G) + square dome nuts (I).

- ⚠ Προσοχή:** Μη στερεώσετε το 2ο σκαλί ακόμα.
- ⚠ Attention:** Do not secure second ladder step now!



Step/Βήμα 7

Βίδες που απαιτούνται | Screws required

C	2 x	
F	2 x	
G	2 x	
H	2 x	

- Στερεώστε τη Μπάρα σταθεροποίησης σκάλας (P) στη σκάλα (R) χρησιμοποιώντας βίδες (C), ροδέλες (F), γκρόβερ (G) και παξιμάδια (H).



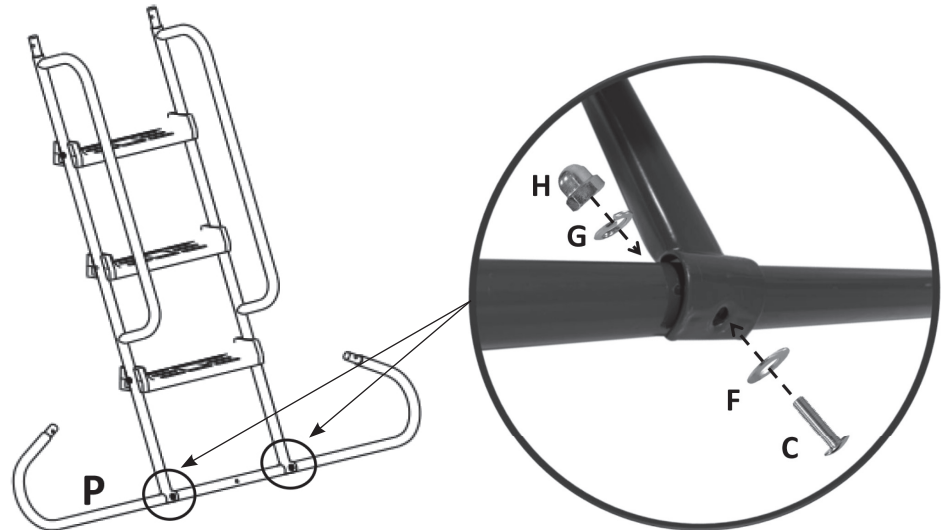
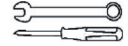

- Attach the Ladder stabilizer bar (P) to pre-assembled Main handrail (R) with bolts (C) + washers (F) + spring washers (G) + dome nuts (H).

Εργαλεία | Tools



Step/Βήμα 8

Βίδες που απαιτούνται | Screws required

C	2 x	
F	2 x	
G	2 x	
H	2 x	

- Συνδέστε τις Πλαϊνές μπάρες στήριξης σκάλας (Q) στη Μπάρα σταθεροποίησης της σκάλας (P) με βίδα (C), ροδέλα (F), γκρόβερ (G) και παξιμάδι (H).



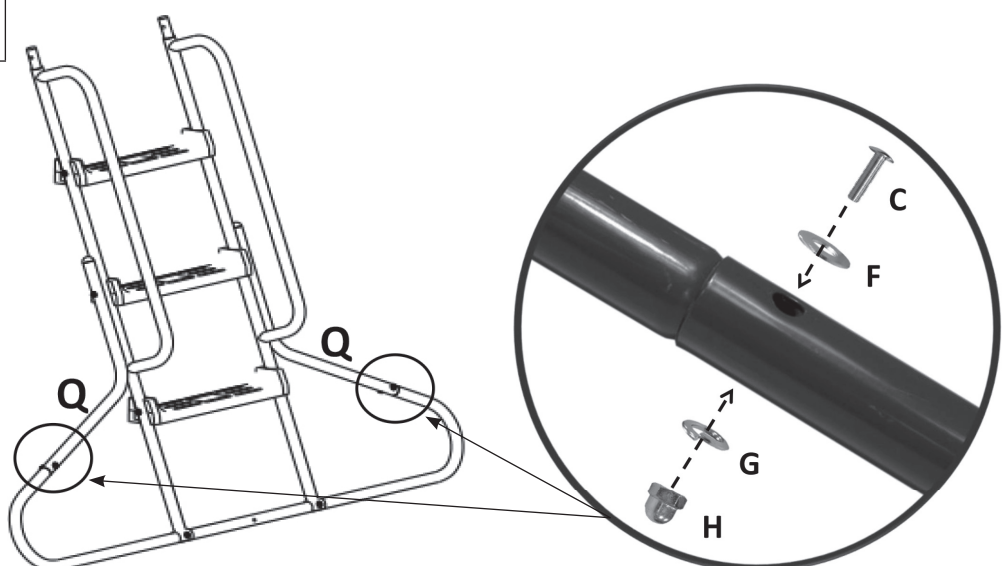
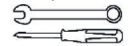

- Connect the support bar (Q) into the ladder stabilizer bar (P) with bolt (C) + washer (F) + spring washer (G) + dome nuts (H).

Εργαλεία | Tools



Step/Βήμα 9

Βίδες που απαιτούνται | Screws required

A	2 x	
G	2 x	
I	2 x	
Z	2 x	

- Συνδέστε τις Πλαϊνές μπάρες στήριξης σκάλας (Q) με τους Σωλήνες σκάλας (R) και το 2ο σκαλοπάτι (J) με βίδες (A), γκρόβερ (G) και παξιμάδια (I).
- Τοποθετήστε Πλαστικά καπάκια (Z) στην άκρη των Πλαϊνών μπαρών στήριξης σκάλας (Q).

Εργαλεία | Tools





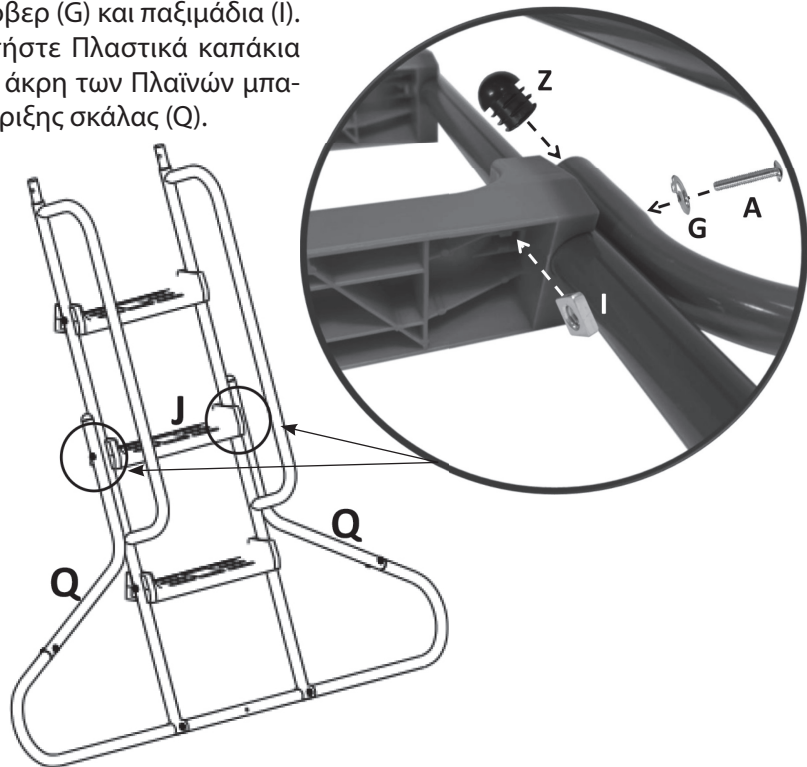

- Thread the Support bar (Q), Main handrail tube (R) and the 2nd step (J) together with bolts (A) + spring washers (G) + square nuts (I).
- Insert the plastic end-cap (Z) into the end of support bar (Q).



Step/Βήμα 10

Βίδες που απαιτούνται | Screws required

C	2 x	
F	2 x	
G	2 x	
H	2 x	

- Στερεώστε τους Σωλήνες της σκάλας (R) στους Άνω σωλήνες σκάλας (S) χρησιμοποιώντας βίδες (C), ροδέλες (F), γκρόβερ (G) και παξιμάδια (H).



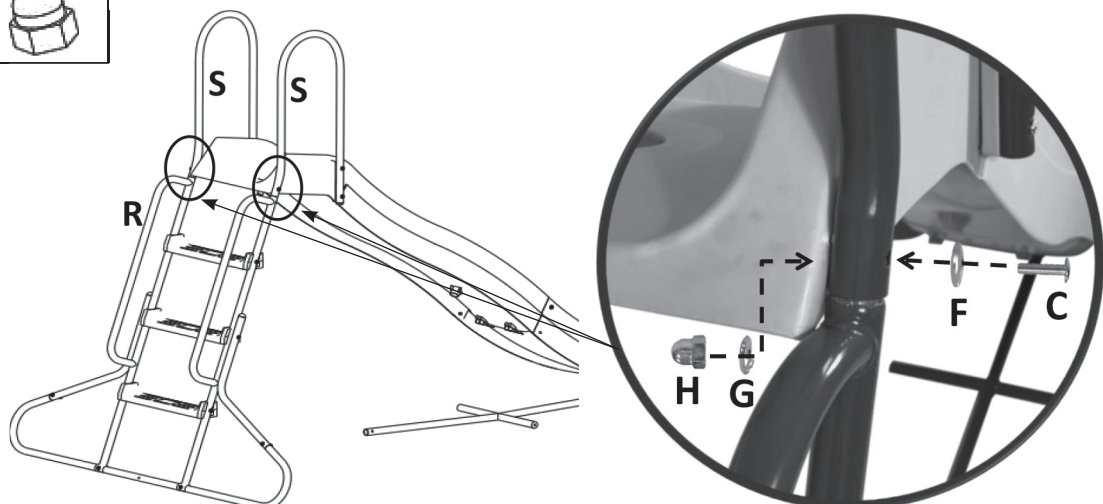
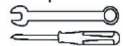

- Attach the Main handrail tubes (R) to the Top handrail tube (S) with bolts (C) + washers (F) + spring washers (G) + dome nuts (H).

Εργαλεία | Tools



Step/Βήμα 11

Βίδες που απαιτούνται | Screws required

D	2 x	
E	2 x	
F	2 x	
G	2 x	
H	2 x	

Εργαλεία | Tools

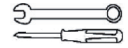

- Πάρτε τα μπροστινά στηρίγματα της τσουλήθρας (V), κρατήστε τα έτσι ώστε η ευθεία πλευρά να είναι προς τα έξω και στερεώστε τα α) Στο κάτω μέρος της τσουλήθρας, στην τρύπα που δε χρησιμοποιήσατε στο 4ο Βήμα με βίδες (D), ροδέλες (F), γκρόβερ (G) και παξιμάδια (H), και β) Στη Σταυρωτή κάτω αντηρίδα (O) με βίδες (E).

- Place the straight side of the support bar (V) outward to bottom hole of the Top wavy slide chute (L) and Bottom wavy slide chute (M).



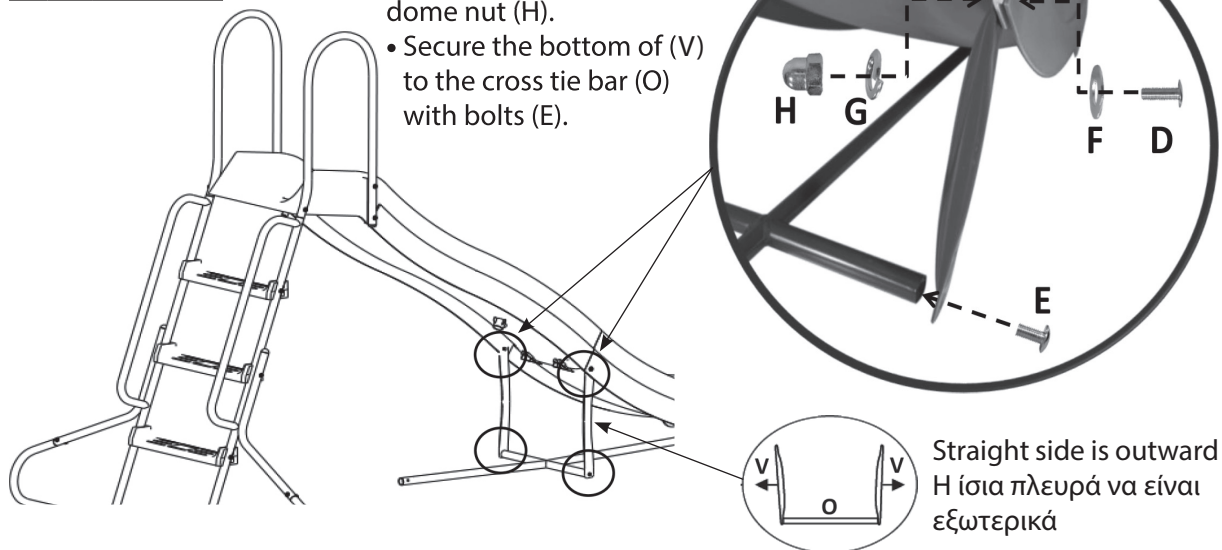

- Secure the top of (V) to the bottom hole of (L) & (M) with bolt (D) + washer (F) + spring washer (G) + dome nut (H).

- Secure the bottom of (V) to the cross tie bar (O) with bolts (E).



Step/Βήμα 12

Βίδες που απαιτούνται | Screws required

C	6 x	
F	6 x	
G	6 x	
H	6 x	

Εργαλεία | Tools

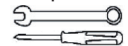

- Ενώστε τη Σταυρωτή (O) με την Ίσια (N) κάτω αντηρίδα και στερεώστε την Ίσια (N) στη Μπάρα σταθεροποίησης σκάλας (P) χρησιμοποιώντας βίδα (C), ροδέλα (F), γκρόβερ (G) και παξιμάδι (H).

- Connect the Cross tie bar (O) and the Tie bar (N) and fix Tie bar (N) to Ladder stabilizer bar (P) with bolt (C) + washer (F) + spring washer (G) + dome nut (H).

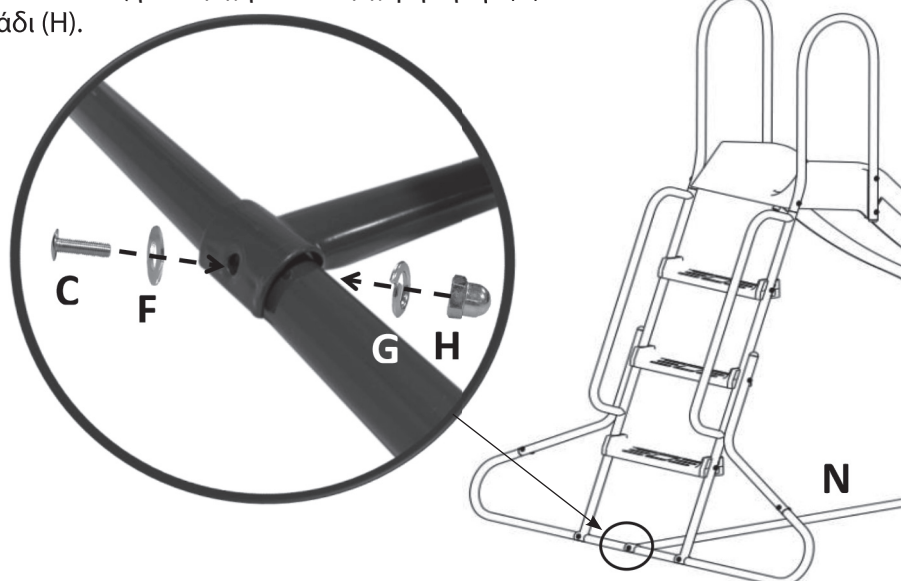

Step/Βήμα 13

Βίδες που απαιτούνται | Screws required

Z	1 x	
---	-----	---



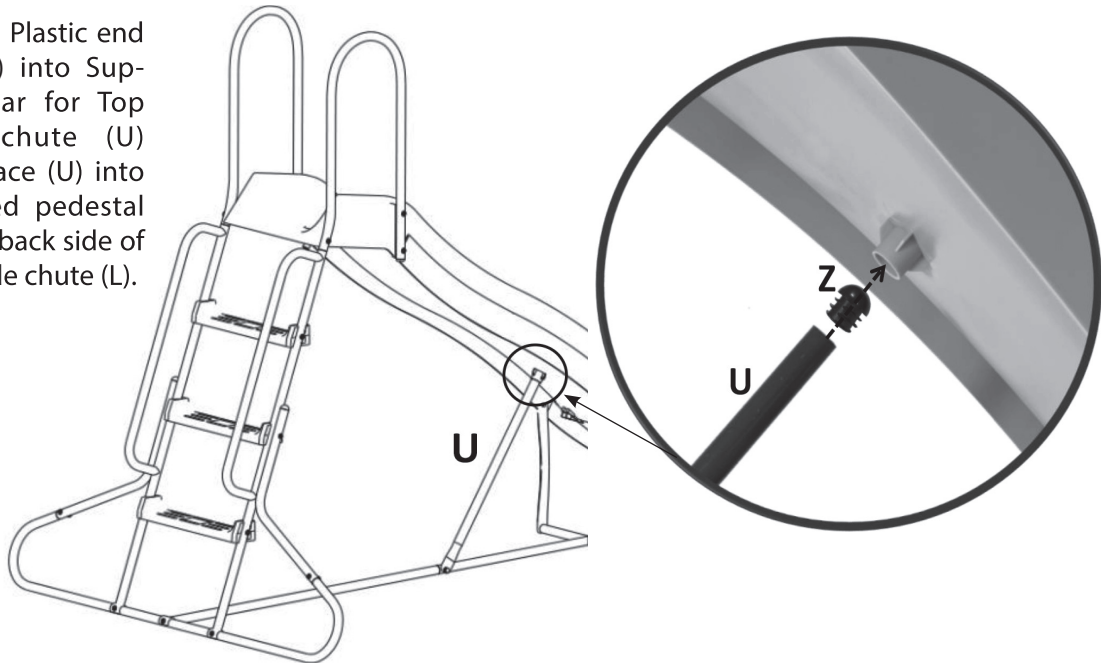

- Τοποθετήστε Πλαστικό καπάκι (Z) στην άκρη του Άνω στηρίγματος σκάλας (U) και μετά σπρώξτε την άκρη αυτή στην στρογγυλή υποδοχή κάτω από την τσουλήθρα.

- Put the Plastic end cap (Z) into Support bar for Top slide chute (U) and place (U) into rounded pedestal on the back side of Top slide chute (L).



Step/Βήμα 14

Βίδες που απαιτούνται | Screws required

C	1 x	
F	1 x	
G	1 x	
H	1 x	

- Στερεώστε τα (O), (N) και (U) με βίδα (C), ροδέλα (F), γκρόβερ (G) και παξιμάδι (H).
- Fix (O), (N) and (U) together with bolt (C) + washer (F) + spring washer (G) + dome nut (H).

Εργαλεία | Tools

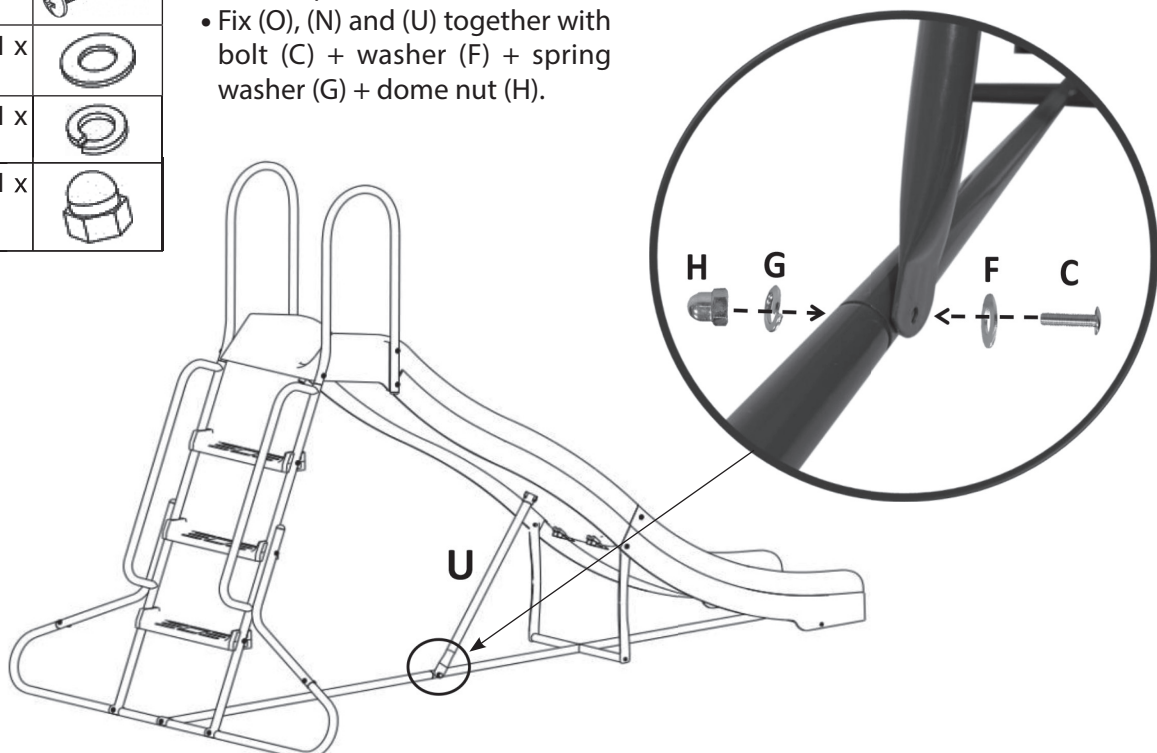

Step/Βήμα 12

Εξαρτήματα που απαιτούνται | Parts required

Y	2 x	
---	-----	---

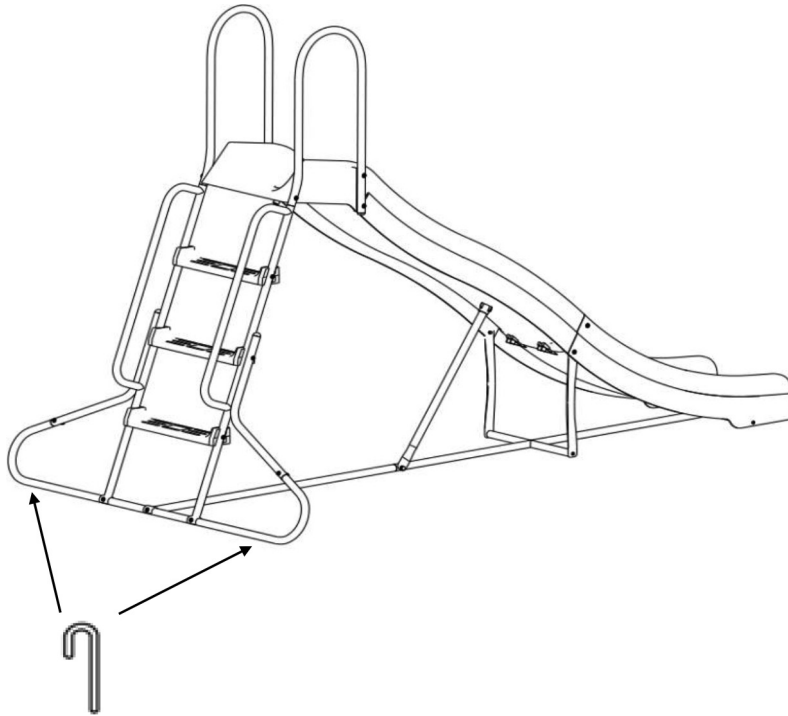

- Στερεώστε καλά στο έδαφος και τις δύο πλευρές της μπάρας σταθεροποίησης σκάλας (P) χρησιμοποιώντας στερεώματα εδάφους (Y).
- Όταν επιλέγετε το μέρος που θα τοποθετήσετε την τσουλήθρα, φροντίστε να υπάρχει τουλάχιστον 1,5 μέτρο άδειου χώρου σε κάθε πλευρά και μην την τοποθετείτε κοντά σε τοίχους, δέντρα κλπ.
- Μετά την πλήρη συναρμολόγηση, βεβαιωθείτε ότι είναι τοποθετημένη σε ασφαλές σημείο και εντελώς σταθερή. Μην την τοποθετήσετε πάνω σε χαλί.
- Μην την τοποθετήσετε μέσα σε σάουνα ή οποιαδήποτε υγρή περιοχή που μπορεί να την κάνει να σκουριάσει.
- Fix both sides of ladder stabilizer bar (P) to the ground with ground anchors (Y).
- When selecting a place to install the equipment, please leave at least 1.5m of empty space on all sides and avoid positioning the equipment near elements such as walls, treescape etc.
- Once the equipment has been assembled, please make sure that it is placed safely and completely stable. Please DO NOT place the equipment on carpet (it must be perfectly stable, not least under conditions of maximum load).
- Do not install the equipment inside a sauna or any wet area which may cause the equipment to become rusty.

ELDICO[™]
sport



in conformity with the
alternative packing
management system

Διανέμεται από την **ΕΛΔΙΚΟ ΣΠΟΡ ΜΟΝ. Α.Ε.Ε.**

Distributed by **ELDICO SPORT SA**

eMail: support@eldico.gr • Web Site: eldico.gr