



BASKETBALLSET

REV DCG80

Μπασκέτα με Βάση | Basketball Set

(Οδηγίες Συναρμολόγησης | Assembly Instructions)

Οδηγίες συναρμολόγησης
στη σελίδα 2



Μάθε περισσότερα για τη
μπασκέτα σκανάροντας το QR
Learn more about the basketball
set by scanning the QR



Δείτε το βίντεο συναρμολόγησης
σκανάροντας το QR
Scan the code to view a
short assembly video

Assembly instructions
on page 9



www.amila.gr











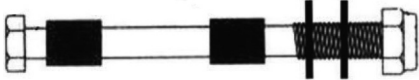

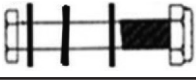

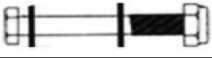





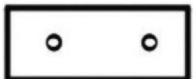
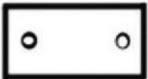

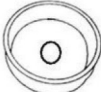
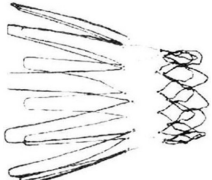

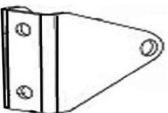
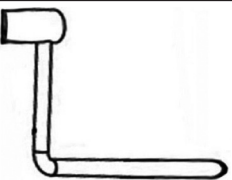

Όπου υπάρχει AMILA,
ΥΠΑΡΧΟΥΝ ΝΙΚΗΤΕΣ.

ITEM NO.: 49220

Where there is AMILA,
THERE ARE WINNERS.

ΛΙΣΤΑ ΕΞΑΡΤΗΜΑΤΩΝ ΣΥΝΑΡΜΟΛΟΓΗΣΗΣ

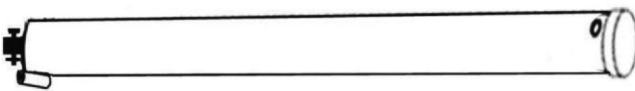
#	ΤΜΧ	ΠΕΡΙΓΡΑΦΗ	ΣΧΕΔΙΟ
A	1	Βίδα M12x160 με παξιμάδι, ροδέλες και μεγάλους τριβείς	
B	2	Βίδα M12x160 με παξιμάδι και ροδέλες	
C	4	Βίδα M12x60 με παξιμάδι και ροδέλες	
D	4	Βίδα M10x40 με παξιμάδι και ροδέλες	
E	1	Βίδα M8x70 με παξιμάδι και ροδέλες	
F	1	Βίδα M10x140 με παξιμάδι, καπάκι και ροδέλες	
G	2	Βίδα M10x1100 με παξιμάδι και ροδέλες	
H	2	Βίδα M8x130 με παξιμάδι και ροδέλες	
I	4	Βίδα M8x25 με παξιμάδι και ροδέλες	
J	1	Βίδα M8x30 με ροδέλα	
K	2	Βάσεις τροχών	
L1	1	Πλάκα στήριξης μεγάλη	
L2	1	Πλάκα στήριξης μικρή	
M	2	Τροχοί	
N	1	Καπάκι	
O	1	Τάπα οπής νερού/άμμου	
P	1	Δίχτυ	

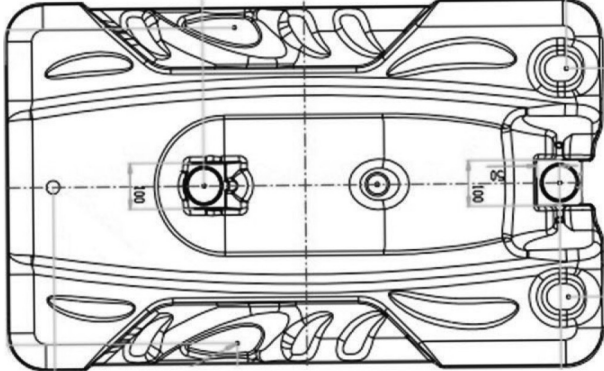
#	TMX	ΠΕΡΙΓΡΑΦΗ	ΣΧΕΔΙΟ
Q	1	Στήριγμα μηχανισμού ρύθμισης ύψους	
R	1	Μανιβέλα	
S	2	Κοντοί σωλήνες στήριξης	
T	2	Μακριοί σωλήνες στήριξης	
U1	1	Αντηρίδα	
U2	1	Αντηρίδα	
U3	1	Αντηρίδα	
U4	1	Αντηρίδα	
V	1	Άξονας τροχών	
W	1	Επάνω στύλος	
X	1	Μεσαίος στύλος	
Y	1	Κάτω στύλος	
Z	1	Μηχανισμός ρύθμισης ύψους	
AA	1	Στεφάνι	
BB	1	Βάση	

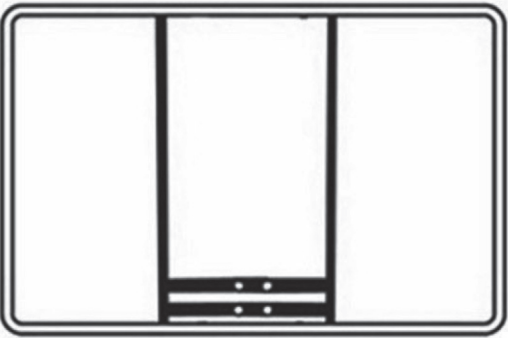
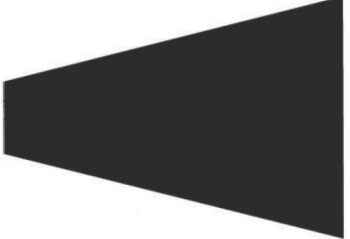
#	TMX	ΠΕΡΙΓΡΑΦΗ	ΣΧΕΔΙΟ
CC	1	Ταμπλό	
DD	1	Κάλυμμα	

ΣΥΝΑΡΜΟΛΟΓΗΣΗ

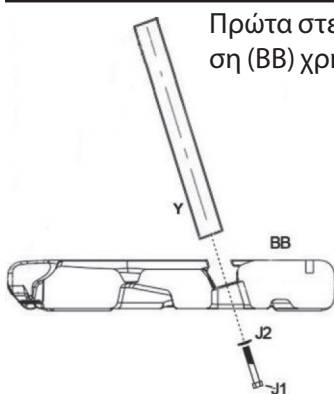

Πρώτα στερεώστε τον κάτω στύλο (Y) στη βάση (BB) χρησιμοποιώντας βίδα με ροδέλα (J1).

Μετά ενώστε τον μεσαίο (X) στον κάτω στύλο (Y) και στερεώστε τους καλά μεταξύ τους με βίδες, παξιμάδια και ροδέλες (G). Προσέξτε ότι πρέπει να τοποθετήσετε μια ροδέλα (G2) από κάθε πλευρά έκαστης τρύπας.

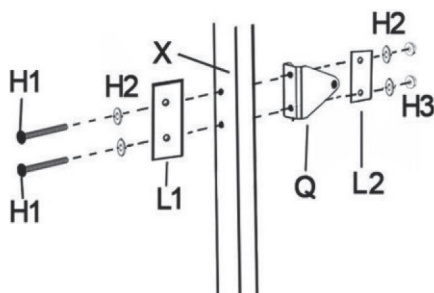
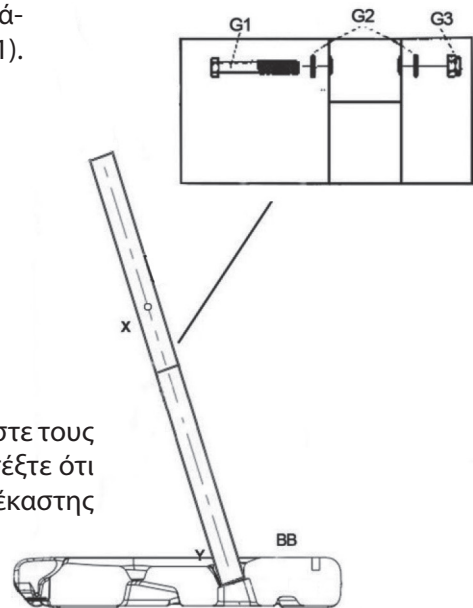

Έπειτα στερεώστε το στήριγμα του μηχανισμού ρύθμισης ύψους (Q) στον μεσαίο στύλο (X) χρησιμοποιώντας τα 2 σετ από βίδα M8x130 με παξιμάδι και δύο ροδέλες (H), όπου H1 η βίδα, H3 το παξιμάδι και H2 οι ροδέλες, φροντίζοντας να τοποθετήσετε από μία ροδέλα εξωτερικά σε κάθε πλευρά, έχοντας πρώτα τοποθετήσει και τις πλάκες στήριξης (L1 & L2) και σφίξτε καλά τα παξιμάδια. Βεβαιωθείτε ότι το στήριγμα του μηχανισμού ρύθμισης ύψους (Q) κοιτάζει προς τα πίσω.

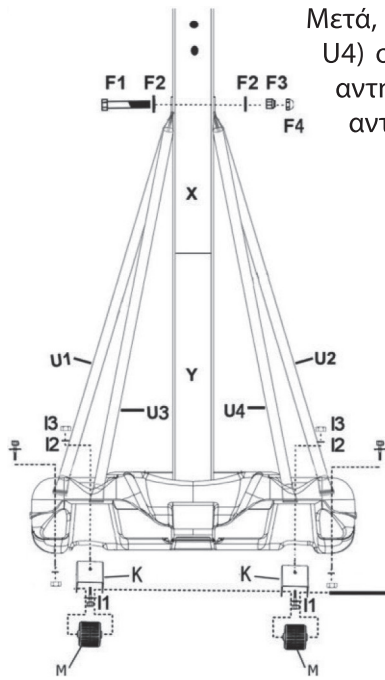

Μετά, συνδέστε την επάνω άκρη των αντηρίδων (U1-U4) στον μεσαίο στύλο (X) με βίδα (F). Προσέξτε οι αντηρίδες U1 & U2 να ακουμπούν στο στύλο (X) και οι αντηρίδες U3 & U4 να είναι εξωτερικά.

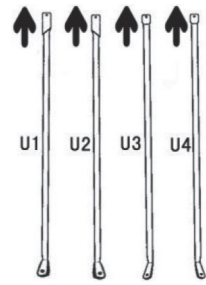

Έπειτα, χρησιμοποιώντας τον άξονα τροχών (V), στερεώστε τους τροχούς (M) στις βάσεις τους (K) και το σετ στο εμπρός μέρος της βάσης (BB).

Στη συνέχεια, σηκώστε το σετ των στύλων όρθιο και στερεώστε τις αντηρίδες (U) στη βάση (BB) με σετ με βίδες, ροδέλες και παξιμάδια (I), προσέχοντας οι αντηρίδες U3 & U4 να βιδωθούν στις βάσεις των τροχών (K).

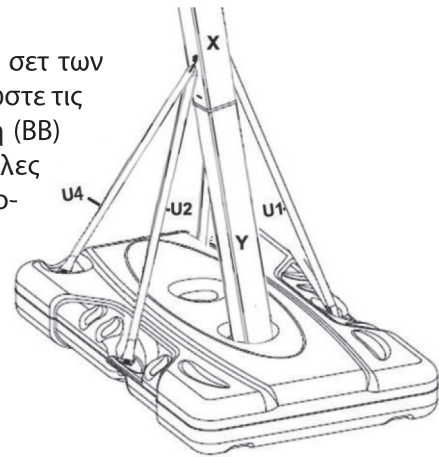

Στερεώστε το στεφάνι (AA) στο ταμπλό (CC) με βίδες, ροδέλες και παξιμάδια (D). Υπόψιν, πρέπει να αφαιρέσετε τα ελατήρια από το στεφάνι, να το στερεώσετε στο ταμπλό και μετά να τα τοποθετήσετε ξανά.

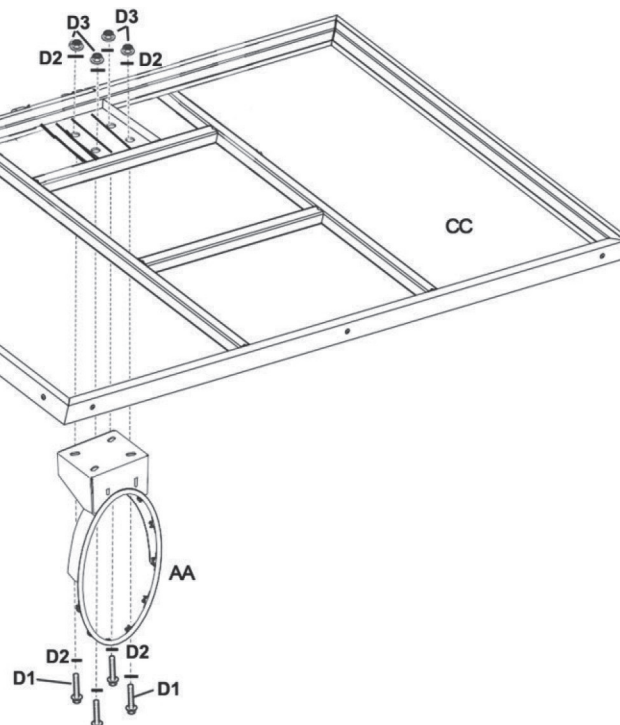

Μετά συνδέστε στους μακριούς σωλήνες στήριξης (T) και τους κοντούς (S) χρησιμοποιώντας βίδες, ροδέλες & παξιμάδια (C).

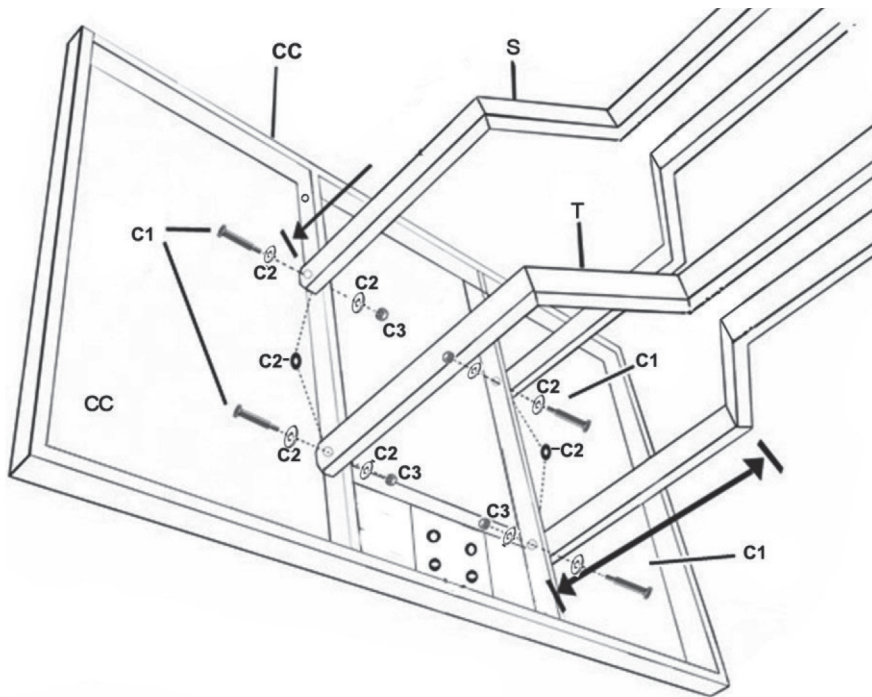

Συνδέστε στους μακριούς σωλήνες στήριξης (T) και τους κοντούς (S) στον επάνω στύλο (W) χρησιμοποιώντας βίδες, ροδέλες & παξιμάδια (B). Έπειτα τοποθετήστε το καπάκι (N) στο επάνω μέρος του επάνω στύλου (W).

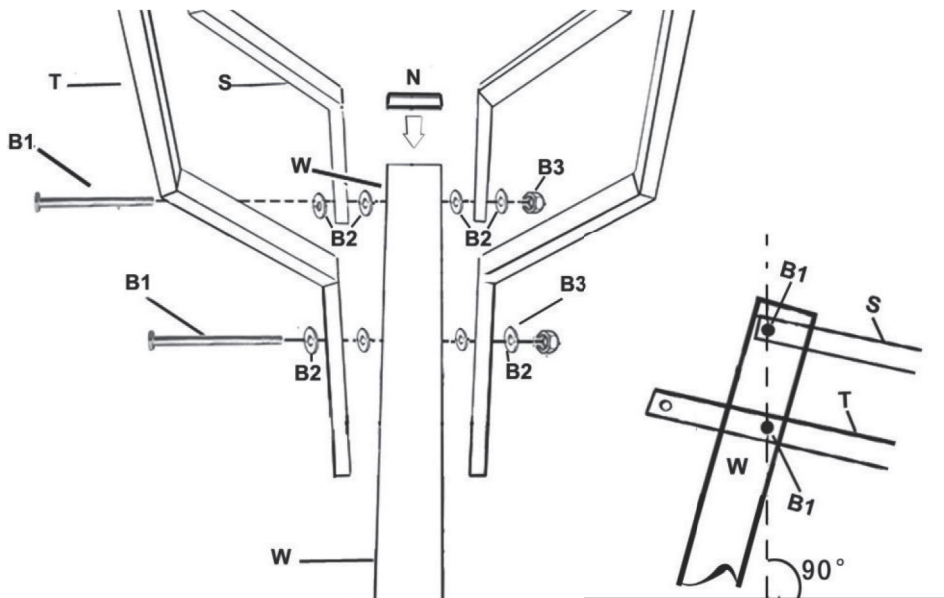

Μετά συνδέστε το επάνω μέρος του μηχανισμού ρύθμισης ύψους (Z) στους μακριούς σωλήνες στήριξης (T) χρησιμοποιώντας βίδες, ροδέλες, παξιμάδια και τριβείς (A). Δώστε ιδιαίτερη προσοχή όσον αφορά τις θέσεις που πρέπει να μπου οι τριβείς.

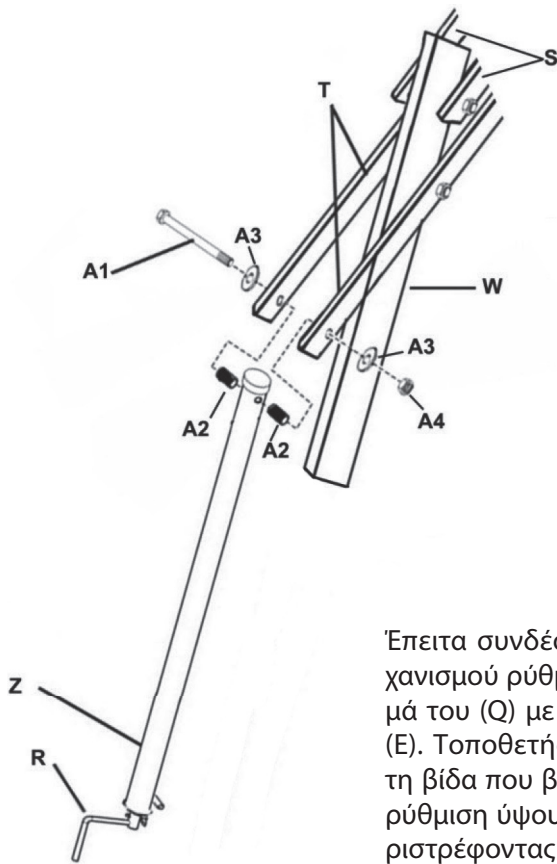

Στη συνέχεια, με τη βοήθεια κάποιου άλλου, σηκώστε το σετ ταμπλό/σωλήνες στήριξης/επάνω στύλος και ενώστε το με τον μεσαίο στύλο (X) και στερεώστε τους καλά μεταξύ τους με βίδες, παξιμάδια και ροδέλες (G). Προσέξτε ότι πρέπει να τοποθετήσετε μια ροδέλα (G2) από κάθε πλευρά έκαστης τρύπας

Έπειτα συνδέστε το κάτω μέρος του μηχανισμού ρύθμισης ύψους (Z) στο στήριγμά του (Q) με βίδα, παξιμάδι και ροδέλες (E). Τοποθετήστε και τημανιβέλα (R) με τη βίδα που βρίσκεται στο κάτω μέρος. Η ρύθμιση ύψους της μπασκέτας γίνεται περιστρέφοντας τον μοχλό δεξιά-αριστερά.

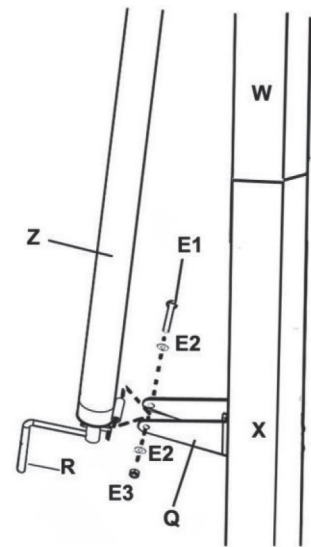

Στη συνέχεια, στερεώστε το κάλυμμα (DD) πάνω στις αντηρίδες (U3 & U4) με το έτοιμο velcro.

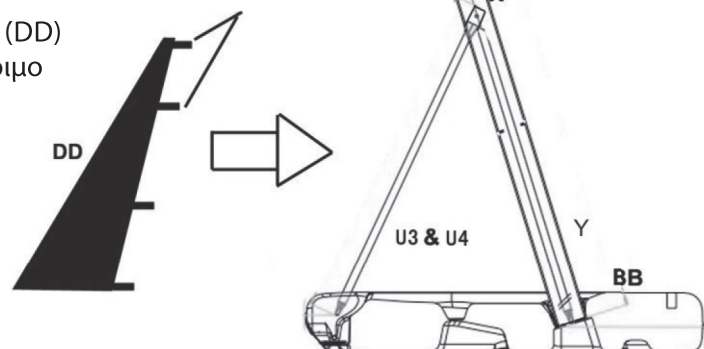

Τέλος, περάστε το δίχτυ (P) στο στεφάνι (AA) όπως δείχνουν οι εικόνες.

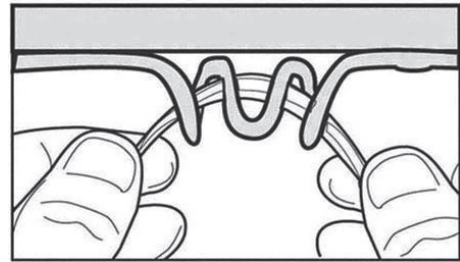
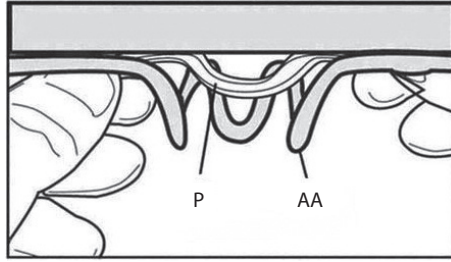

ΓΕΜΙΣΜΑ ΒΑΣΗΣ

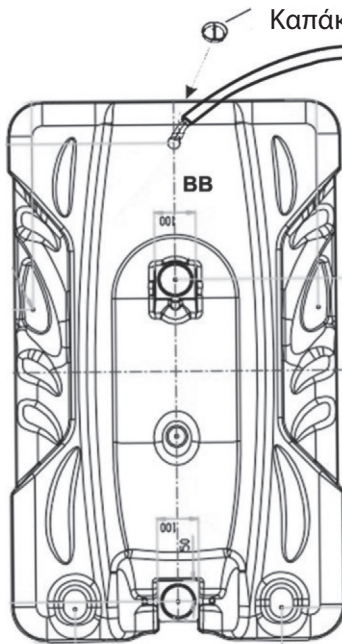

- Αμέσως μόλις ολοκληρώσετε τη συναρμολόγηση της μπασκέτας, πρέπει να γεμίσετε τη βάση.
1. Αφαιρέστε το καπάκι που βρίσκεται στο πίσω μέρος.
 2. Μπορείτε να τη γεμίσετε με νερό χρησιμοποιώντας για ευκολία το λάστιχο του ποτίσματος. Η χωρητικότητα είναι περίπου τα 160 κιλά νερού.
 3. Εναλλακτικά, μπορείτε να τη γεμίσετε με άμμο.
Σας προτείνουμε να χρησιμοποιήσετε άμμο γιατί ακόμα και μια μικροσκοπική τρυπούλα που μπορεί να δημιουργηθεί από ένα πετραδάκι κάτω από τη βάση θα επιτρέψει στο νερό να βγει έξω.
Οφείλτε να ελέγχετε την πληρότητα της βάσης πριν από κάθε χρήση της μπασκέτας. Ακόμα και αν δεν τη χρησιμοποιήσετε για πολύ καιρό, πάλι πρέπει περιοδικά να την ελέγχετε για αποφυγή ατυχημάτων.
Επίσης, πρέπει περιοδικά να ελέγχετε αν όλες οι βίδες είναι καλά σφιγμένες, καθώς και για φθορά στα μεταλλικά μέρη της μπασκέτας, φθορά που μπορεί να προκληθεί διαβρωτικούς παράγοντες, κακή χρήση ή λόγω καιρικών συνθηκών.

ΜΕΤΑΦΟΡΑ ΜΠΑΣΚΕΤΑΣ

Γυρίστε τη μανιβέλα (R) και κατεβάστε το ταμπλό στο ελάχιστο ύψος. Σταθείτε μπροστά από τη μπασκέτα. Κρατήστε τον στύλο και τραβήξτε τον προς το μέρος σας μέχρι να πατήσουν οι τροχοί. Τώρα μπορείτε να μεταφέρετε τη μπασκέτα όπου επιθυμείτε. Έπειτα αφήστε αργά και απαλά τη βάση να ακουμπήσει πάλι στο έδαφος, φροντίζοντας η περιοχή που θα την πάτε να είναι οριζόντια, λεία και καθαρή από αντικείμενα που θα μπορούσαν να τραυματίσουν τη βάση.

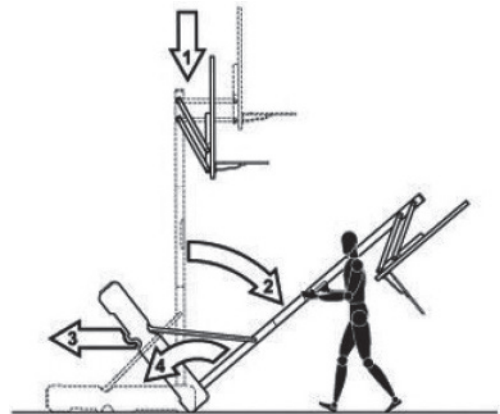









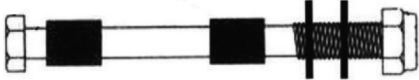
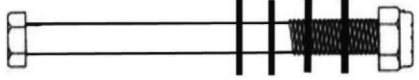

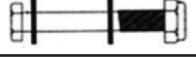
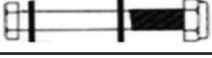



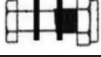

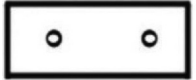



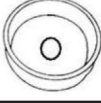
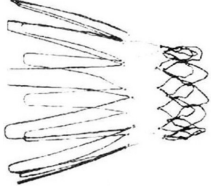

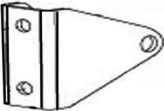
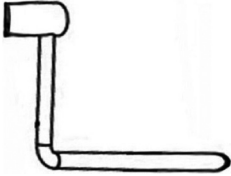
ΠΡΟΣΟΧΗ!!!

Η μπασκέτα αυτή δεν είναι σχεδιασμένη να μπορεί να αντέξει κρεμάσματα από το στεφάνι. Επίσης ποτέ μην σκαρφαλώνετε στον στύλο. Υπάρχει μεγάλος κίνδυνος τραυματισμού ή/και ζημιών.

Επίσης, θα πρέπει να είστε πολύ προσεχτικοί κατά την αποθήκευση της μπασκέτας ημέρες που τυχόν φυσούν πολύ δυνατοί άνεμοι

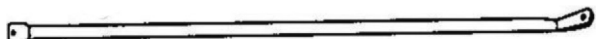
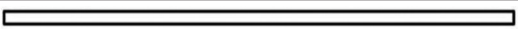
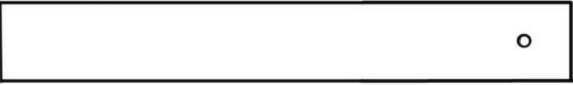
PARTS LIST

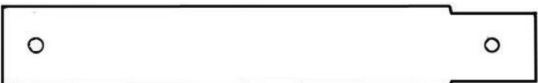
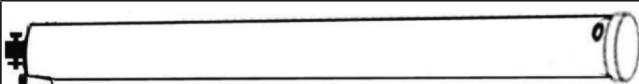
#	PCS	DESCRIPTION	DRAWING
A	1	Bolt M12x160 with nut, washers and large spacers	
B	2	Bolt M12x160 with nut and washers	
C	4	Bolt M12x60 with nut and washers	
D	4	Bolt M10x40 with nut and washers	
E	1	Bolt M8x70 with nut and washers	
F	1	Bolt M10x140 with nut, dome nut and washers	
G	2	Bolt M10x1100 with nut and washers	
H	2	Bolt M8x130 with nut and washers	
I	4	Bolt M8x25 with nut and washers	
J	1	Bolt M8x30 with washer	
K	2	Wheel base	
L1	1	Big support plate	
L2	1	Small support plate	
M	2	Wheel	
N	1	Cap	
O	1	Water/sand cap	
P	1	Net	

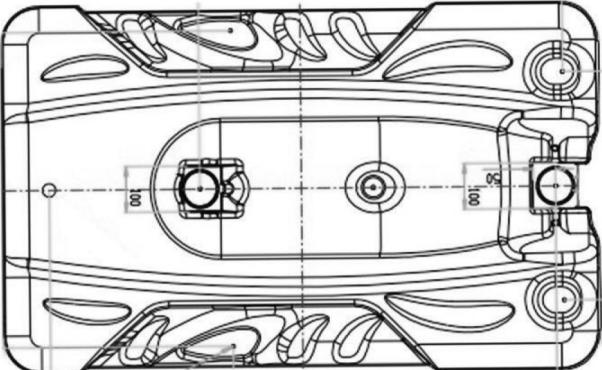
#	PCS	DESCRIPTION	DRAWING
Q	1	Support for height adjustment mechanism	
R	1	Crank	
S	2	Short support tubes	
T	2	Long support tubes	
U1	1	Support	
U2	1	Support	
U3	1	Support	
U4	1	Support	
V	1	Wheel axle	
W	1	Top pole	
X	1	Middle pole	
Y	1	Lower pole	
Z	1	Height adjustment mechanism	
AA	1	Rim	
BB	1	Base	

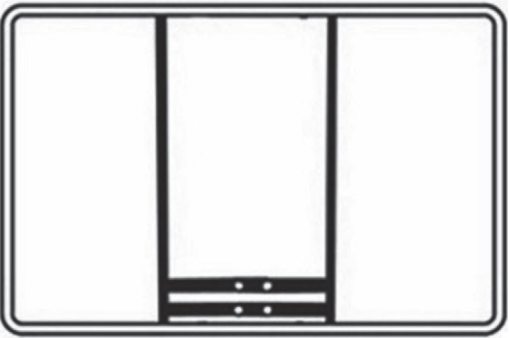
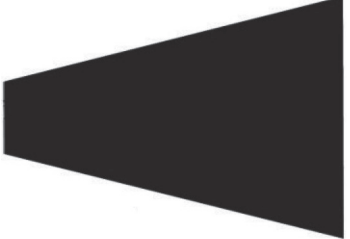
#	PCS	DESCRIPTION	DRAWING
CC	1	Backboard	
DD	1	Cover	

ASSEMBLY

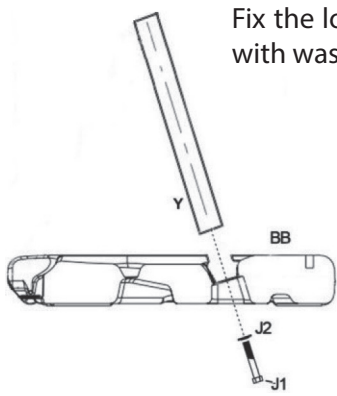

Fix the lower pole (Y) to the base (BB) using bolt with washer (J1).

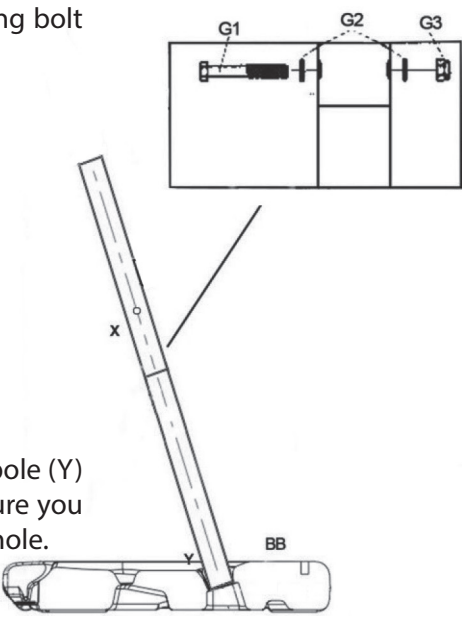

Connect the middle pole (X) to the lower pole (Y) using bolts, nuts and washers (G). Make sure you place a washer (G2) on each side of every hole.

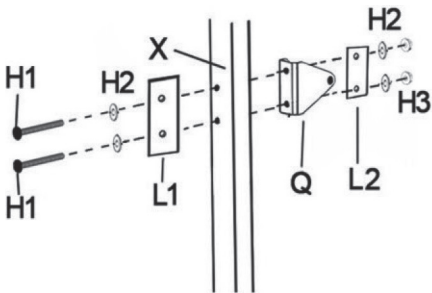

Secure the support for the height adjustment mechanism (Q) to the middle pole (X) using the 2 set of bolt M8x130 with nut and two washers (H), where H1 is the bole, H3 the nut and H2 the washers; take care to place one washer on each side, while first placing the support plates (L1 & L2); securely tighten all nuts, making sure that the support for the heightr adjustment mechanism (Q) is facing the rear.

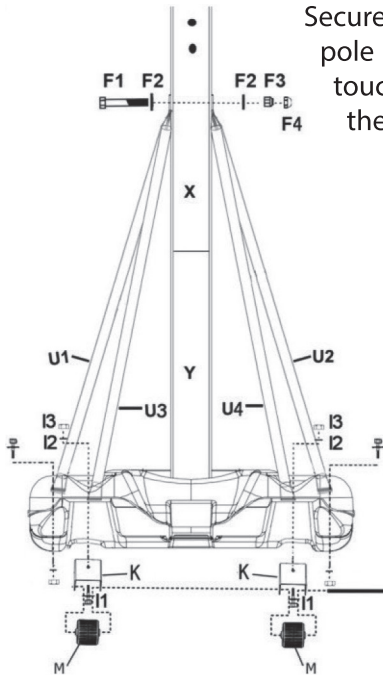

Secure the top end of the supports (U1-U4) to the middle pole (X) with a bolt (F). Make sure supports U1 & U2 are touching the pole (X), while the other supports are on the outside.

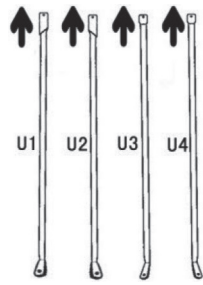

Fix the wheels (M) on the wheel bases (K) and the front of the base (BB) using the wheel axla (V).

Life the poles upright and secure the supports (U) to the base (BB) with bolts, washers and nuts (I), taking care to fix supports U3 & U4 on the wheel bases (K).

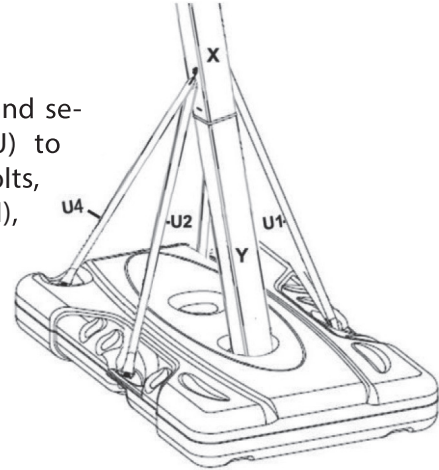

Fix the rim (AA) to the backboard (CC) with bolts, washers and nuts (D). You must first remove the springs from the rim in order to fix it to the backboard.

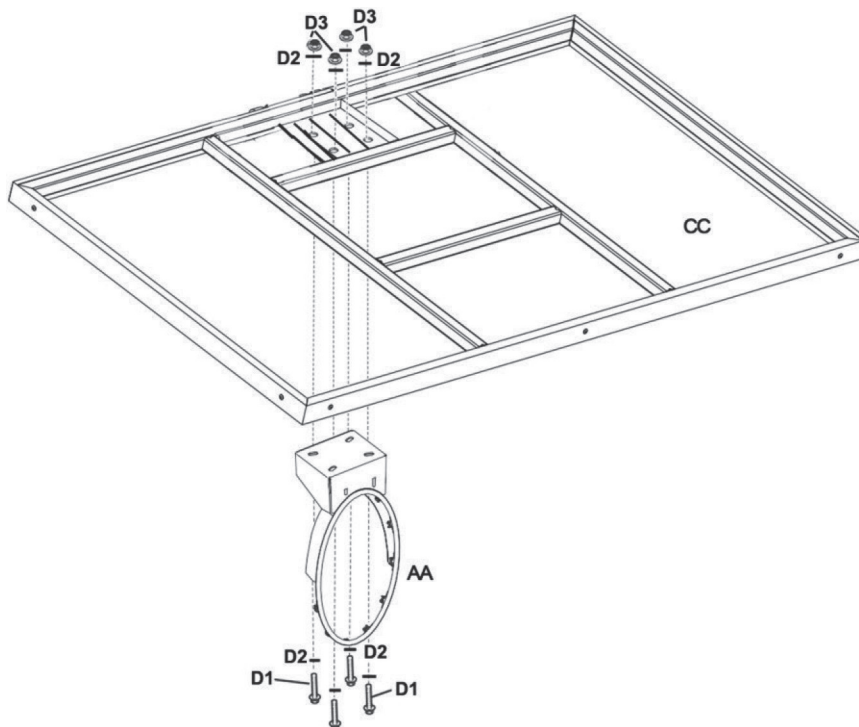

Connect the long (T) and short (S) support tubes to the backboard using bolts, washers, and nuts (C).

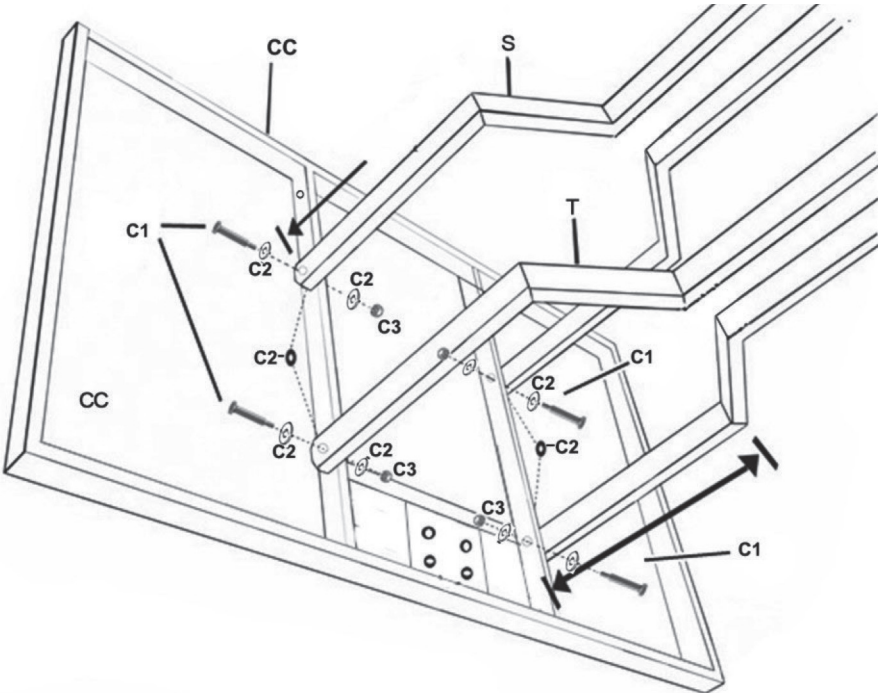

Connect the long (T) and short (S) support tubes to the top pole (W) using bolts, washers and nuts (B). Then place the cap (N) on the top of the top pole (W).

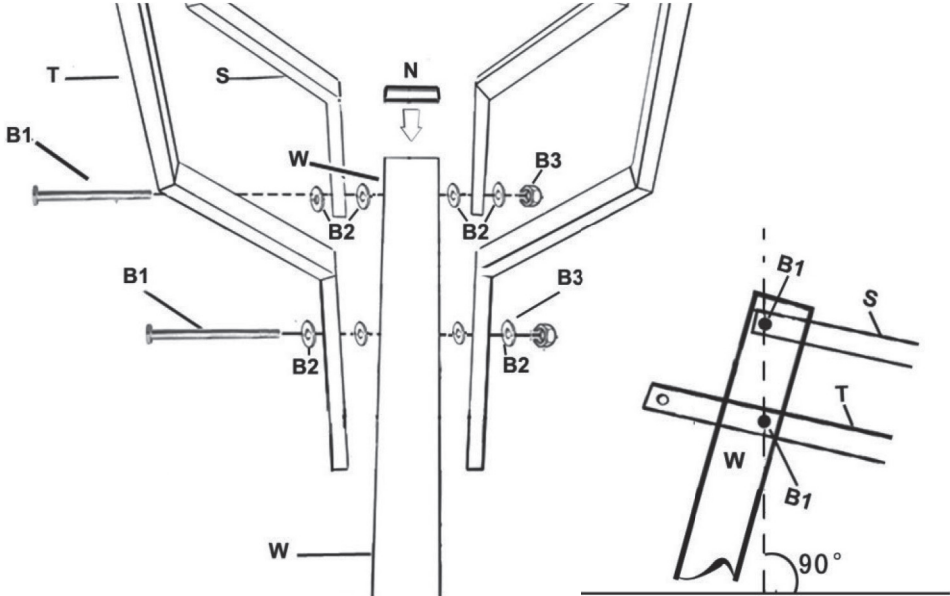

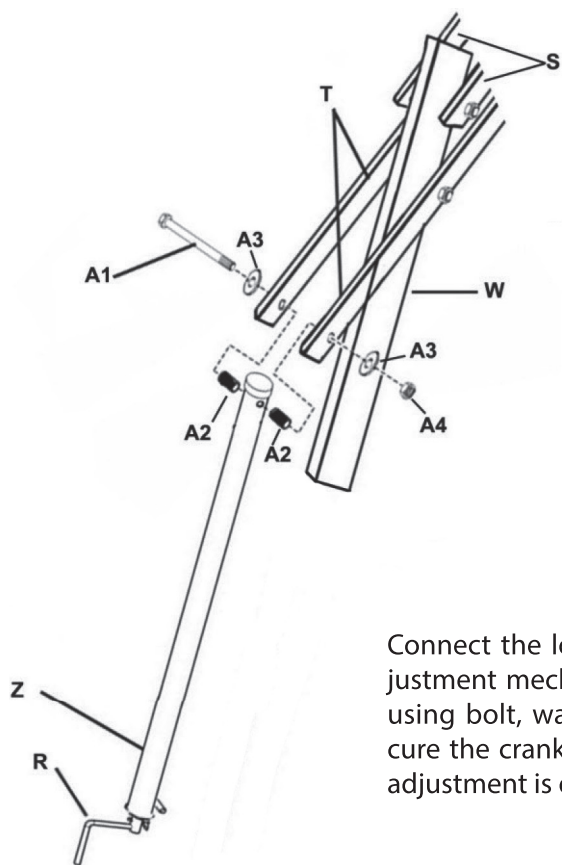

Connect the height adjustment mechanism (Z) to the long support tubes (T) to the top of using bolts, washers, nuts and spacers (A).

Next, with the help of another person lift the back-board/support tubes/top pole set and place in over the middle pole (X) and secure them together by using bolts, nuts and washers (G). Make sure you place a washer (G2) on each side of every hole.

Connect the lower end of the height adjustment mechanism (Z) to its support (Q) using bolt, washers and nut (E). Also secure the crank (R) on the end. The height adjustment is done by rotating the crank.

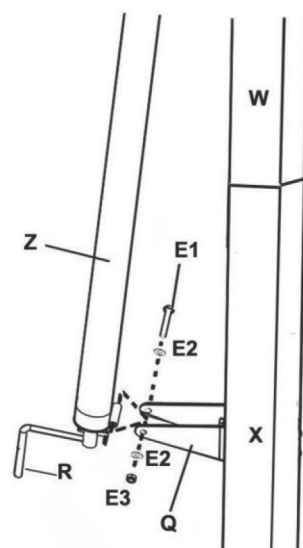

Place the cover (DD) on the supports (U3 & U4) and secure it with the velcro straps.

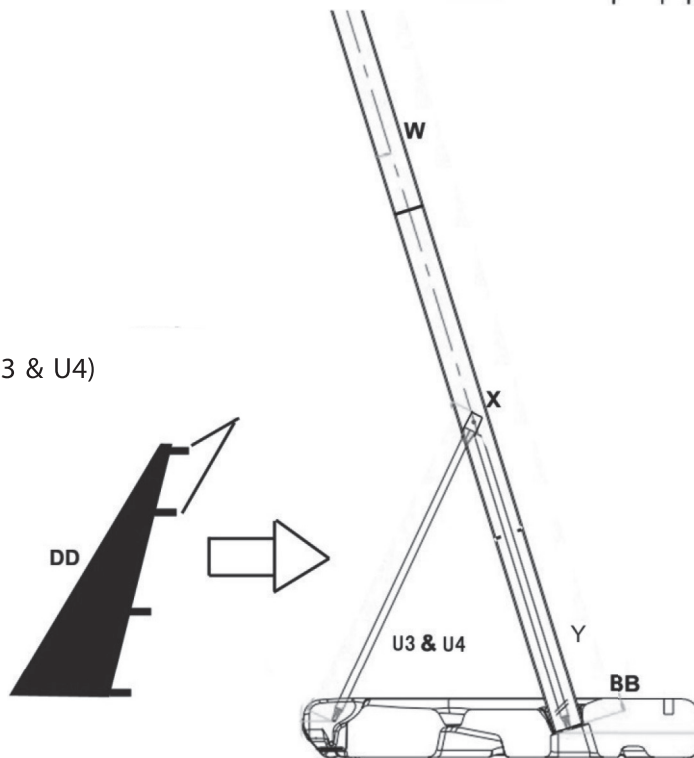

Finally, thread the net (P) on the rim (AA) as shown on the right.

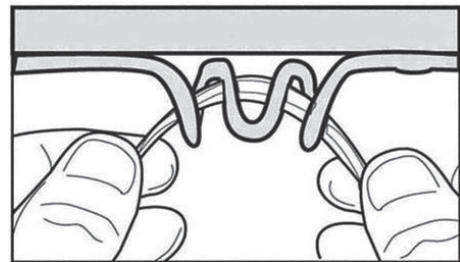
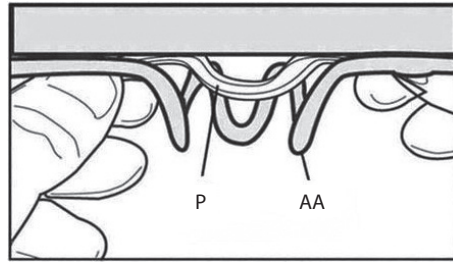

FILLING THE BASE

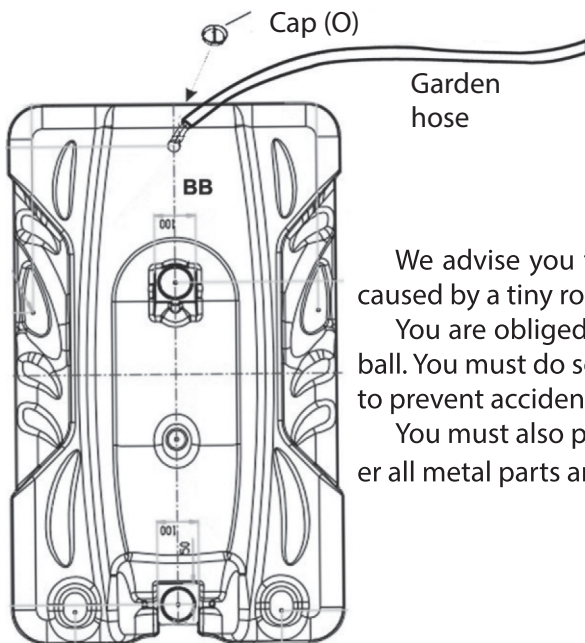

Immediately after assembly, you must fill the base to prevent tipping of the basketball set.

1. Remove the cap on the back.
2. You may fill the base with water using the garden hose. Its capacity is about 160kg.
3. Or you may fill it with sand.

We advise you to use sand because even the slightest hole, easily caused by a tiny rock under the base, will allow the water to come out. You are obliged to check if the base is full before using the basketball. You must do so even if you are not using it for a long time in order to prevent accidents.

You must also periodically check if all nut are tightened and whether all metal parts are in good condition.

MOVING THE BASKETBALL SET

Use the crank (R) to lower the backboard to the lowest setting. Stand in front of the basketball, hold the pole and pull it towards you until the wheels touch the ground. you may now easily move the basketball wherever you like. Then, slowly let the base touch the ground, taking care that this area is horizontal, smooth and clean of objects that might puncture it

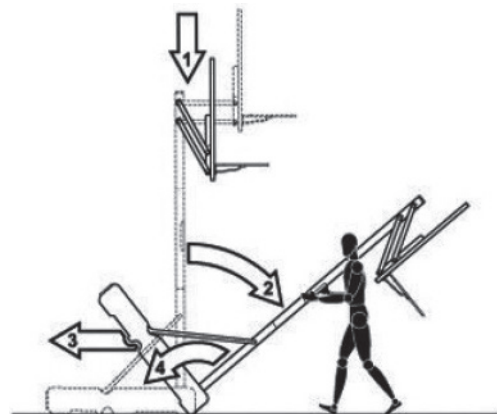

ATTENTION!!!

The basketball set is not designed to support hanging from the rim. You must also never climb on the pole due to high risk of damage and/or injury.

Also be very careful where you store the basketball on days with strong winds.



Διανέμεται από την **ΕΛΔΙΚΟ ΣΠΟΡ ΜΟΝ. Α.Ε.Ε.**

Distributed by **ELDICO SPORT SA**

eMail: support@eldico.gr • Web Site: eldico.gr