



BASKETBALL SET AIRSLAM DLC40

Μπασκέτα με Βάση

GR 2

EN 22

(Οδηγίες Συναρμολόγησης | Assembly Instructions)



Μάθε περισσότερα για τη
μπασκέτα σκανάροντας το QR
Learn more about the basketball
set by scanning the QR



Δείτε το βίντεο συναρμολόγησης
σκανάροντας το QR
Scan the code to view a
short assembly video



ITEM NO.: 49216

Όπου υπάρχει AMILA,
ΥΠΑΡΧΟΥΝ ΝΙΚΗΤΕΣ.

⚠ ΠΡΟΕΙΔΟΠΟΙΗΣΕΙΣ ⚠

- Αυτό το προϊόν έχει σχεδιαστεί για παιχνίδι μπάσκετ με σκοπό την αναψυχή. Δεν προορίζεται για επαγγελματική ή ανταγωνιστική χρήση.
- Μόνο για οικιακή χρήση. Δεν είναι κατάλληλο για παιδικές χαρές.
- Τα παιδιά μπορούν να χρησιμοποιούν αυτό το προϊόν μόνο εάν βρίσκονται υπό την επίβλεψη αρμόδιου ενήλικα.
- Δεν είναι κατάλληλο για παιδιά κάτω των 3 ετών λόγω των μικρών κομματιών που το απαρτίζουν (κίνδυνος πνιγμού).
- Απαιτείται συναρμολόγηση από ενήλικα. Ακολουθήστε προσεκτικά όλες τις οδηγίες συναρμολόγησης πριν από τη χρήση.
- Βεβαιωθείτε ότι όλα τα τμήματα είναι σωστά στερεωμένα πριν παίξετε.
- Η βάση πρέπει να είναι σωστά γεμισμένη με νερό, άμμο ή εγκεκριμένο υλικό για να εξασφαλιστεί η σταθερότητα.
- Η μη σωστή σταθεροποίηση του προϊόντος μπορεί να οδηγήσει σε ανατροπή και σοβαρό τραυματισμό.
- Τοποθετήστε τη μπασκέτα σε μια επίπεδη, οριζόντια και σταθερή επιφάνεια. Μην τη χρησιμοποιείτε σε επικλινείς, ανώμαλες ή ολισθηρές επιφάνειες.
- Μην κρεμιέστε, αιωρείστε ή σκαρφαλώνετε στη στεφάνη, το ταμπλό ή τον στύλο. Κάτι τέτοιο μπορεί να προκαλέσει ζημιά στο προϊόν και σοβαρό δικό σας τραυματισμό.
- Χρησιμοποιείτε μόνο τυποποιημένες μπάλες μπάσκετ κατάλληλου μεγέθους και βάρους γι' αυτή τη μπασκέτα.
- Μην χρησιμοποιείτε αιχμηρά αντικείμενα, βαριές μπάλες ή οποιαδήποτε αντικείμενα που μπορεί να προκαλέσουν ζημιά στο δίχτυ ή στο ταμπλό.
- Μην τη χρησιμοποιείτε όταν πνέουν δυνατοί άνεμοι, κατά τη διάρκεια θυελλωδών ανέμων ή ακραίων καιρικών συνθηκών. Οι ισχυροί άνεμοι μπορεί να προκαλέσουν ανατροπή.
- Αποσυναρμολογήστε ή αποθηκεύστε τη σε εσωτερικό χώρο όταν δεν τη χρησιμοποιείτε για να αποφύγετε ζημιές που σχετίζονται με τις καιρικές συνθήκες.
- Εξασφαλίστε επαρκή χώρο γύρω από τη μπασκέτα κατά τη διάρκεια του παιχνιδιού για να αποφύγετε συγκρούσεις με κατασκευές ή αντικείμενα.
- Διατηρήστε απόσταση ασφαλείας από το ταμπλό και τη στεφάνη για να αποφύγετε τραυματισμούς.
- Αυτό το προϊόν δεν έχει σχεδιαστεί για να στηρίζει υπερβολικό βάρος. Μην τραβάτε προς τα κάτω και μην ασκείτε δύναμη προς τα κάτω στη στεφάνη.
- Ελέγχετε τη μπασκέτα πριν από κάθε χρήση για σημάδια φθοράς, ζημιάς ή χαλάρωσης εξαρτημάτων.
- Μην τη χρησιμοποιείτε εάν κάποια εξαρτήματα είναι κατεστραμμένα, λείπουν ή έχουν φθαρεί. Αντικαταστήστε αμέσως τα κατεστραμμένα εξαρτήματα.
- Ελέγχετε τακτικά τη βάση για να βεβαιωθείτε ότι παραμένει γεμάτη και σταθερή.
- Μην γεμίζετε υπερβολικά τη βάση με νερό. Σε ψυχρά κλίματα, χρησιμοποιήστε άμμο για να αποφύγετε το πάγωμα και το ράγισμα.
- Ελέγξτε το δίχτυ και το ταμπλό για φθορά ή ζημιά. Αντικαταστήστε τα αν φθείρονται, σκίζονται ή σπάνε.
- Αποσυναρμολογήστε ή αποθηκεύστε τη μπασκέτα σε δροσερό, ξηρό μέρος όταν δεν χρησιμοποιείται για παρατεταμένες περιόδους.
- Βεβαιωθείτε ότι το προϊόν είναι εντελώς στεγνό πριν από την αποθήκευση για την αποφυγή σκουριάς ή υλικών ζημιών.
- Η παρατεταμένη έκθεση στις ακτίνες UV, τη βροχή και την υγρασία μπορεί να προκαλέσει φθορά του υλικού. Προστατεύετε το προϊόν κατά τη διάρκεια ακραίων καιρικών συνθηκών.
- Τα μεταλλικά μέρη ενδέχεται να σκουριάσουν με την πάροδο του χρόνου. Καθαρίστε και στεγνώστε τα καλά μετά την έκθεση σε υγρασία.

ΟΔΗΓΙΕΣ ΑΣΦΑΛΕΙΑΣ

Η ΜΗ ΑΚΟΛΟΥΘΗΣΗ ΑΥΤΩΝ ΤΩΝ ΟΔΗΓΙΩΝ ΑΣΦΑΛΕΙΑΣ ΕΝΔΕΧΕΤΑΙ ΝΑ ΟΔΗΓΗΣΕΙ ΣΕ ΣΟΒΑΡΟ ΤΡΑΥΜΑΤΙΣΜΟ Ή ΖΗΜΙΑ ΣΤΗ ΜΠΑΣΚΕΤΑ ΚΑΙ ΑΚΥΡΩΣΗ ΤΗΣ ΕΓΓΥΗΣΗΣ.

- Μην σηκώνετε τη μπασκέτα όρθια προτού γεμίσετε τη βάση, καθώς μπορεί να ανατραπεί, προκαλώντας τραυματισμό.
- Μη χρησιμοποιείτε τη μπασκέτα όταν φυσάει δυνατά ή/και κατά τη διάρκεια έντονων καιρικών φαινομένων, καθώς η μπασκέτα μπορεί να ανατραπεί, μετακινήστε την σε προστατευμένο χώρο.
- Πρέπει να την γείρετε προς τα εμπρός και να την ακουμπήσετε κάπου πριν ρυθμίσετε το ύψος.

- Πριν ξεκινήσετε τη συναρμολόγηση, διαβάστε τις οδηγίες και εξοικειωθείτε με τα εξαρτήματα που περιγράφονται στο εγχειρίδιο αυτό.
- Η σωστή και πλήρης συναρμολόγηση και χρήση είναι απαραίτητα για τη σωστή λειτουργία και για τη μείωση του κινδύνου ατυχήματος ή τραυματισμού.
- Το προϊόν αυτό προορίζεται για χρήση από ενήλικες. Σε περίπτωση χρήσης του από παιδιά, είναι απαραίτητη η επίβλεψή τους από κάποιον ενήλικα.
- Υπάρχει μεγάλη πιθανότητα σοβαρού τραυματισμού εάν αυτό το σύστημα δεν εγκατασταθεί, συντηρηθεί και δεν λειτουργεί σωστά.

- Για αυτή τη συναρμολόγηση της μπασκέτας είναι απαραίτητη η συνεργασία δύο ενηλίκων.
- Η μπασκέτα αυτή προορίζεται μόνο για οικιακή ψυχαγωγική χρήση και όχι για αγωνιστική.
- Η διάρκεια ζωής της μπασκέτας σας εξαρτάται από πολλές παραμέτρους. Το κλίμα, ο χώρος που θα την τοποθετήσετε, η έκθεση σε διαβρωτικά όπως φυτοφάρμακα, ζιζανιοκτόνα ή άλατα είναι όλα σημαντικά.
- Εάν απαιτείται τεχνική βοήθεια, επικοινωνήστε με την Εξυπηρέτηση Πελατών.

Οι περισσότεροι τραυματισμοί προκαλούνται από κακή χρήση και μη τήρηση των οδηγιών. Να είστε προσεκτικοί όταν χρησιμοποιείτε τη μπασκέτα.

ΤΑΜΠΛΟ

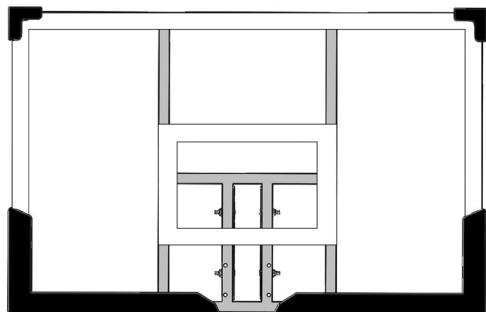

1

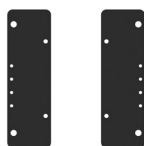

2

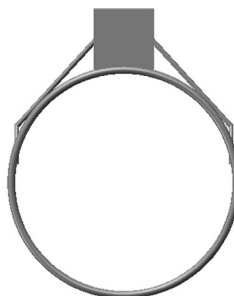

3

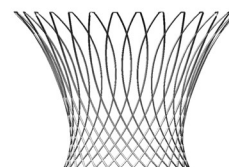

4

ΒΑΣΗ

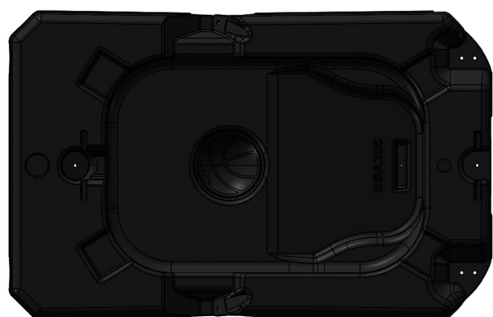

5

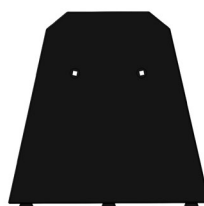

7

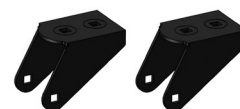

10



6



8

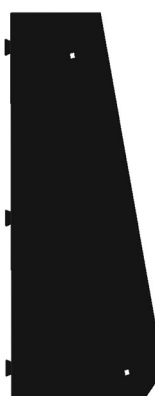

9



11



12

ΕΞΑΡΤΗΜΑΤΑ ΣΥΝΑΡΜΟΛΟΓΗΣΗΣ

GR

ΣΩΛΗΝΕΣ ΚΑΙ ΠΛΑΚΕΣ ΕΝΩΣΗΣ



W



X



Y



μικρή τρύπα

13



μεγάλη τρύπα

14

ΒΙΔΕΣ



M8 x 25mm

15



M8 x 35mm

16



M8 x 30mm

17



M8 x 40mm

18



M8 x 45mm

19



M8 x 90mm

27



M8 x 80mm

28



M8 x 50mm

20



M8 x 55mm

21

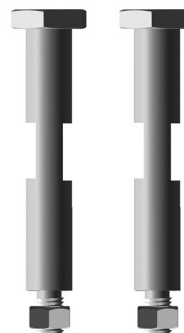

13 x 66.5mm

23

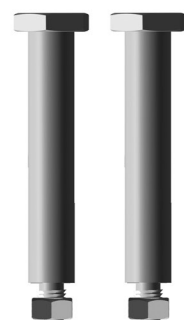

13 x 64.5mm

24

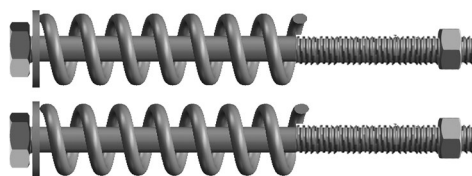

M8 x 120mm

22



τάπα βάσης

25



26

ΣΩΛΗΝΕΣ ΤΑΜΠΛΟ

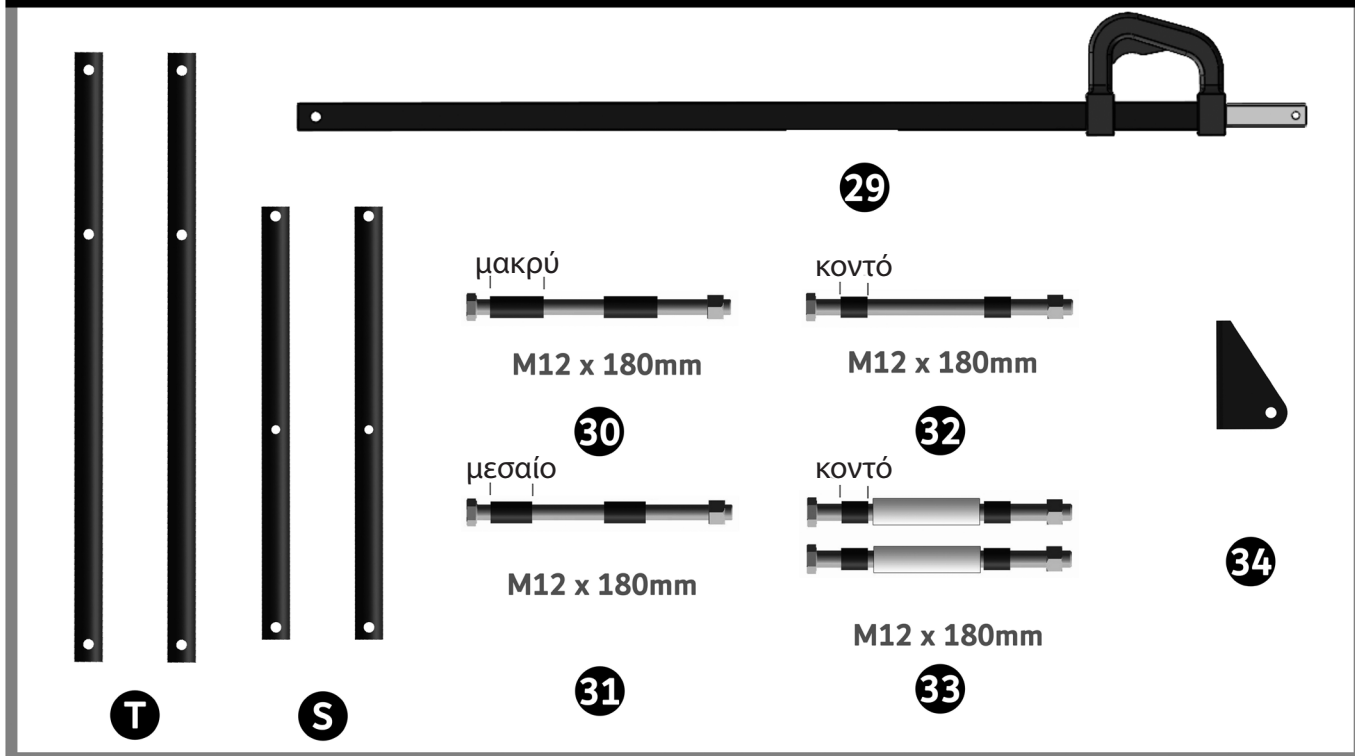

ΣΗΜΕΙΩΣΗ

Πριν ξεκινήσετε τη διαδικασία της συναρμολόγησης, παρακαλούμε βεβαιωθείτε ότι δεν λείπει κάποιο από τα εξαρτήματα.

ΕΡΓΑΛΕΙΑ



ΤΑΜΠΛΟ

Απαιτούμενα εξαρτήματα

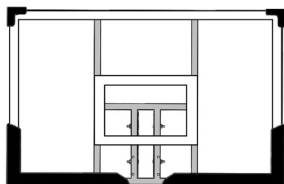

1



2



3



16



20

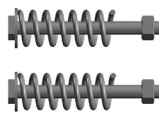

22

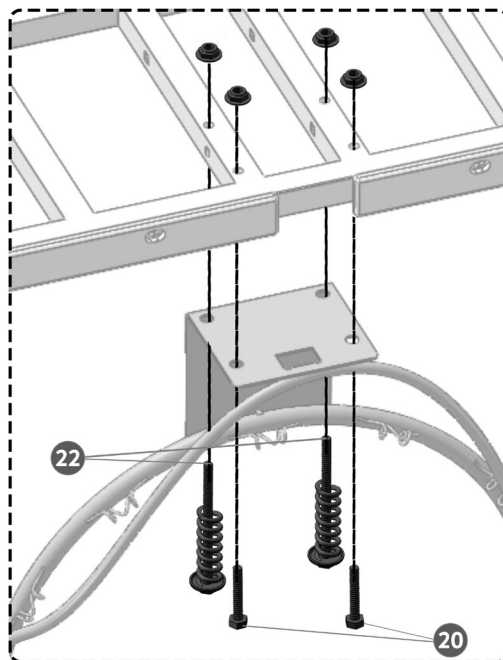

1.1

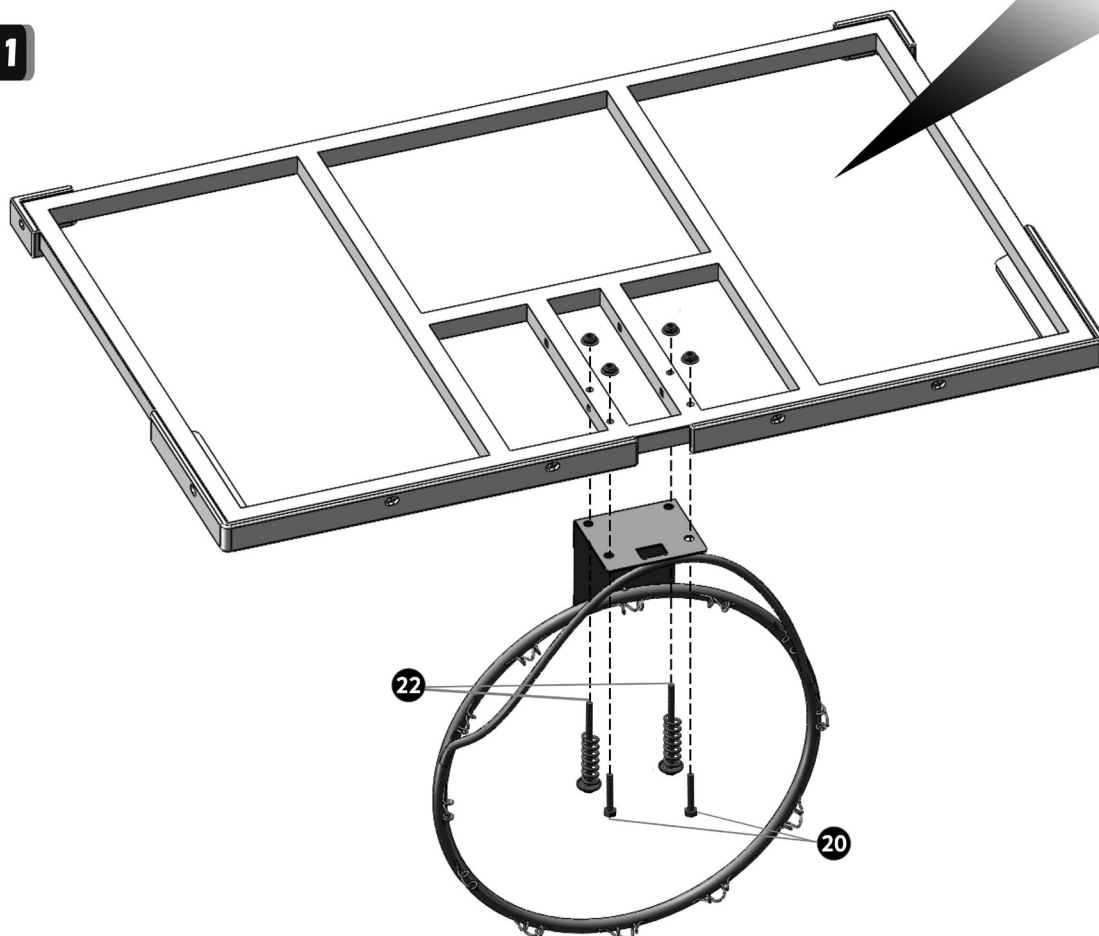

ΤΑΜΠΛΟ

1.2

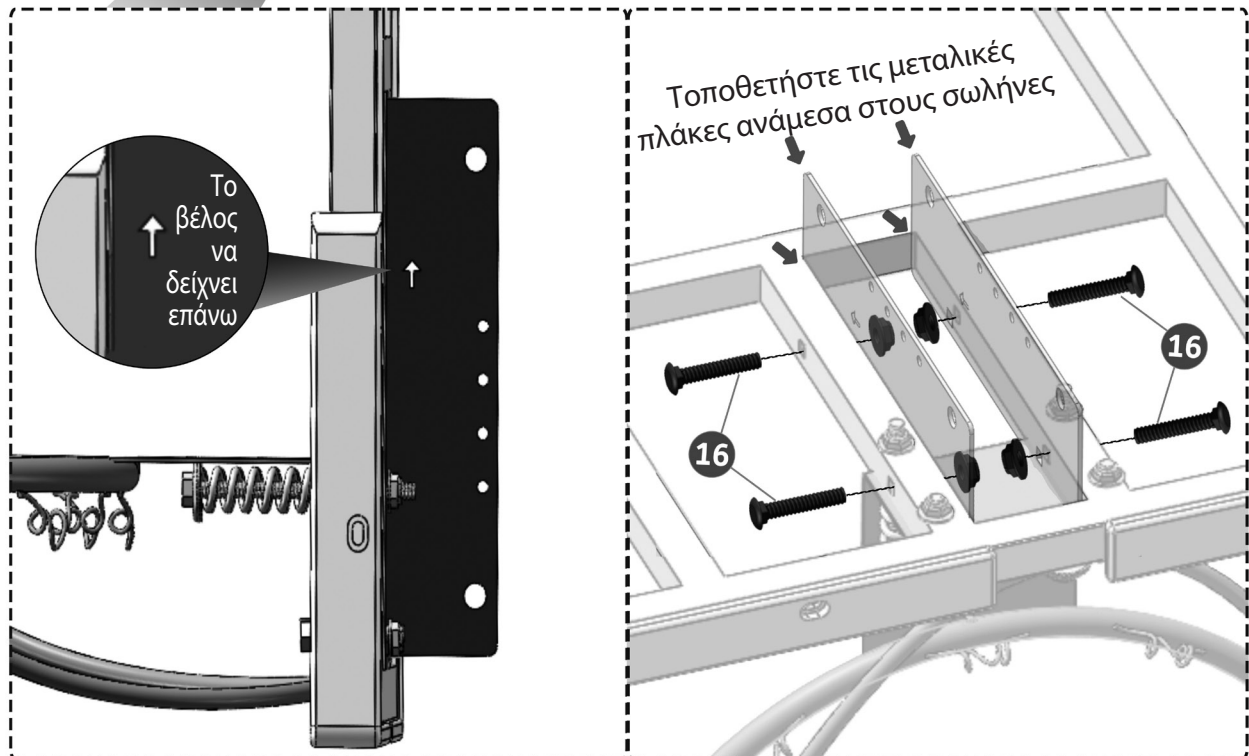
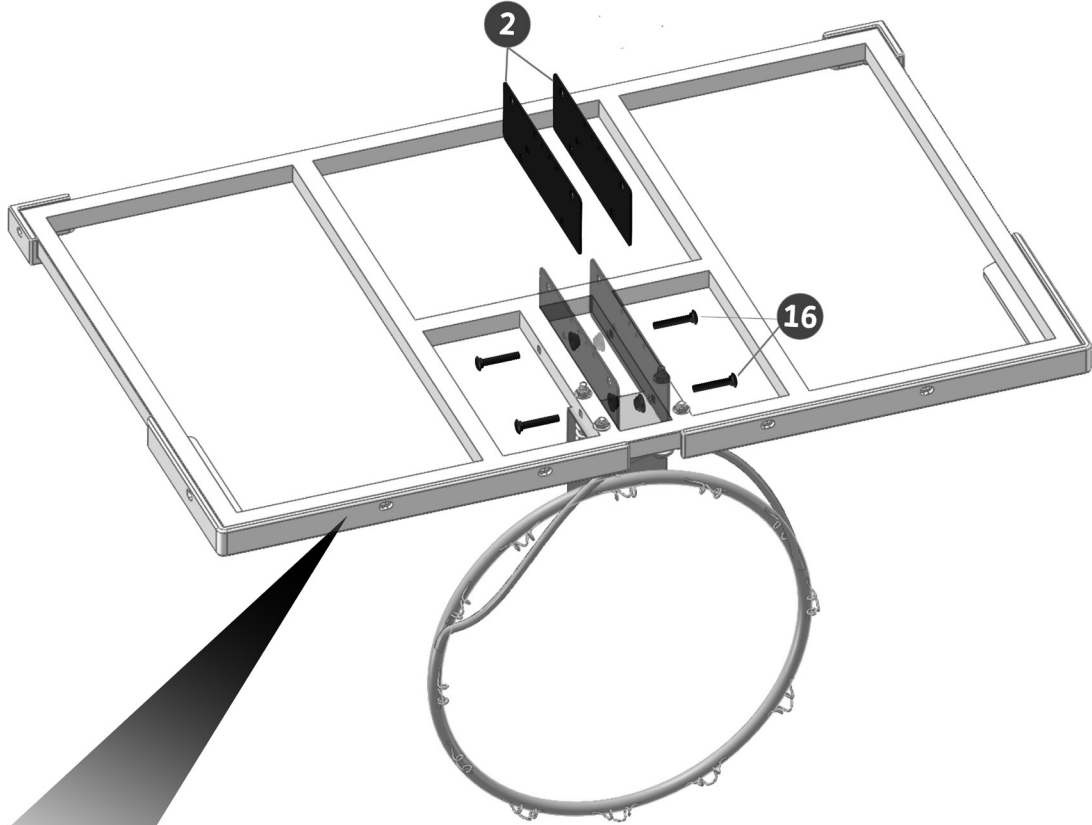

ΤΑΜΠΛΟ

2.1

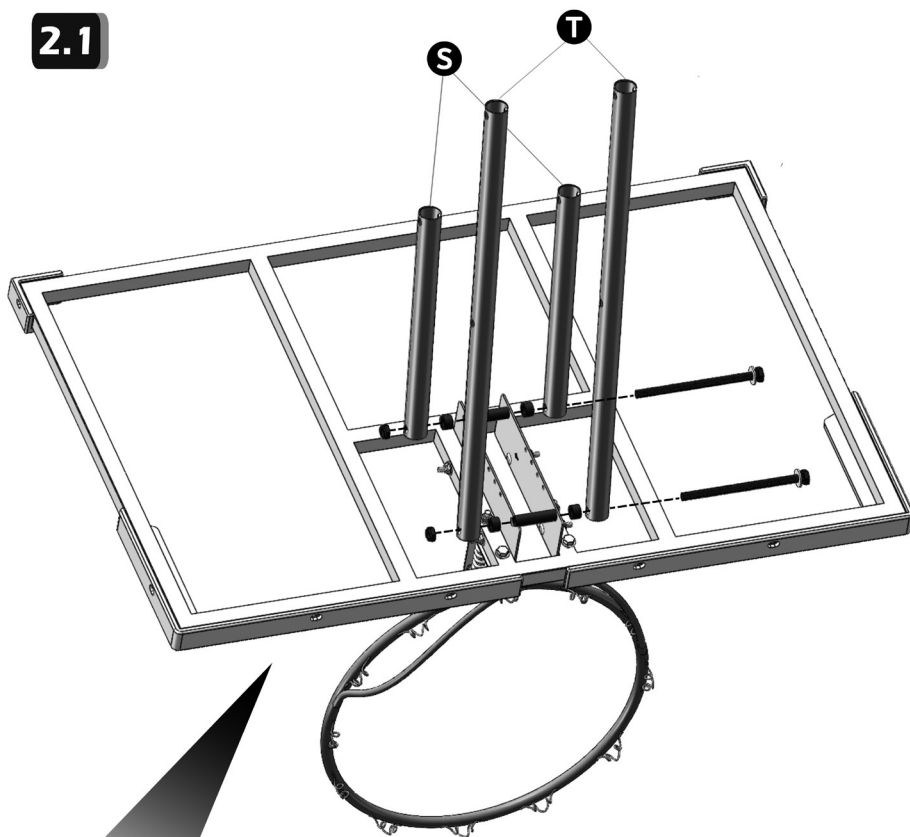

Απαιτούμενα
εξαρτήματα

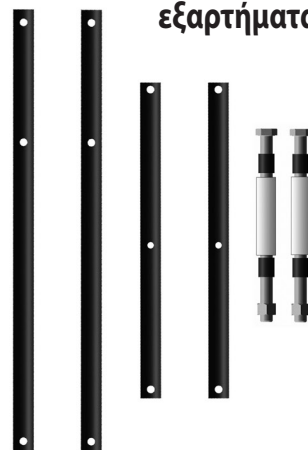

T

S

33

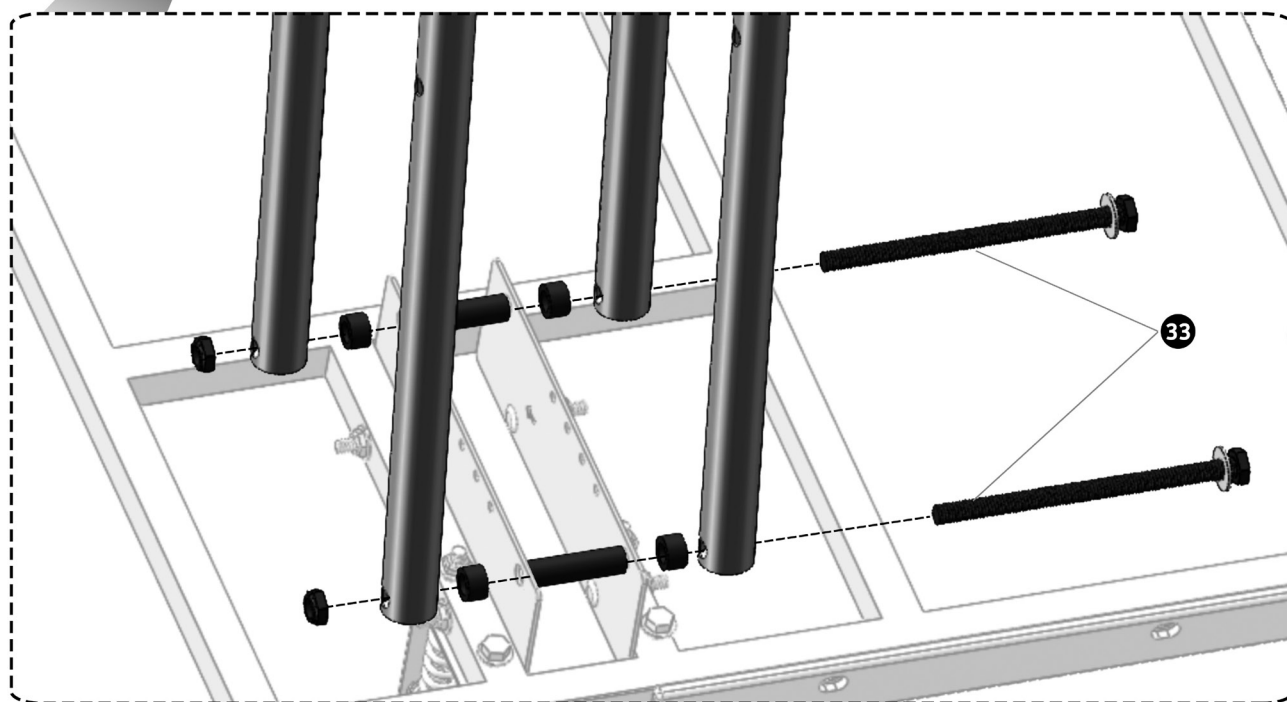

33

ΤΑΜΠΛΟ

2.2

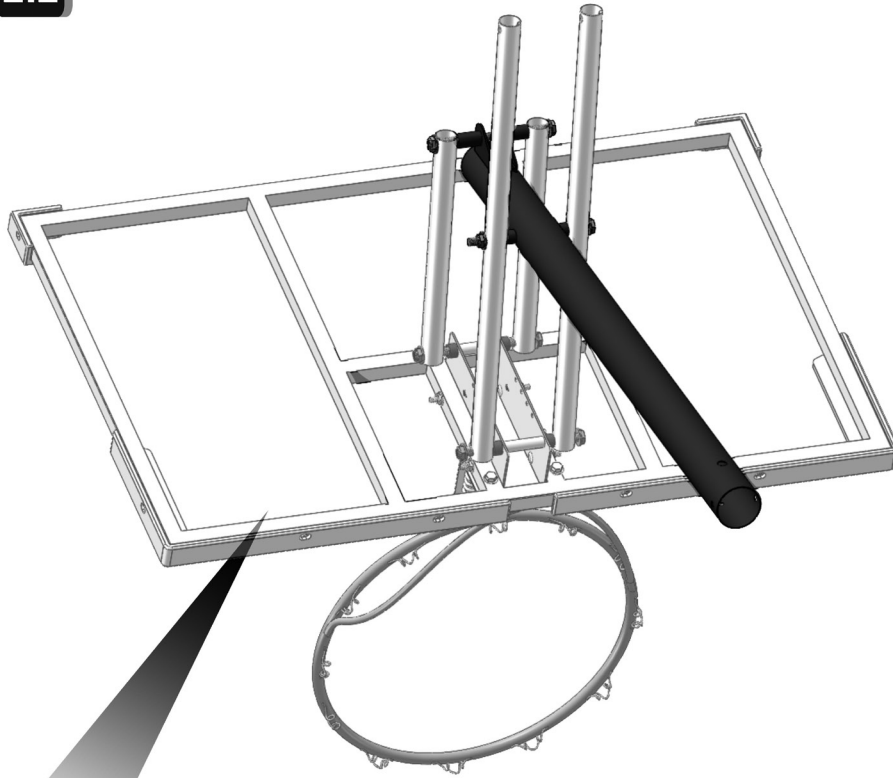
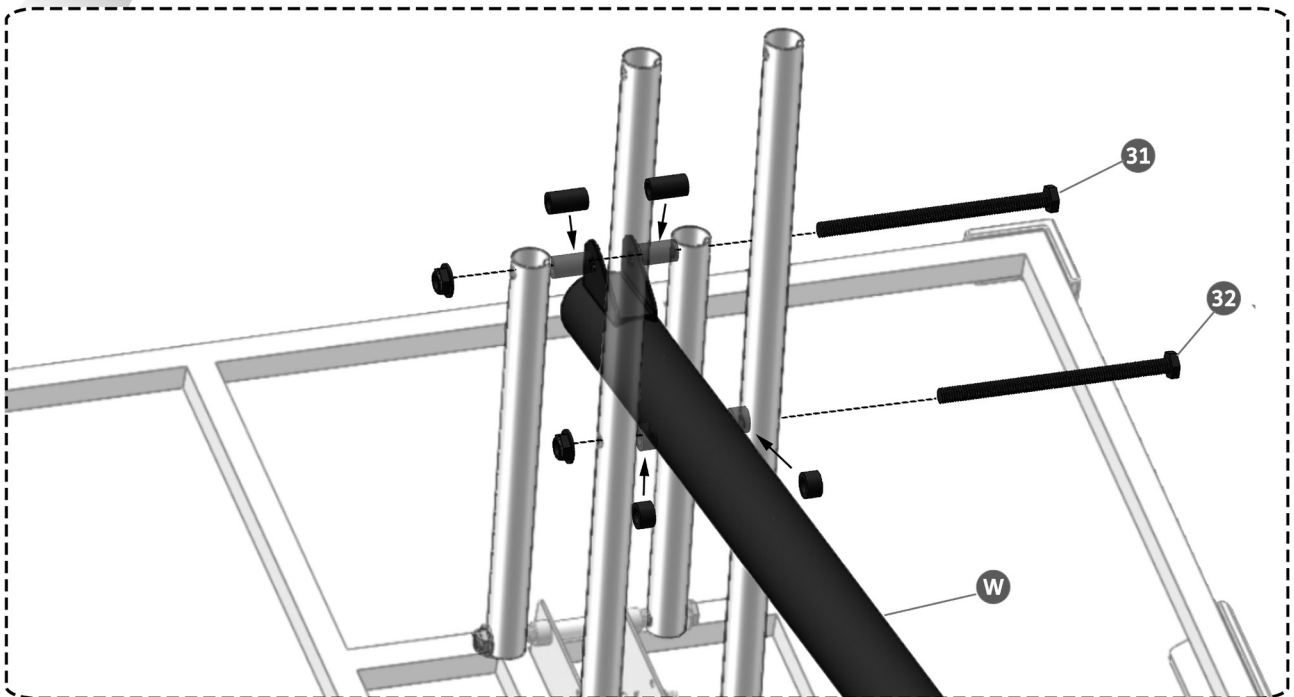
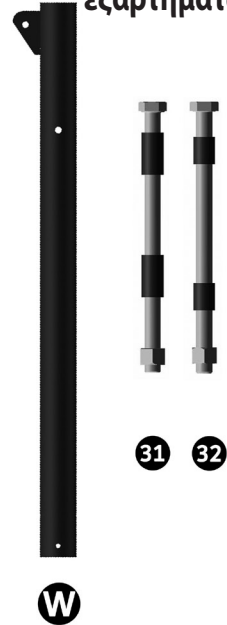
Απαιτούμενα
εξαρτήματα

ΤΑΜΠΛΟ

2.3

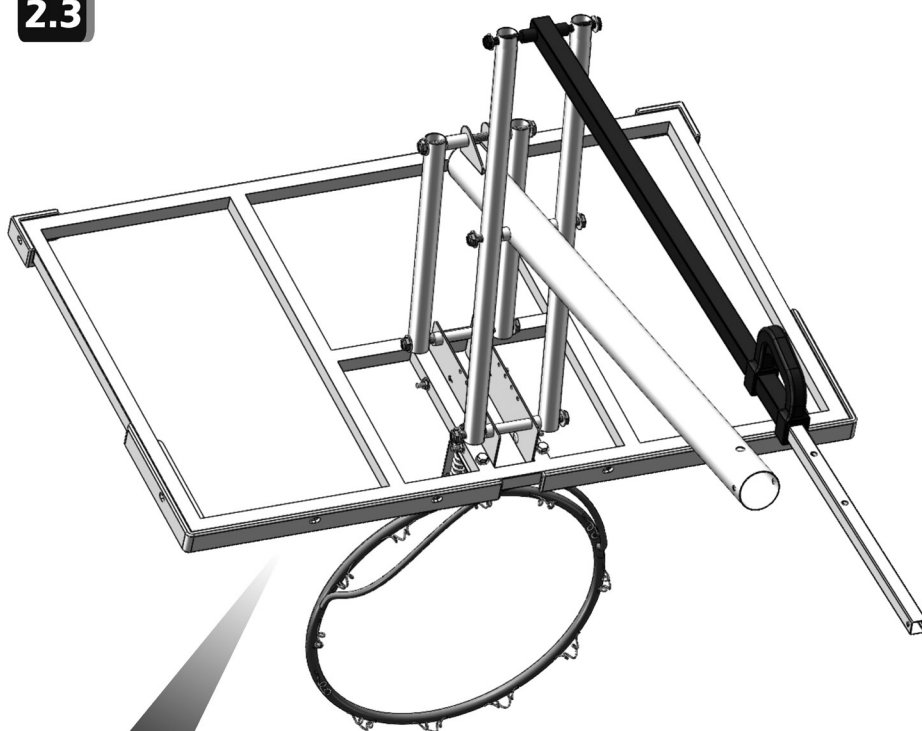

Απαιτούμενα
εξαρτήματα



30



29

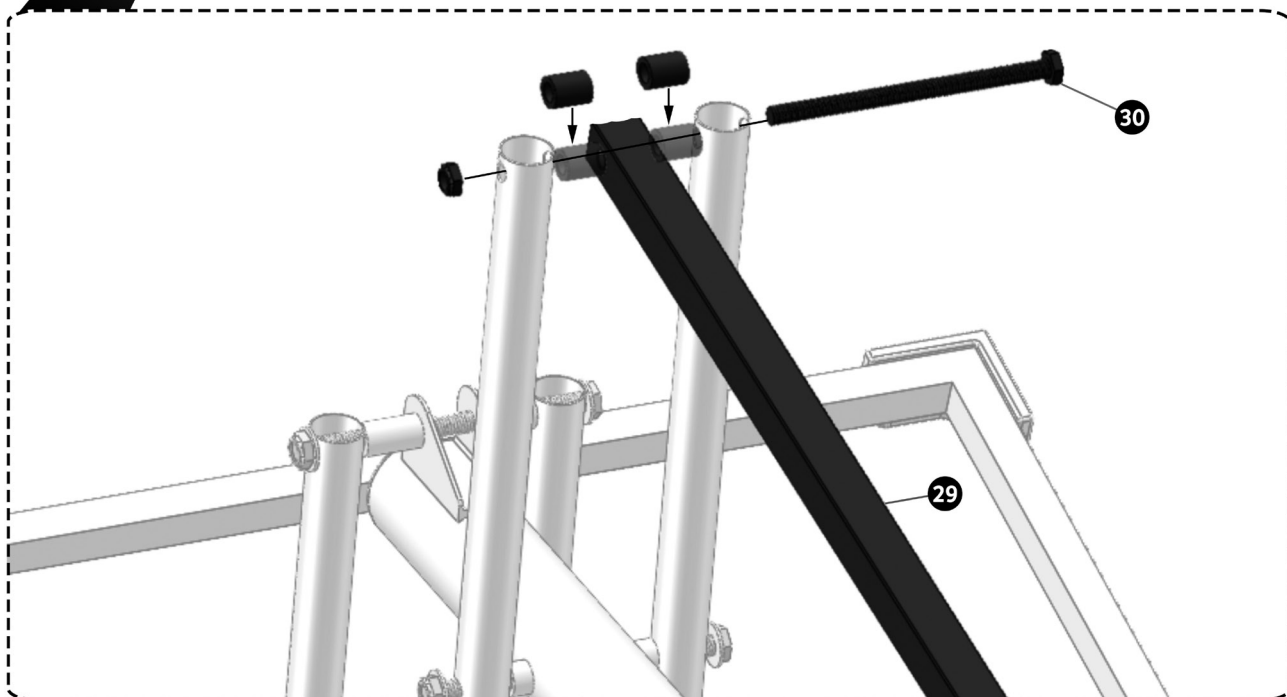

ΤΑΜΠΛΟ

2.4

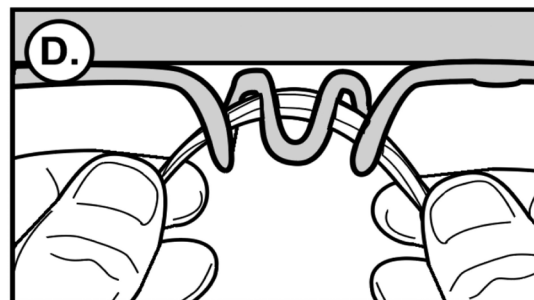
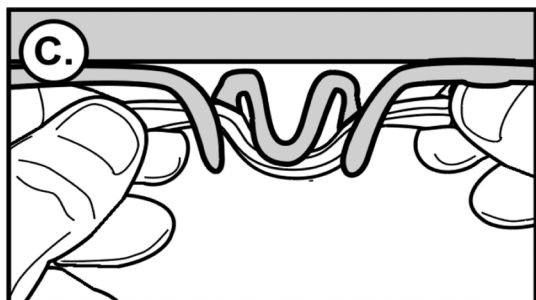
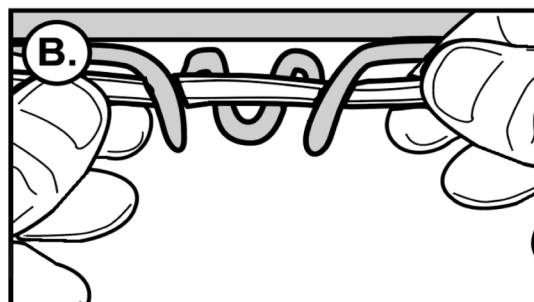
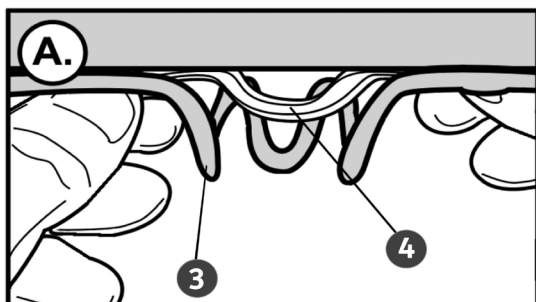
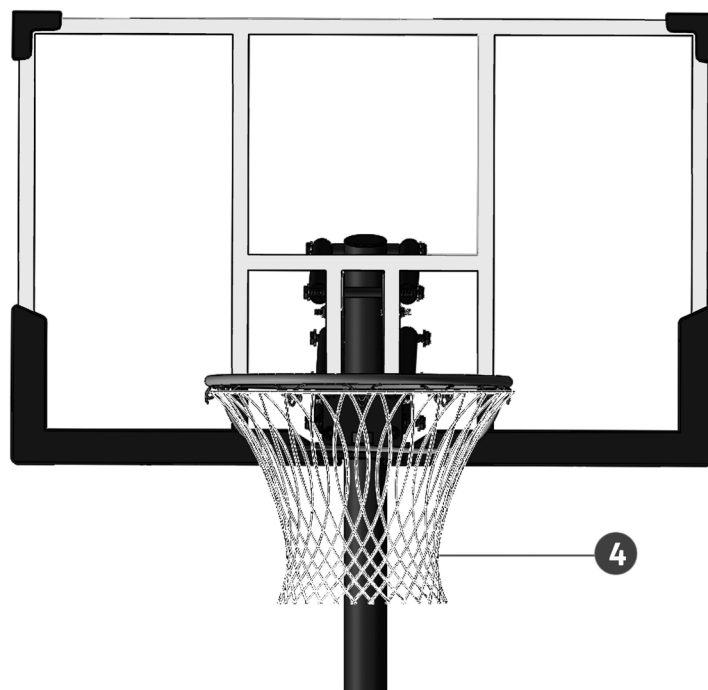

Η υπόλοιπη διαδικασία συναρμολόγησης διαφοροποιείται αναλόγως με το τελικό ύψος που επιθυμείτε να έχει:

1. Για ύψος 150-210cm, συνεχίστε στην επόμενη σελίδα
2. Για ύψος 245-305cm, μεταβείτε στη σελίδα 16.

ΒΑΣΗ

Απαιτούμενα εξαρτήματα



3.1

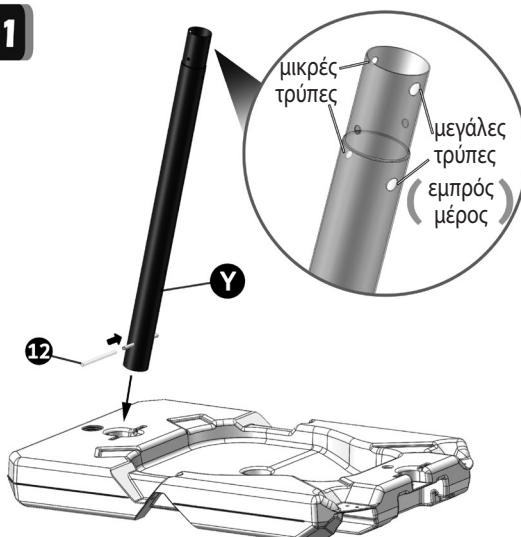

3.2

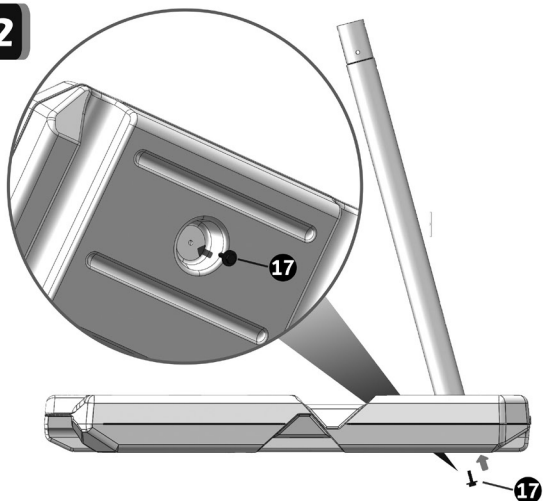

3.3

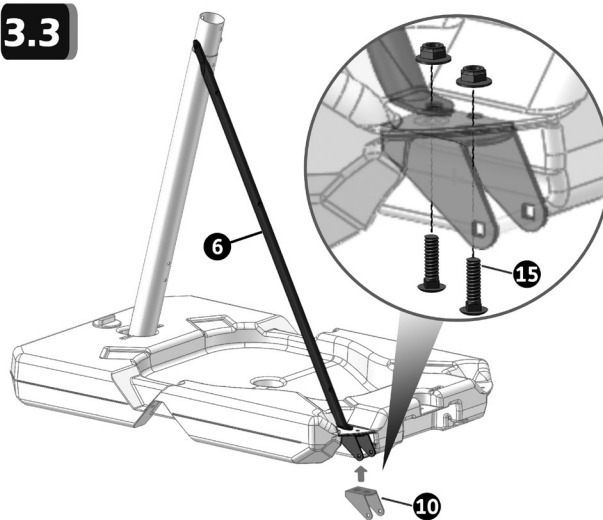

3.4

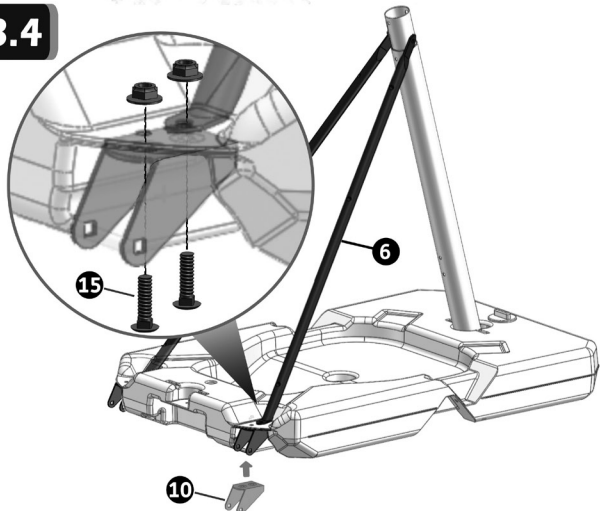

3.5

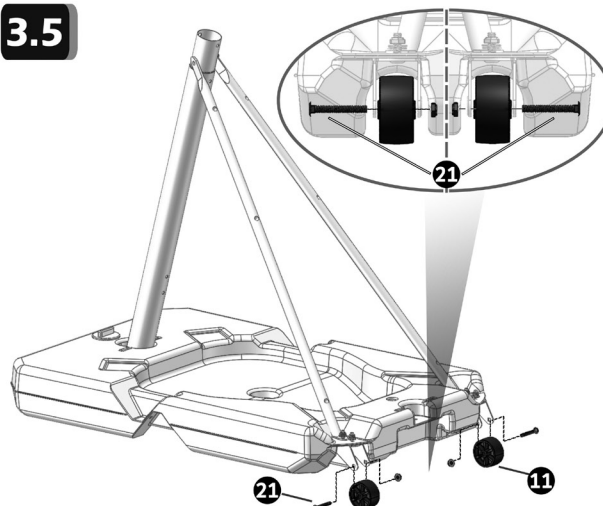

ΣΩΛΗΝΕΣ

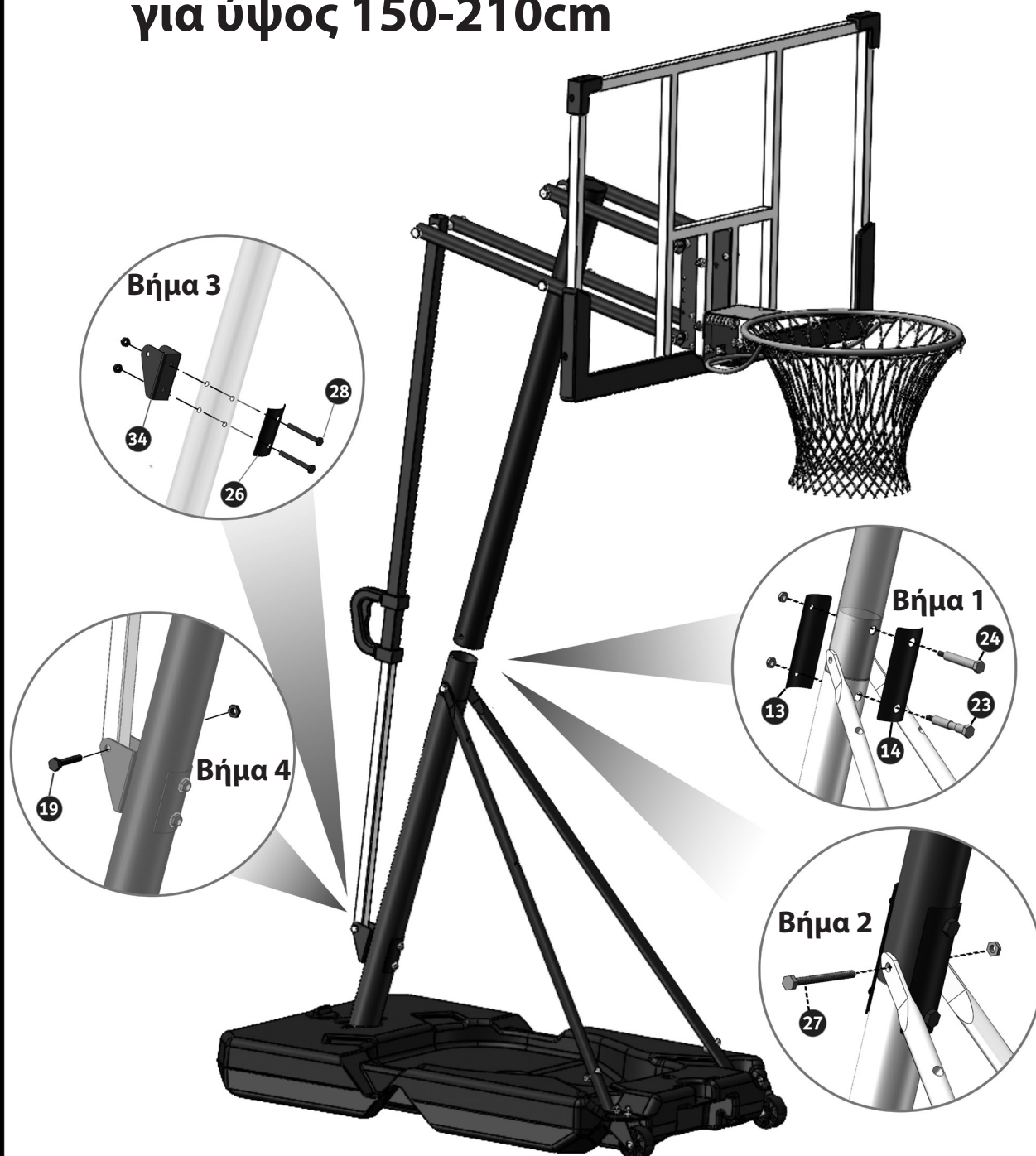
4.1 Παραλλαγή με δύο σωλήνες
για ύψος 150-210cm

ΚΑΛΥΜΜΑΤΑ

4.2

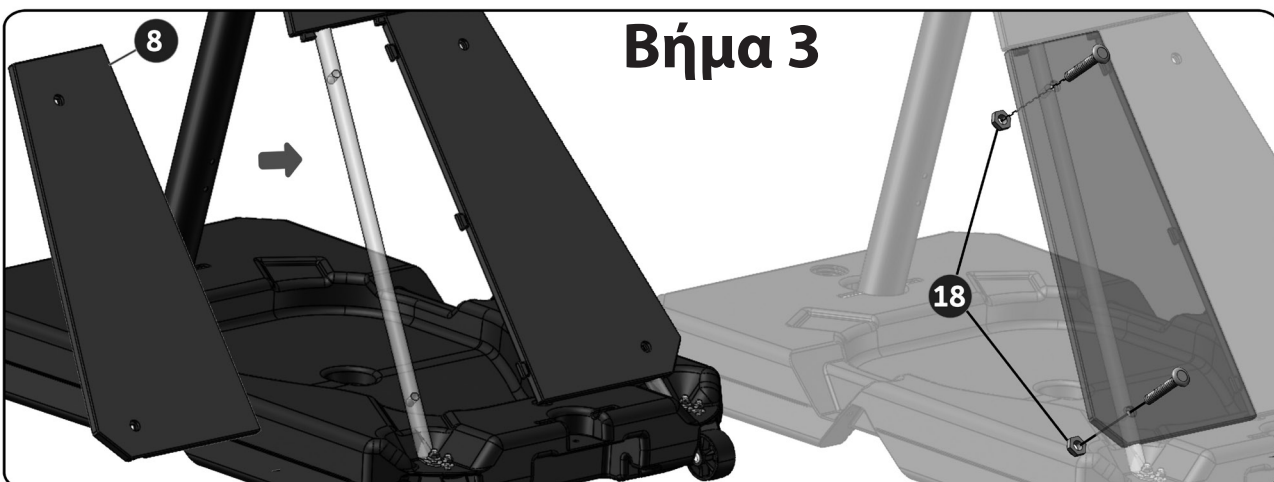
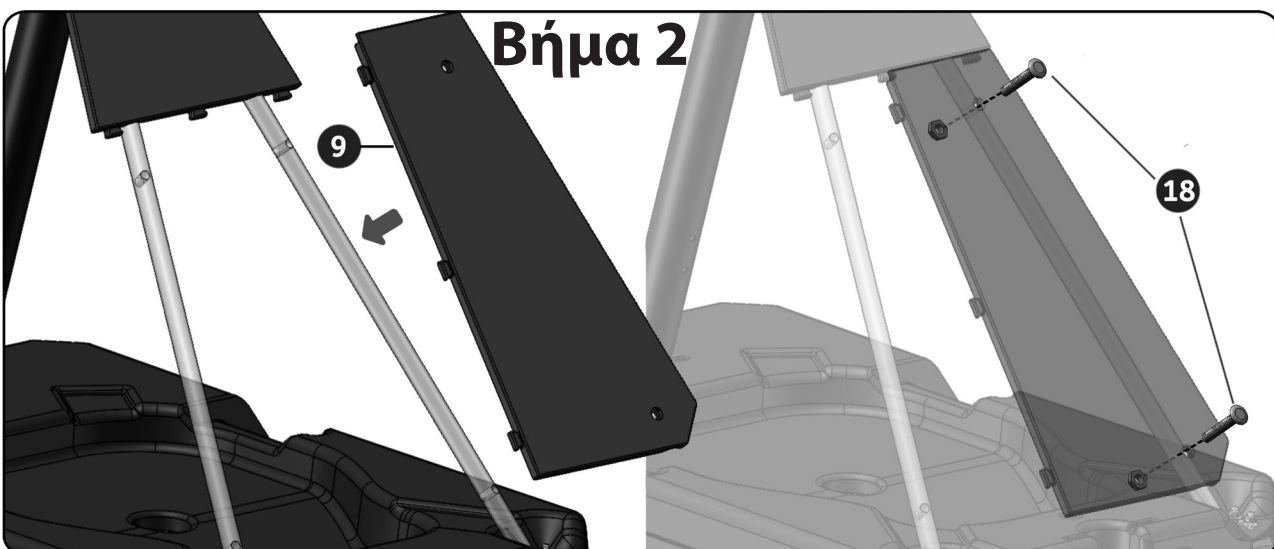
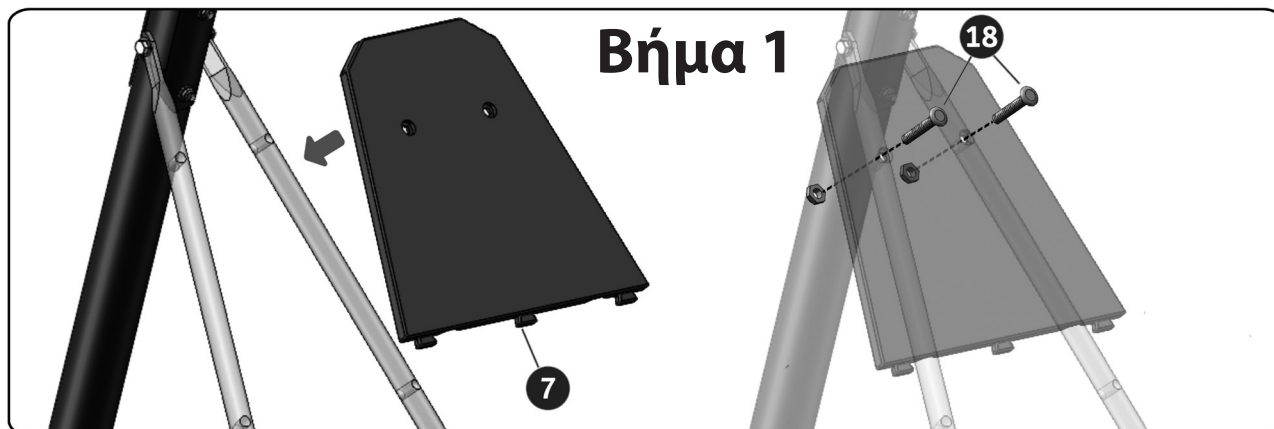

ΓΕΜΙΣΜΑ ΤΗΣ ΒΑΣΗΣ

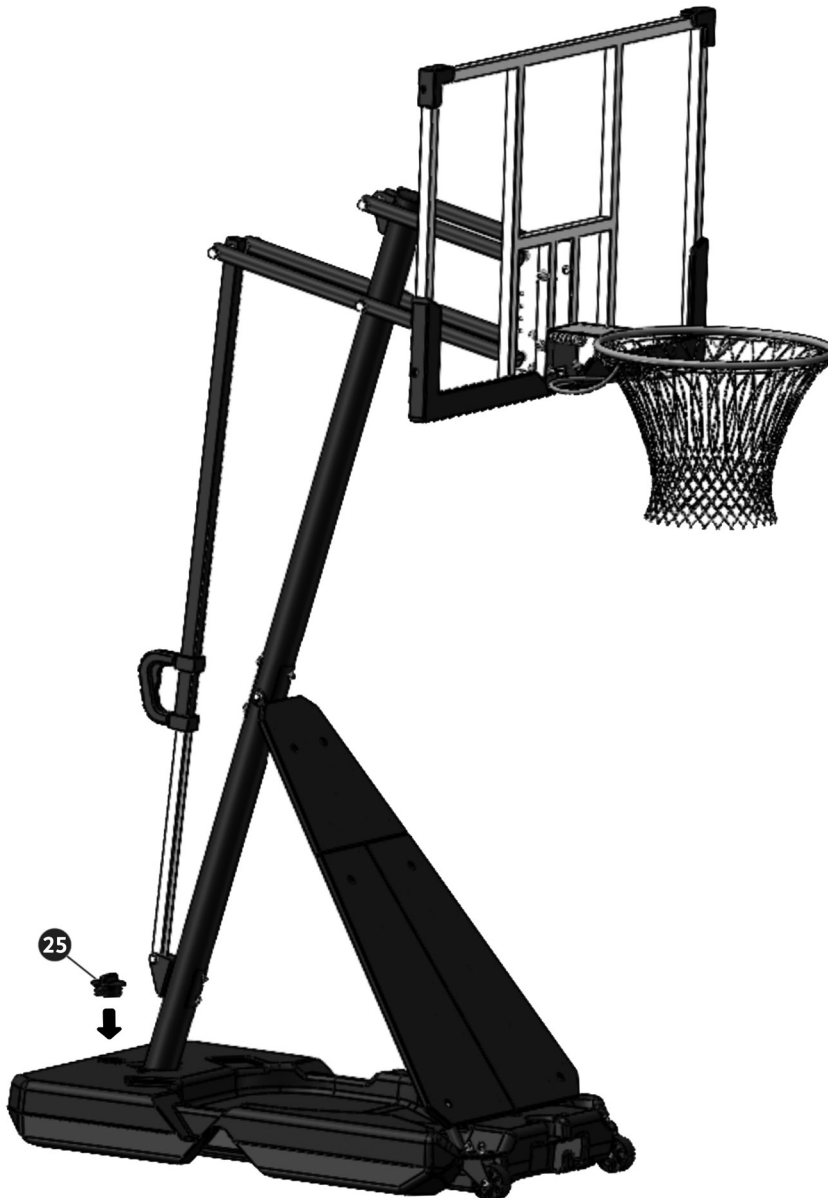
4.3 Παραλλαγή με δύο σωλήνες
για ύψος 150-210cm

Γεμίστε τη βάση με άμμο και προσθέστε άλλα 20-25 κιλά από πάνω,
ή τοποθετήστε μόνο βάρη 70-75 κιλών πάνω στην άδεια βάση.

ΒΑΣΗ

Απαιτούμενα εξαρτήματα



5.1

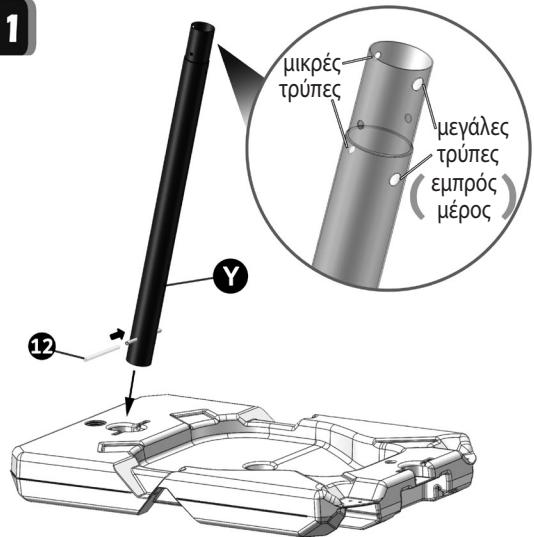

5.2

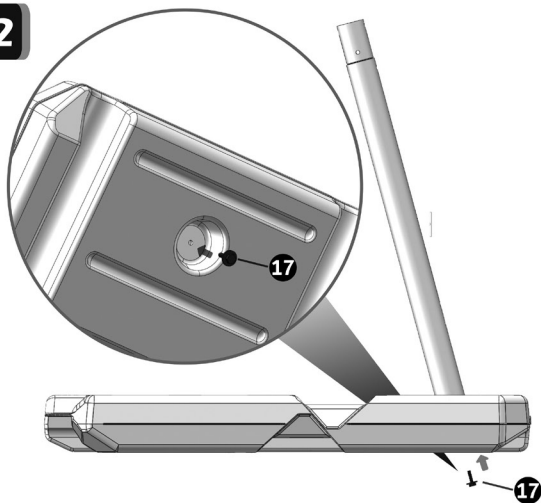

5.3

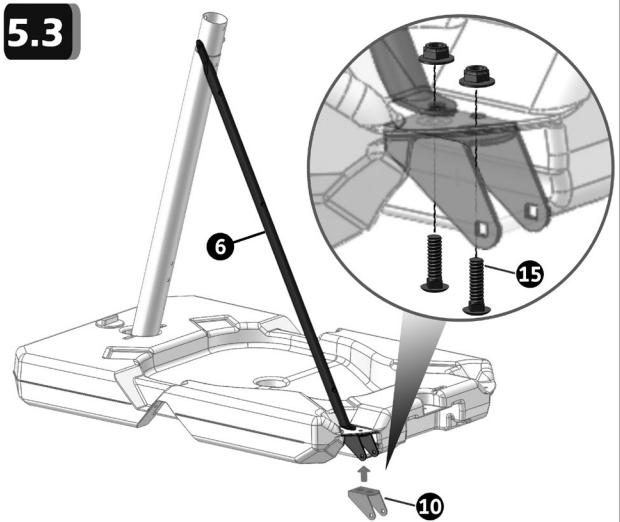

5.4

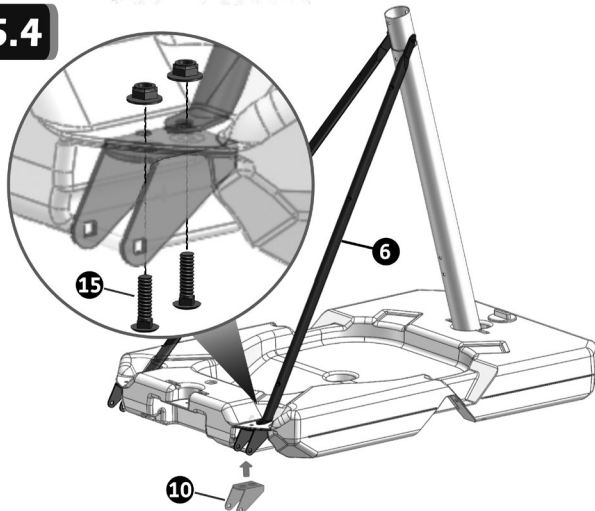

5.5

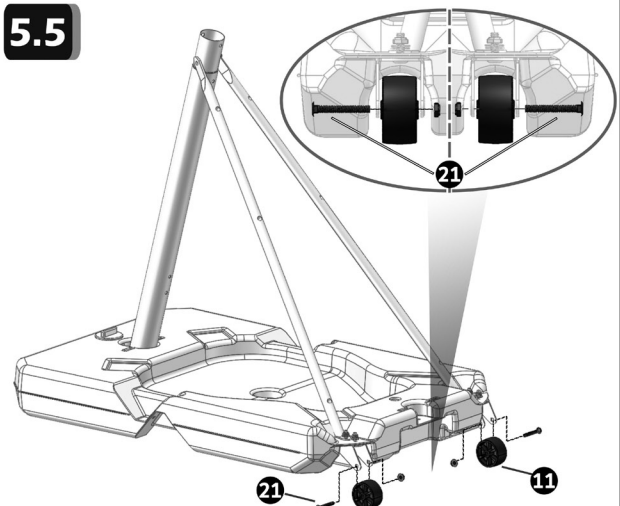

ΣΩΛΗΝΕΣ

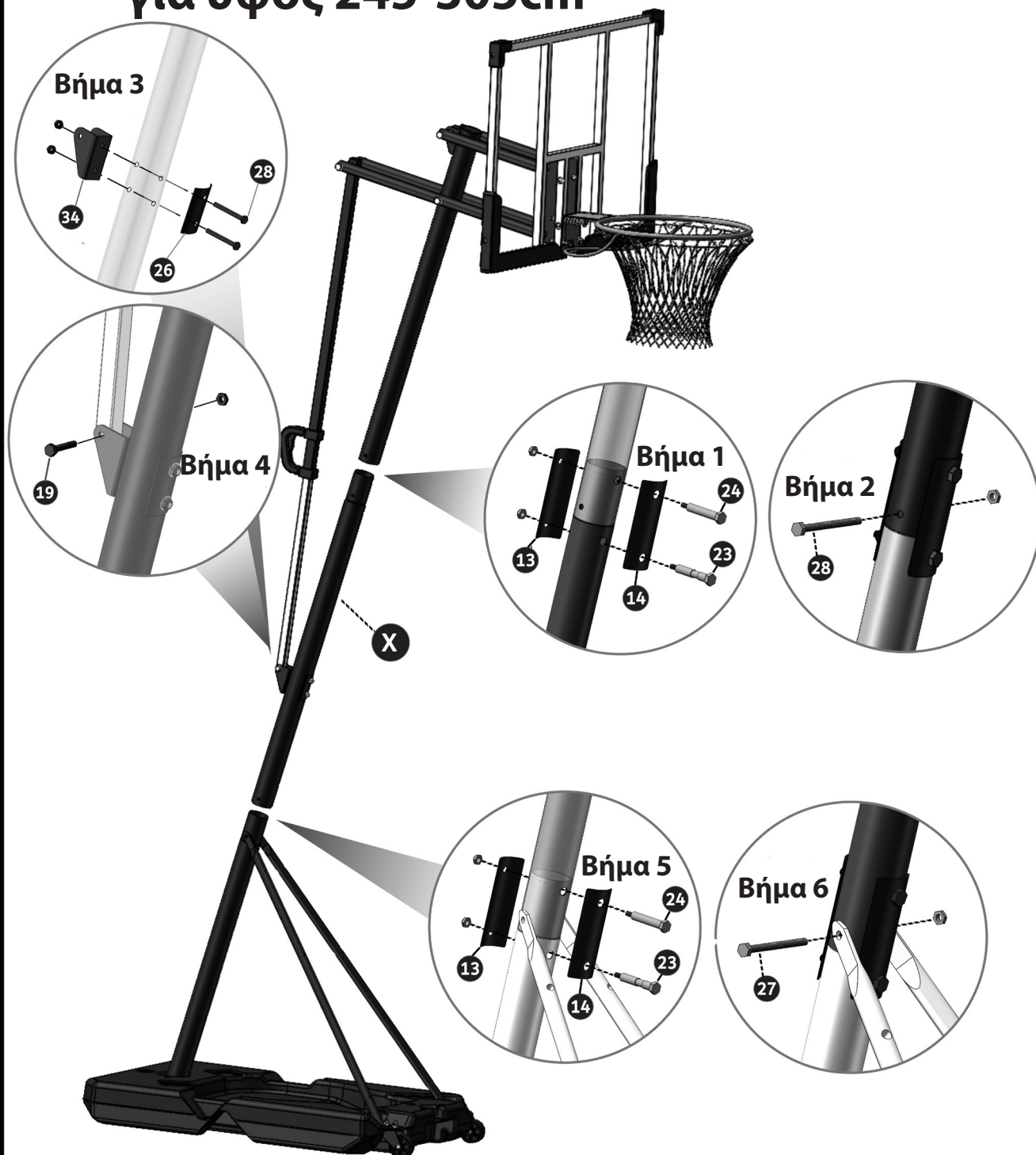
6.1 Παραλλαγή με τρεις σωλήνες
για ύψος 245-305cm

ΚΑΛΥΜΜΑΤΑ

6.2

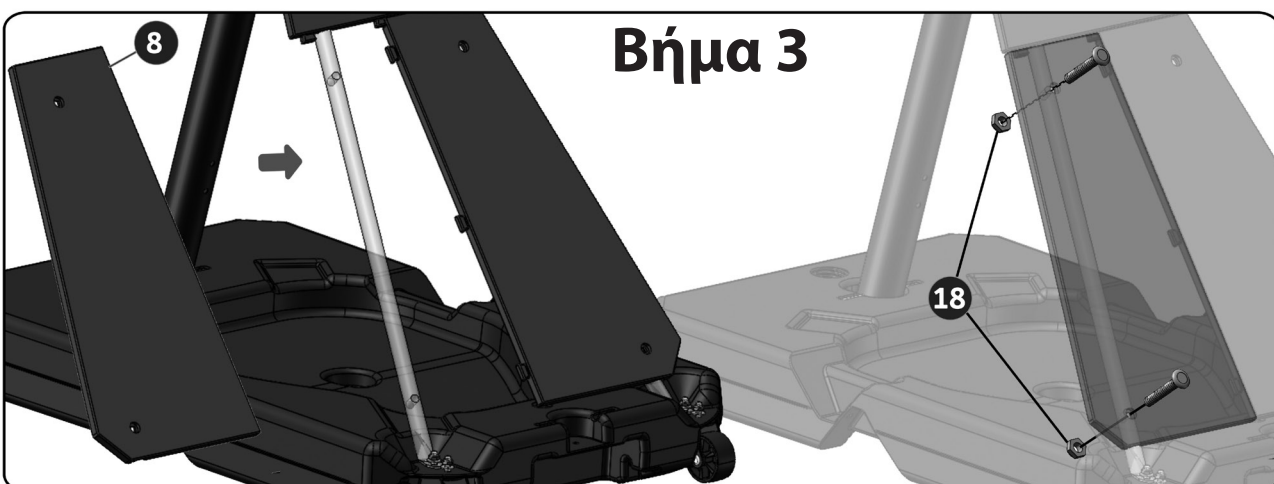
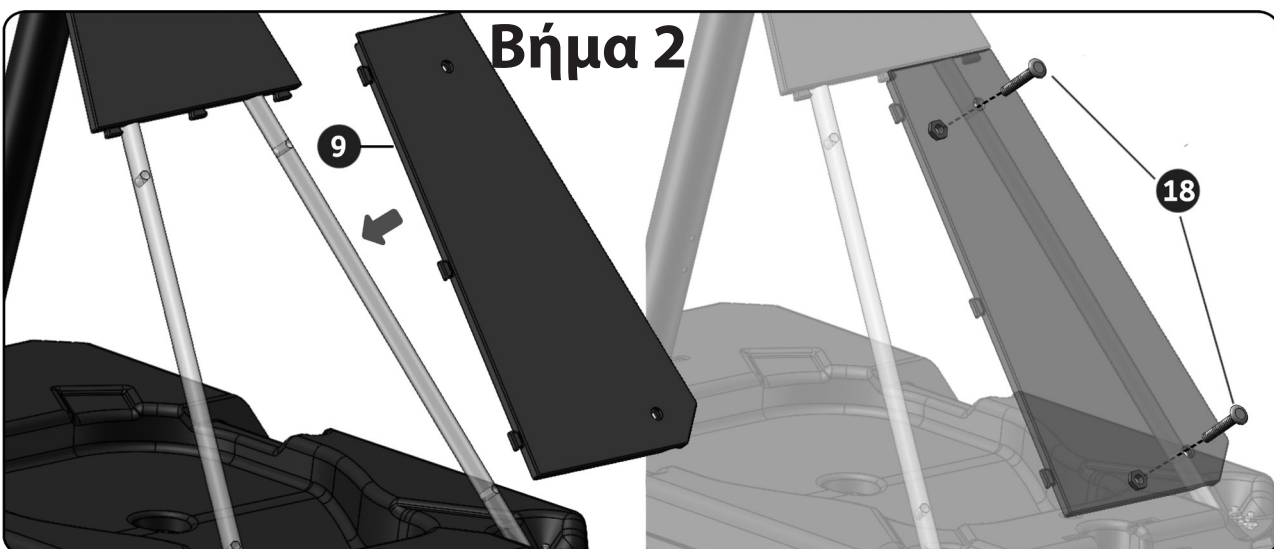
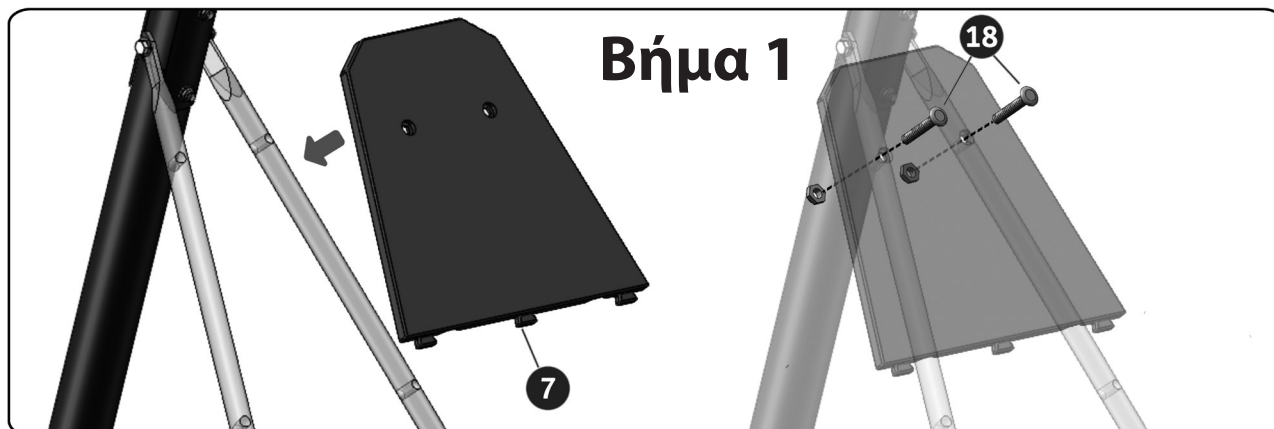

ΓΕΜΙΣΜΑ ΤΗΣ ΒΑΣΗΣ

6.3 Παραλλαγή με τρεις σωλήνες
για ύψος 245-305cm

Γεμίστε τη βάση με άμμο και προσθέστε άλλα 20-25 κιλά από πάνω,
ή τοποθετήστε μόνο βάρη 70-75 κιλών πάνω στην άδεια βάση.

⚠️ WARNINGS ⚠️

GR

- This product is designed for recreational basketball play. Not intended for professional or competitive use.
- For domestic use only. Not suitable for commercial or public playgrounds.
- Children must use this product under competent adult supervision at all times.
- Not suitable for children under 3 years due to small parts (choking hazard).
- Adult assembly required. Follow all assembly instructions carefully before use.
- Ensure all parts are securely fastened before playing.
- The base must be properly weighted with water, sand, or an approved material to ensure stability.
- Failure to properly stabilize the product may result in tipping and serious injury.
- Place the basketball set on a flat, horizontal, and stable surface. Do not use on sloped, uneven, or slippery surfaces.
- Do not hang, swing, or climb on the rim, backboard, or pole. Doing so may cause damage to the product and serious injury.
- Use only standard basketballs of appropriate size and weight for this set.
- Do not use sharp objects, heavy balls, or any items that may damage the net or backboard.
- Do not use during windy, stormy, or extreme weather conditions. Strong winds may cause tipping.
- Disassemble or store indoors when not in use to prevent weather-related damage.
- Ensure adequate space around the basketball set during play to prevent collisions with structures or objects.
- Maintain a safe distance from the backboard and rim to avoid injury.
- This product is not designed to support excessive weight. Do not pull down or apply downward force on the rim.
- Inspect the basketball set before each use for signs of wear, damage, or loosening parts.
- Do not use if any parts are damaged, missing, or worn. Replace damaged parts immediately.
- Check the base regularly to ensure it remains filled and stable.
- Do not overfill the base with water. In cold climates, use sand to prevent freezing and cracking.
- Inspect the net and backboard for wear or damage. Replace if fraying, torn, or broken.
- Disassemble or store the basketball set in a cool, dry place when not in use for prolonged periods.
- Ensure the product is completely dry before storage to prevent rust or material damage.
- Prolonged exposure to UV rays, rain, and moisture may cause material deterioration. Protect the product during extreme weather conditions.
- Metal parts may rust over time. Clean and dry thoroughly after exposure to moisture.

SAFETY INSTRUCTIONS

FAILURE TO FOLLOW THESE SAFETY INSTRUCTIONS MAY RESULT IN SERIOUS INJURY OR PROPERTY DAMAGE AND WILL VOID WARRANTY

- **Do not stand the basketball hoop upright until the base is filled, as system may tip over causing injuries.**
- **Do not use system during windy and/or severe weather conditions, the basketball hoop is easy to tip over, please move the system indoors.**
- **Must tip the system forward and rest the rim on as urface before adjusting the height.**

-
- **Check entire box and inside all packing material for parts and additional instruction material.**
 - **Before beginning assembly, read the instructions and identify parts according to this manual.**
 - **Proper and complete assembly, use, and supervision are essential for proper operation and to reduce the risk of accident or injury.**
 - **A high probability of serious Injury exists If this system Is not Installed, maintained, and operated properly.**

-
- Two capable adults are recommended for this operation.
 - Check base regularly for leakage. Slow leaks could cause system to tip over unexpectedly.
 - Seat the pole sections properly. Failure to do so could allow the pole sections to separate during play and transport of the system.
 - Climate, corrosion or misuse could result in system failure.
 - This equipment is intended for home recreational use only and not excessive competitive play.
 - The life of your basketball pole depends on many conditions. The climate, placement of the pole, location of the pole, exposure to corrosives such as pesticides, herbicides, or salts are all important.
 - If technical assistance is required, contact Customer Service.

**Most injuries are caused by misuse and not following instructions.
Use caution when using this system.**

GET TO KNOW THE BASIC PARTS

EN

BACKBOARD

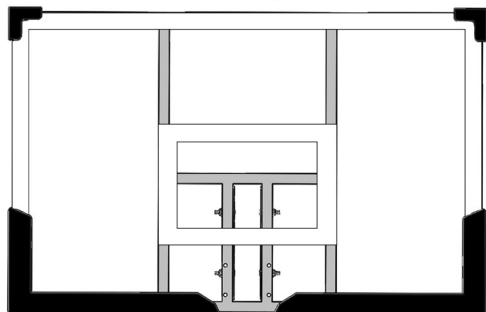

1

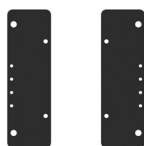

2

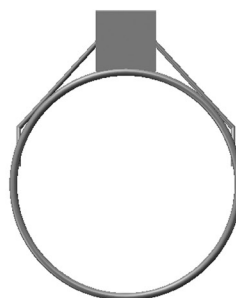

3

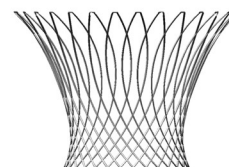

4

BASE

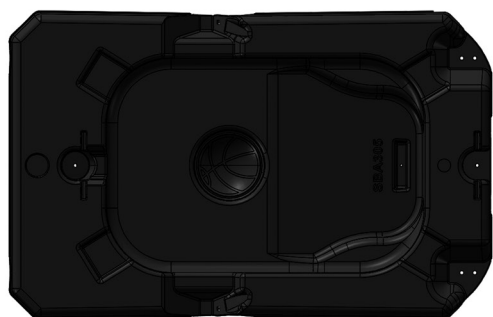

5

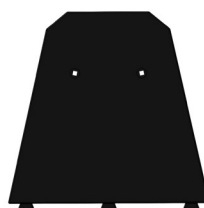

7



10



6



8

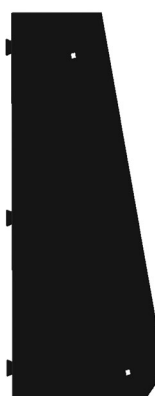

9



11



12

GET TO KNOW THE BASIC PARTS

SUPPORT POLES

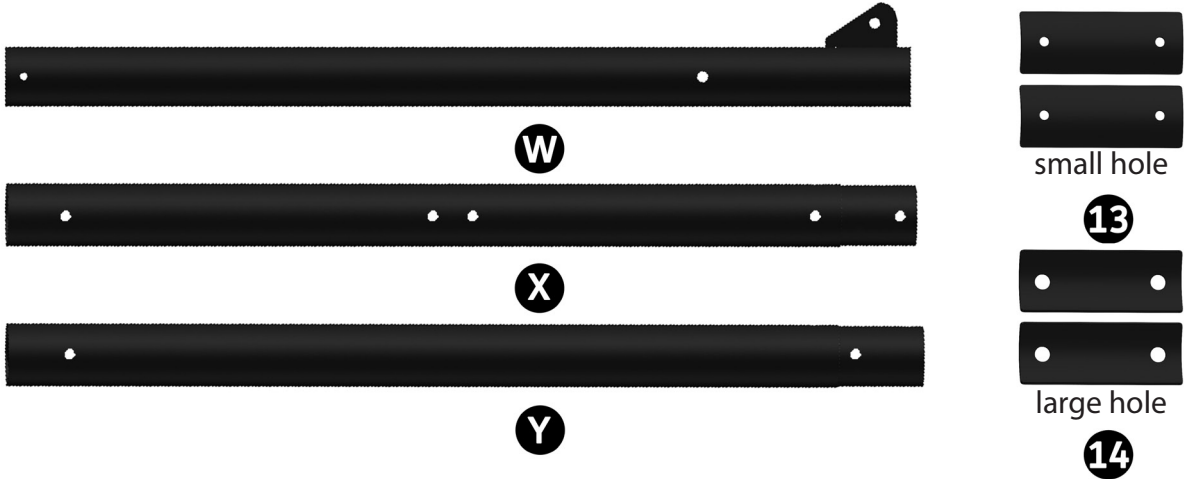

BOLTS AND NUTS

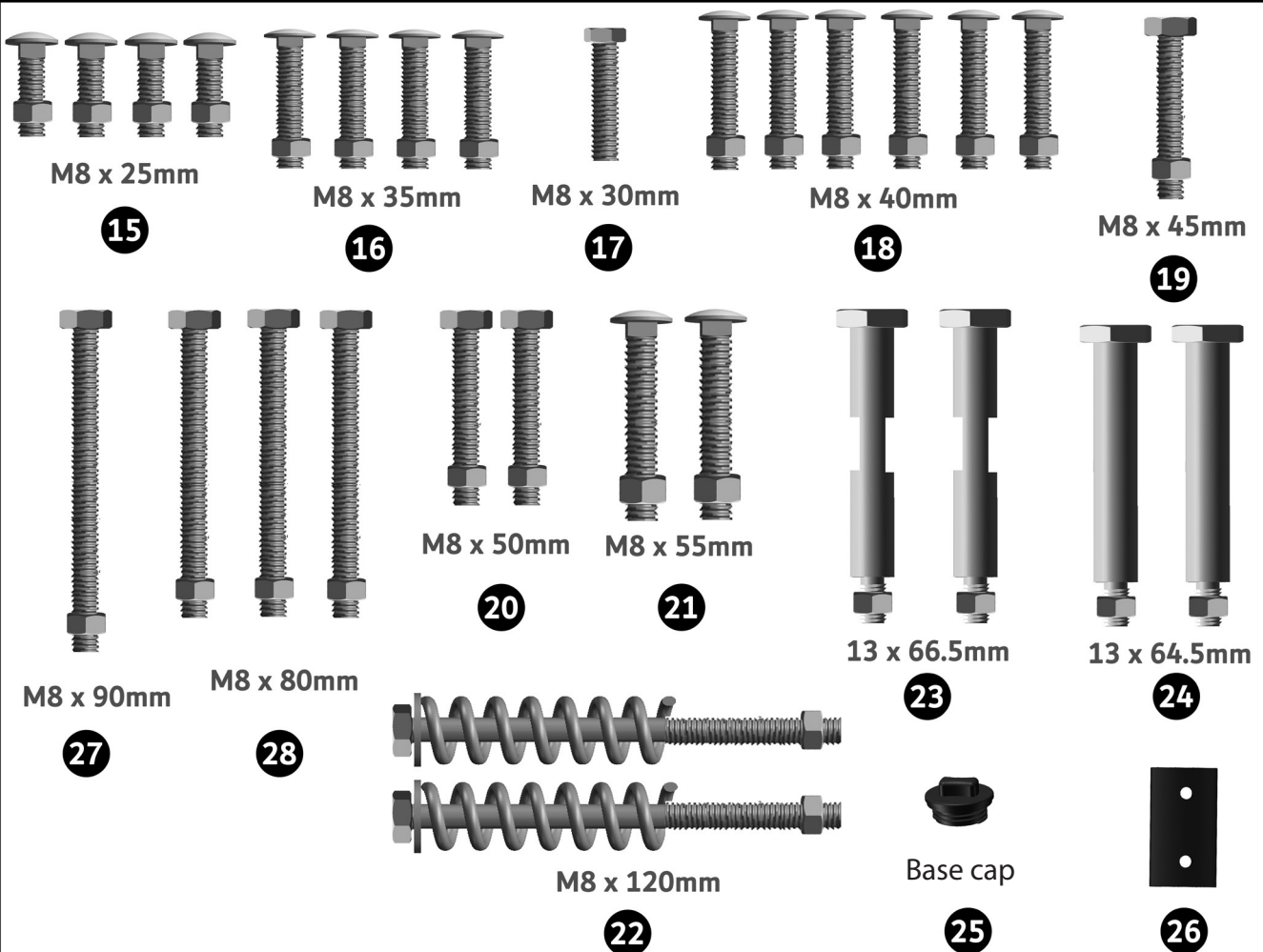

GET TO KNOW THE BASIC PARTS

EN

TOP SUPPORT POLES

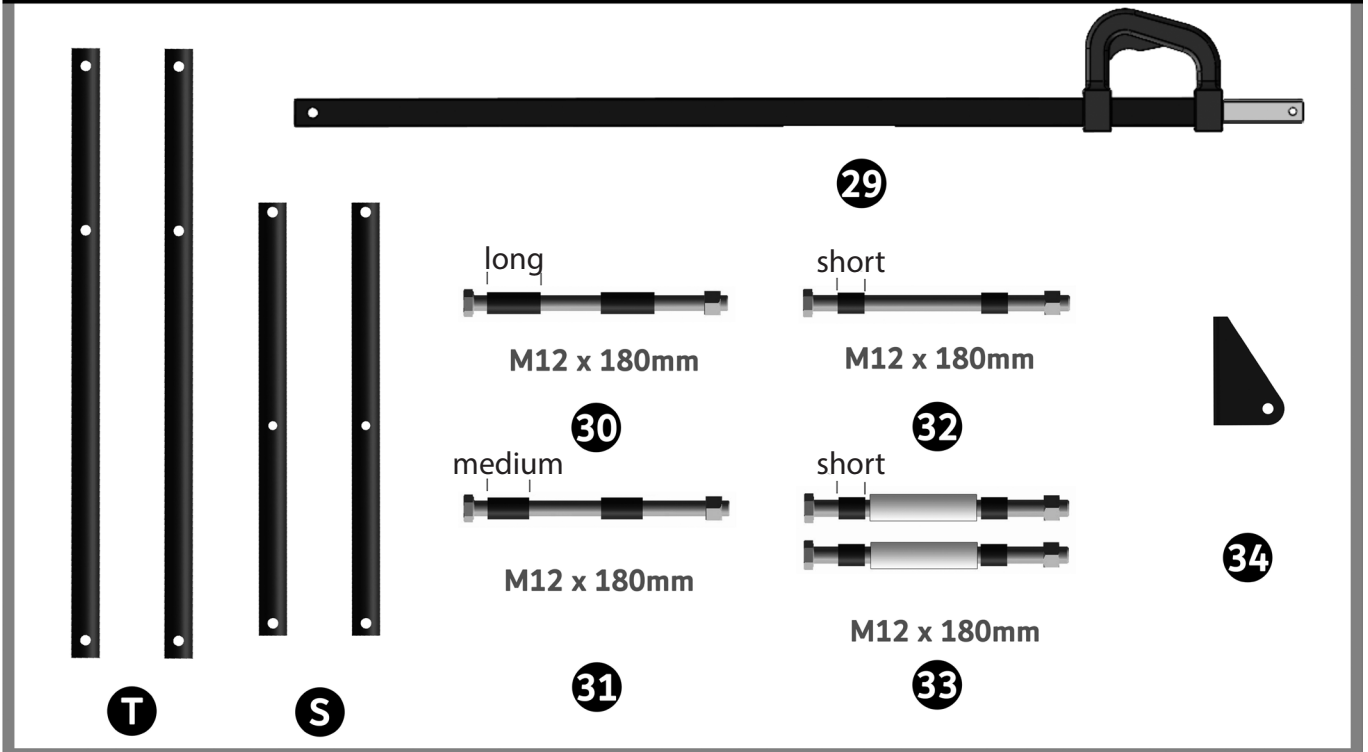

NOTE

Before you begin the assembly, please make sure that there are no parts missing, otherwise contact Customer Service.

TOOLS NEEDED



INSTALLATION STEPS

BACKBOARD

Needed parts

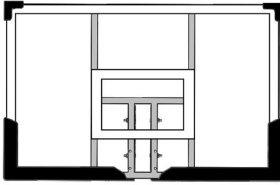

1



2



3



16



20

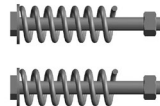

22

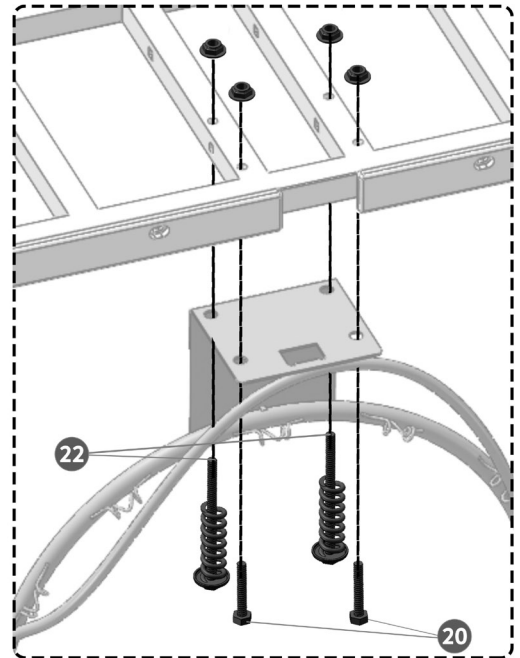

1.1

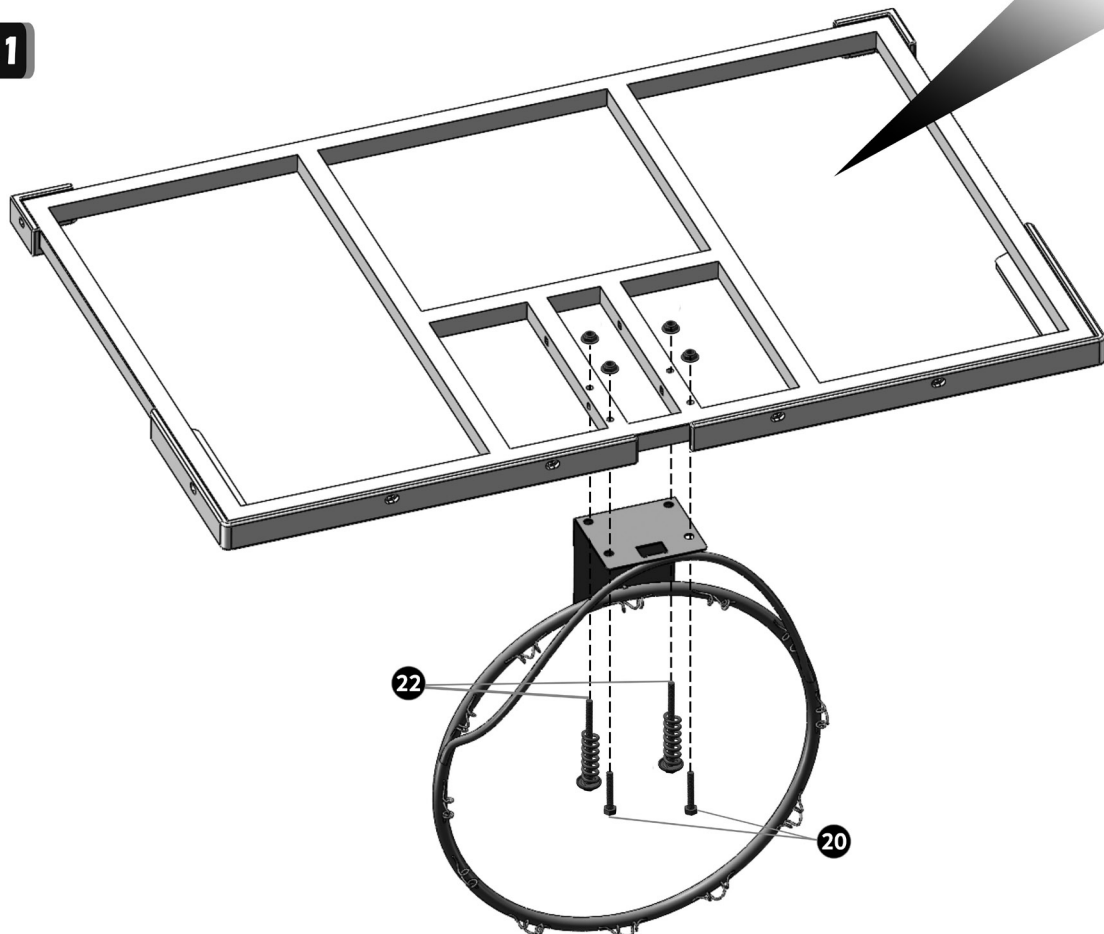

INSTALLATION STEPS

EN

BACKBOARD

1.2

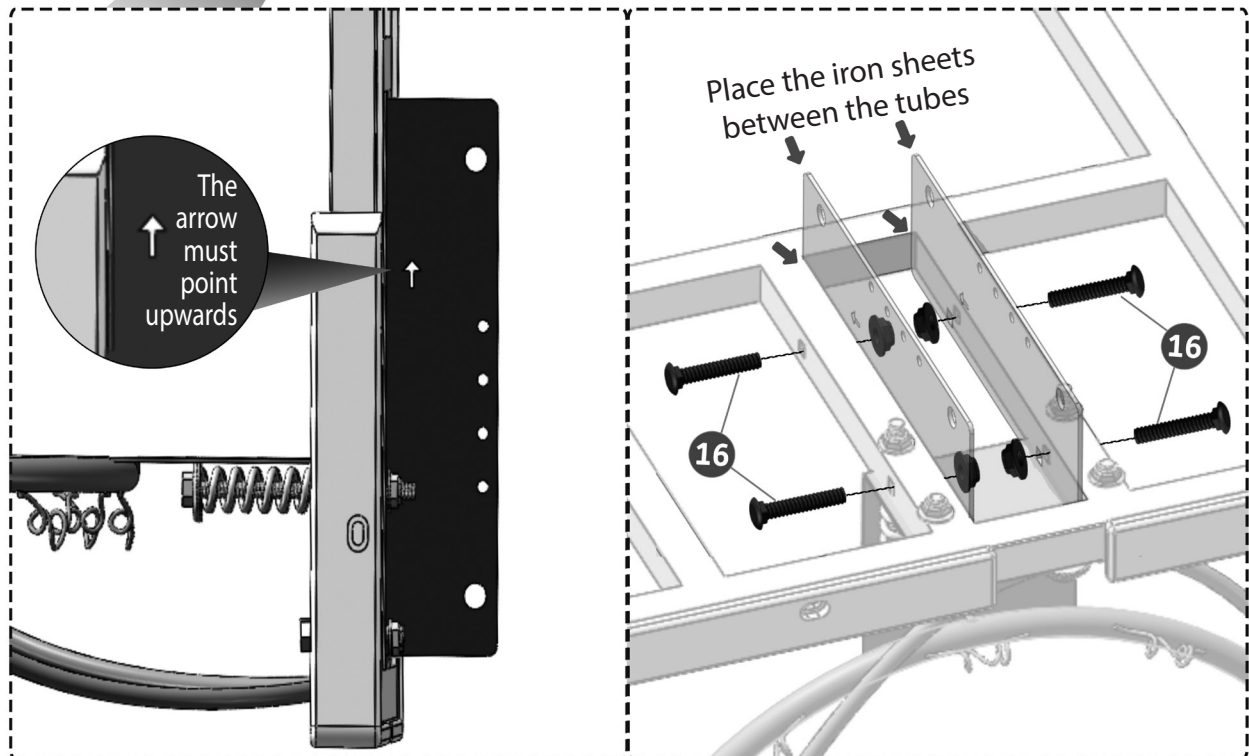
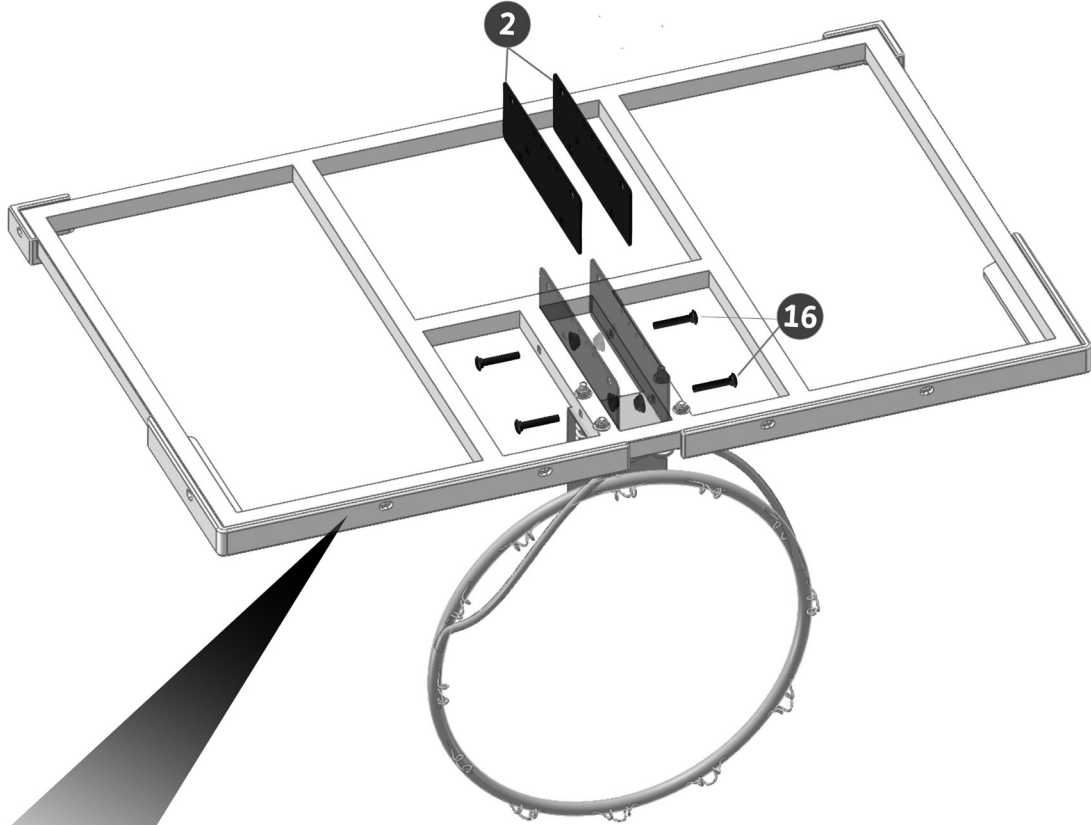

INSTALLATION STEPS

BACKBOARD

2.1

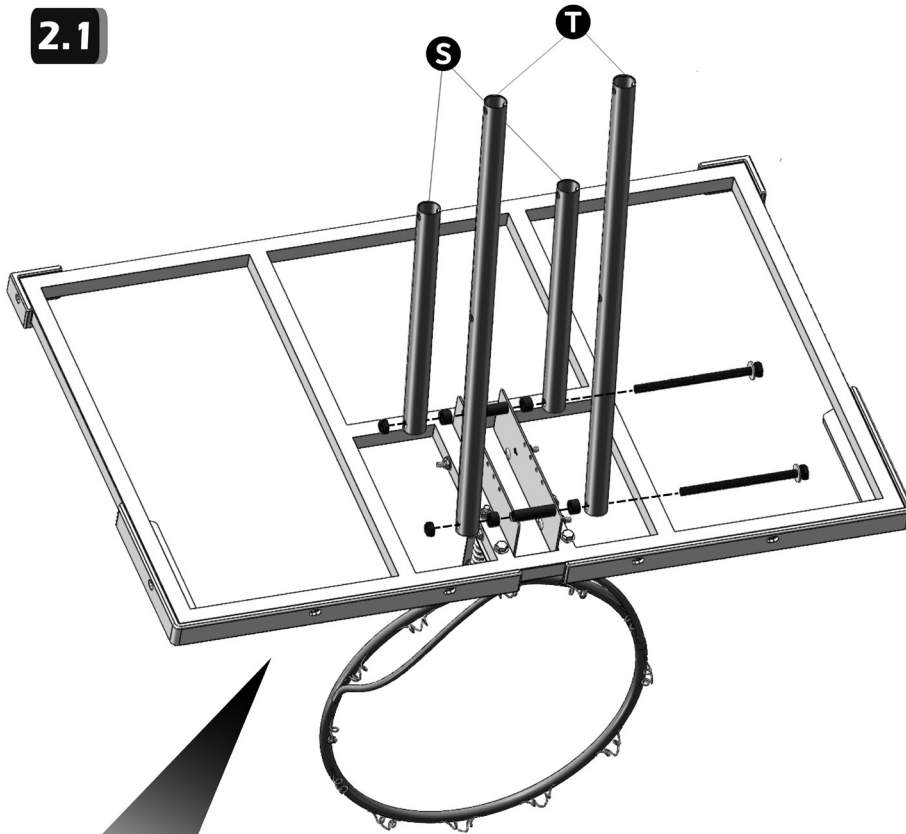

Needed parts

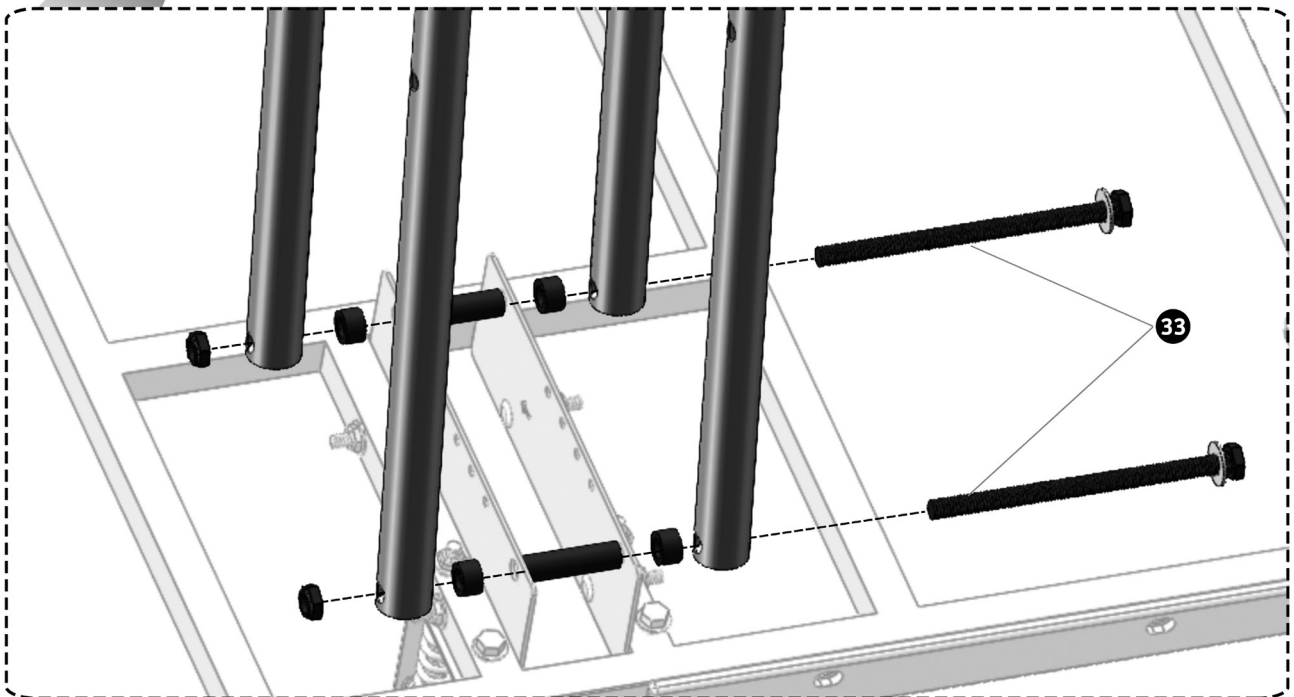
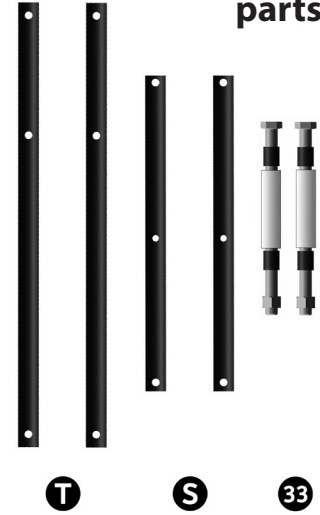

INSTALLATION STEPS

EN

BACKBOARD

2.2

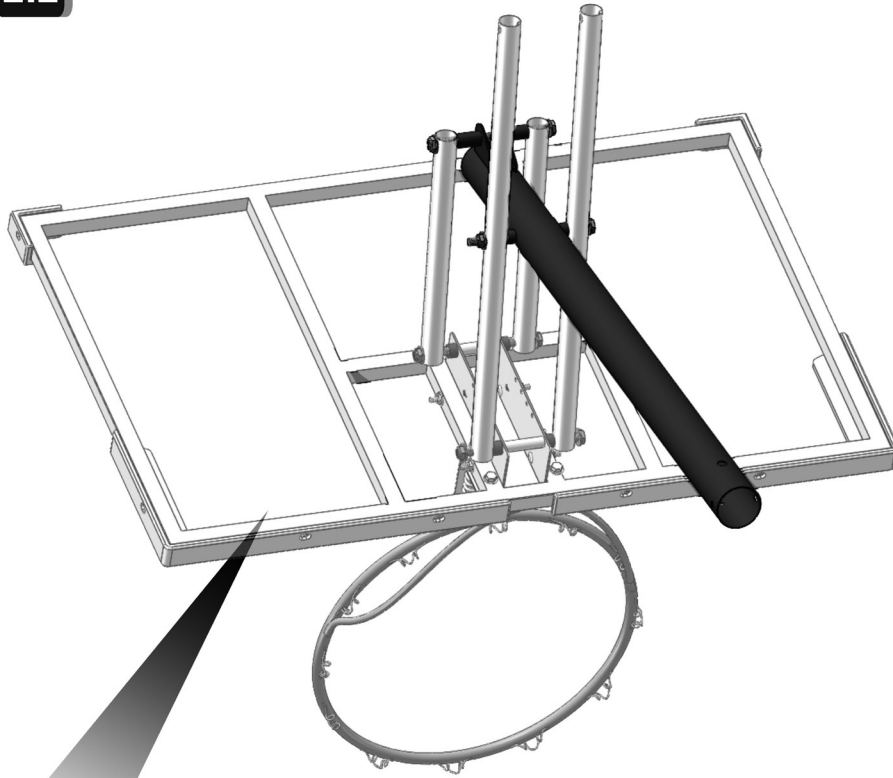

Needed parts

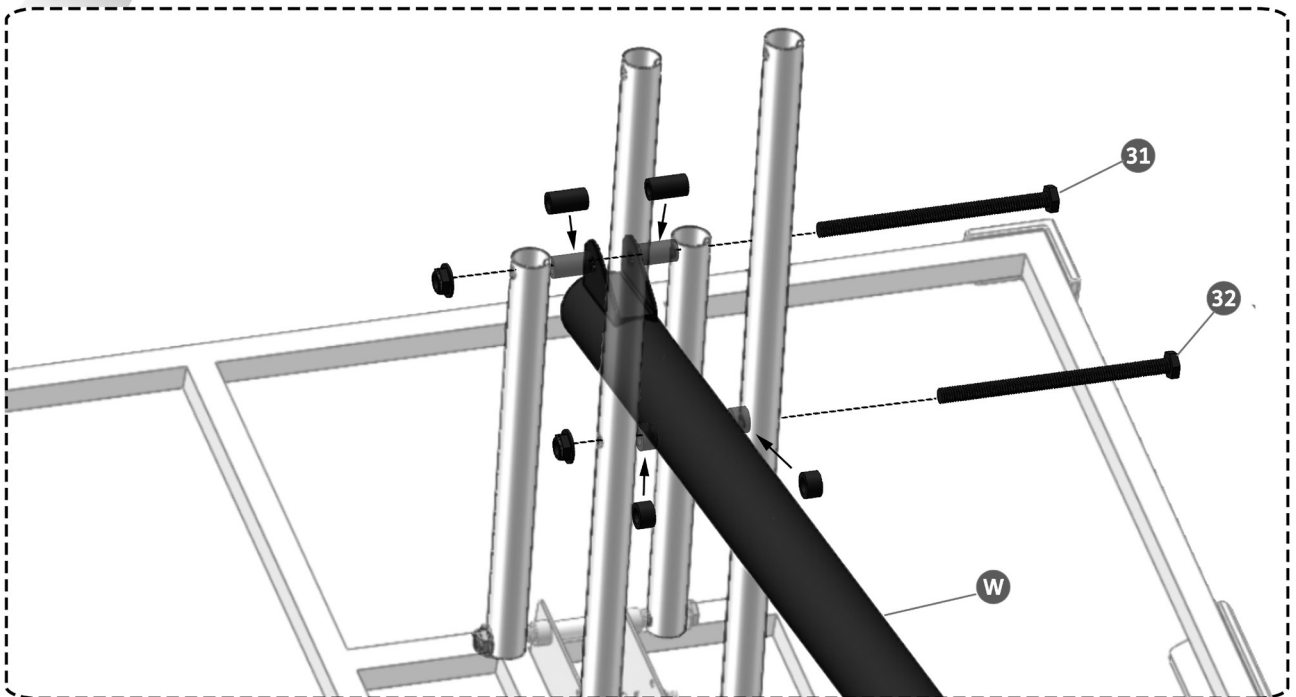
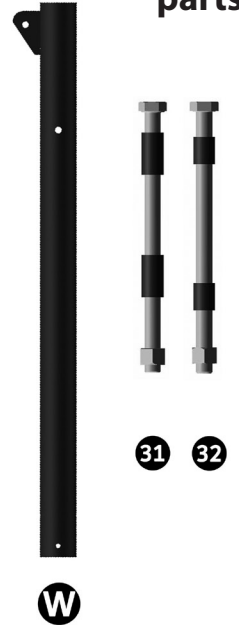

INSTALLATION STEPS

BACKBOARD

2.3

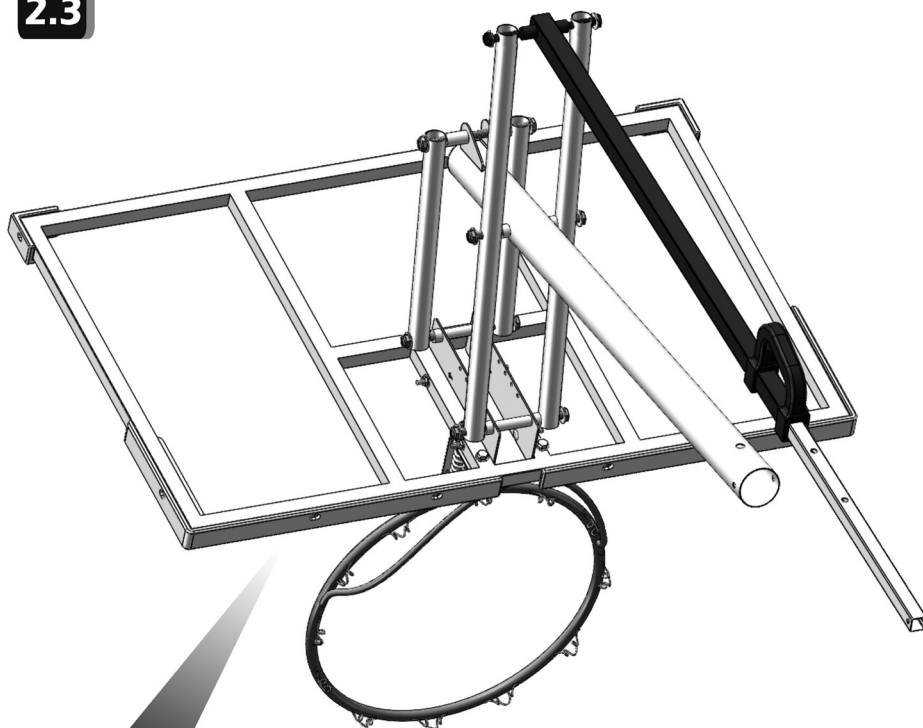
Needed
parts

30



29

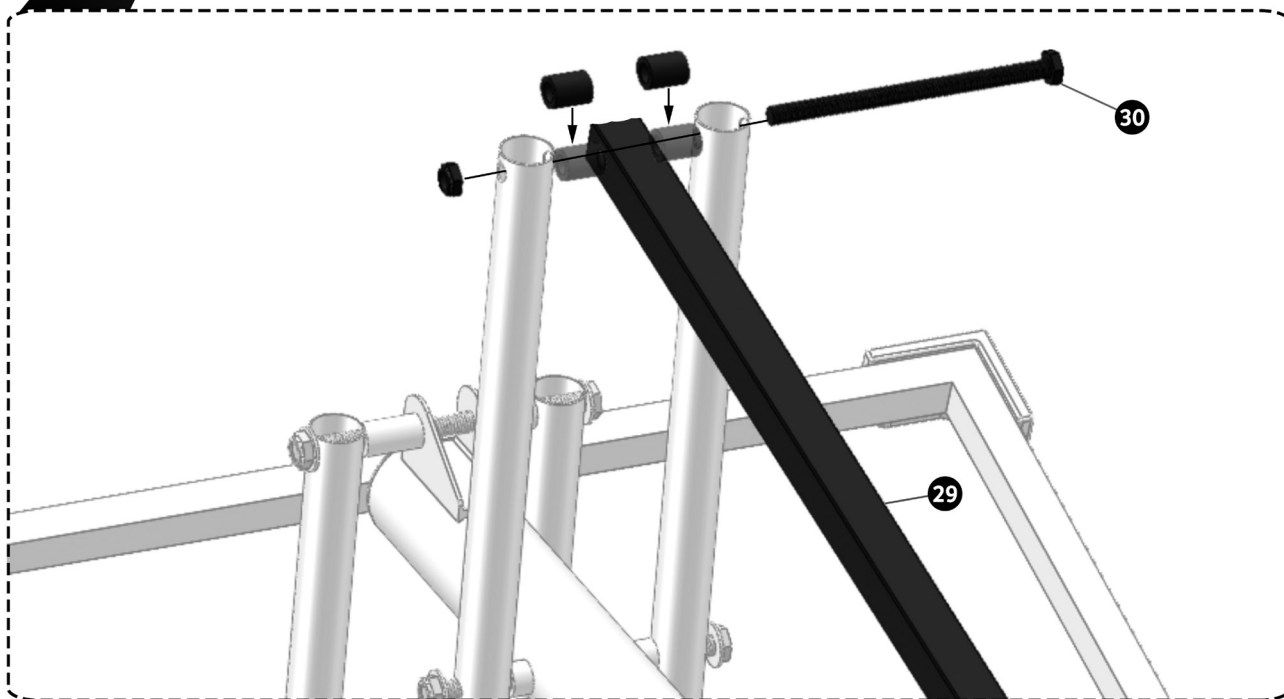

INSTALLATION STEPS

EN

BACKBOARD

2.4

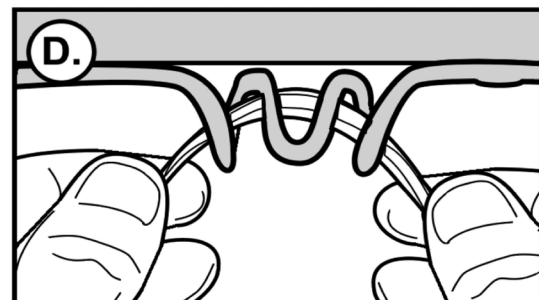
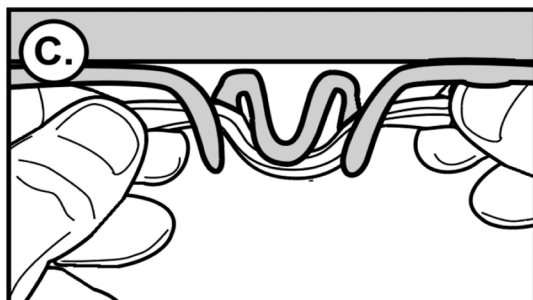
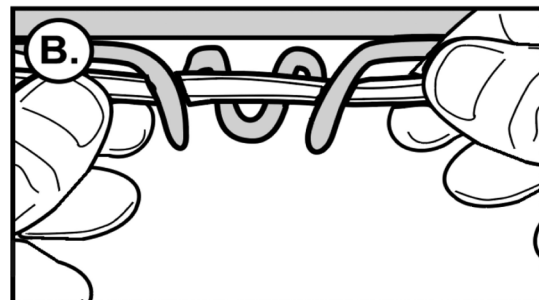
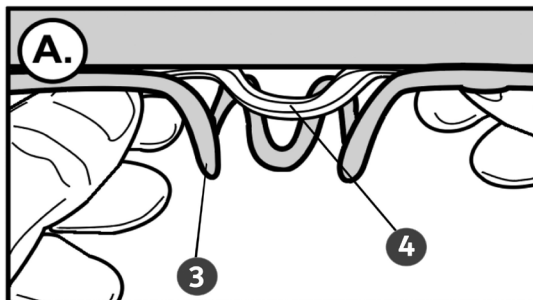
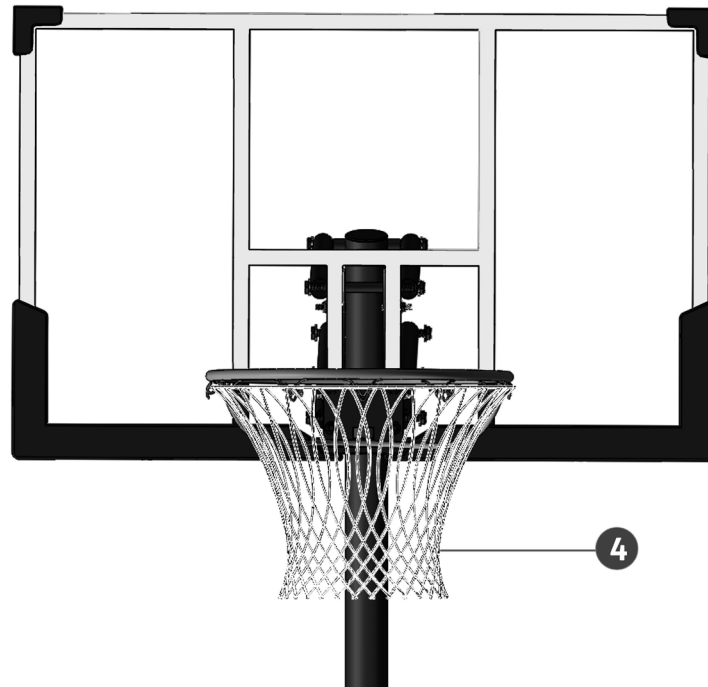

The rest of the assembly procedure differentiates depending on the required height of the basketball:

1. For a height of 150-210cm, continue on the next page
2. For a height 245-305cm, skip to page 34.

INSTALLATION STEPS

BASE

Needed parts



3.1

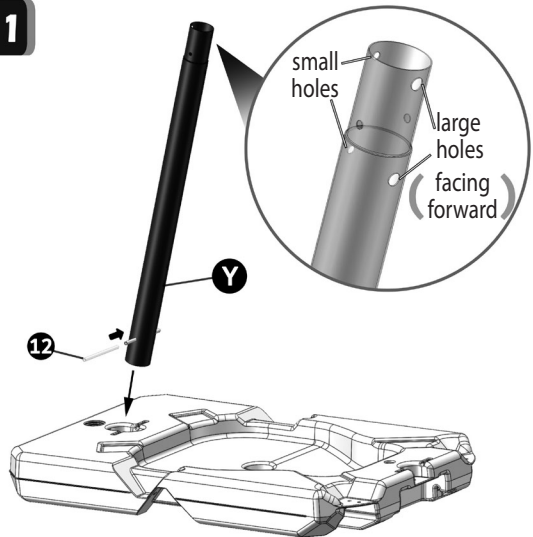

3.2

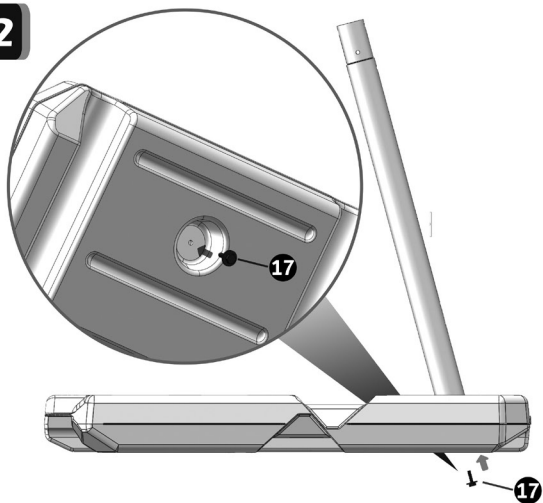

3.3

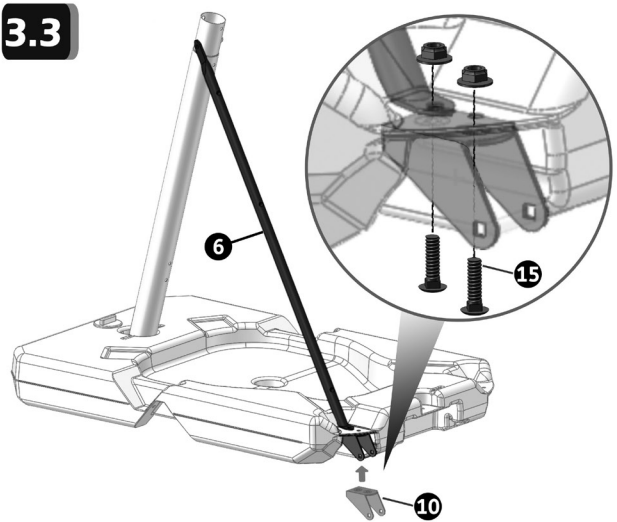

3.4

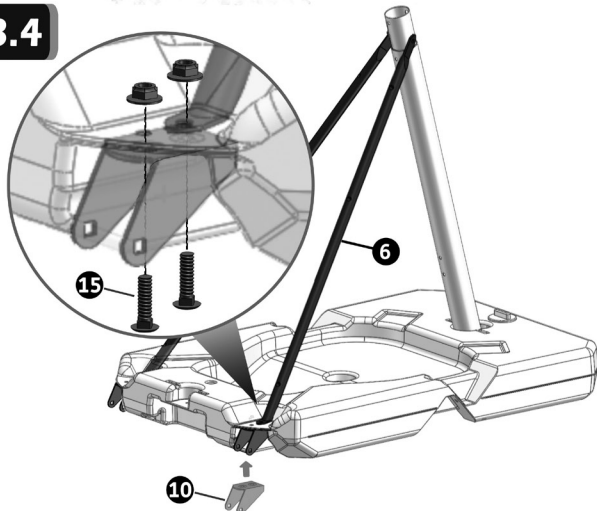

3.5

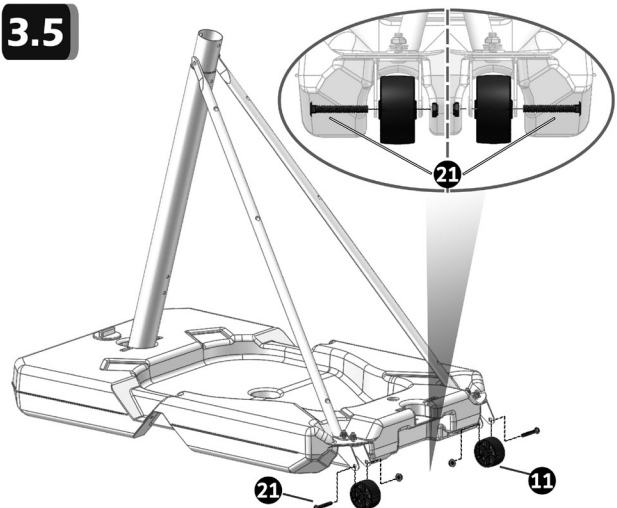

INSTALLATION STEPS

EN

FINAL INSTALLATION

4.1 2-pole mode for a height of 150-210cm

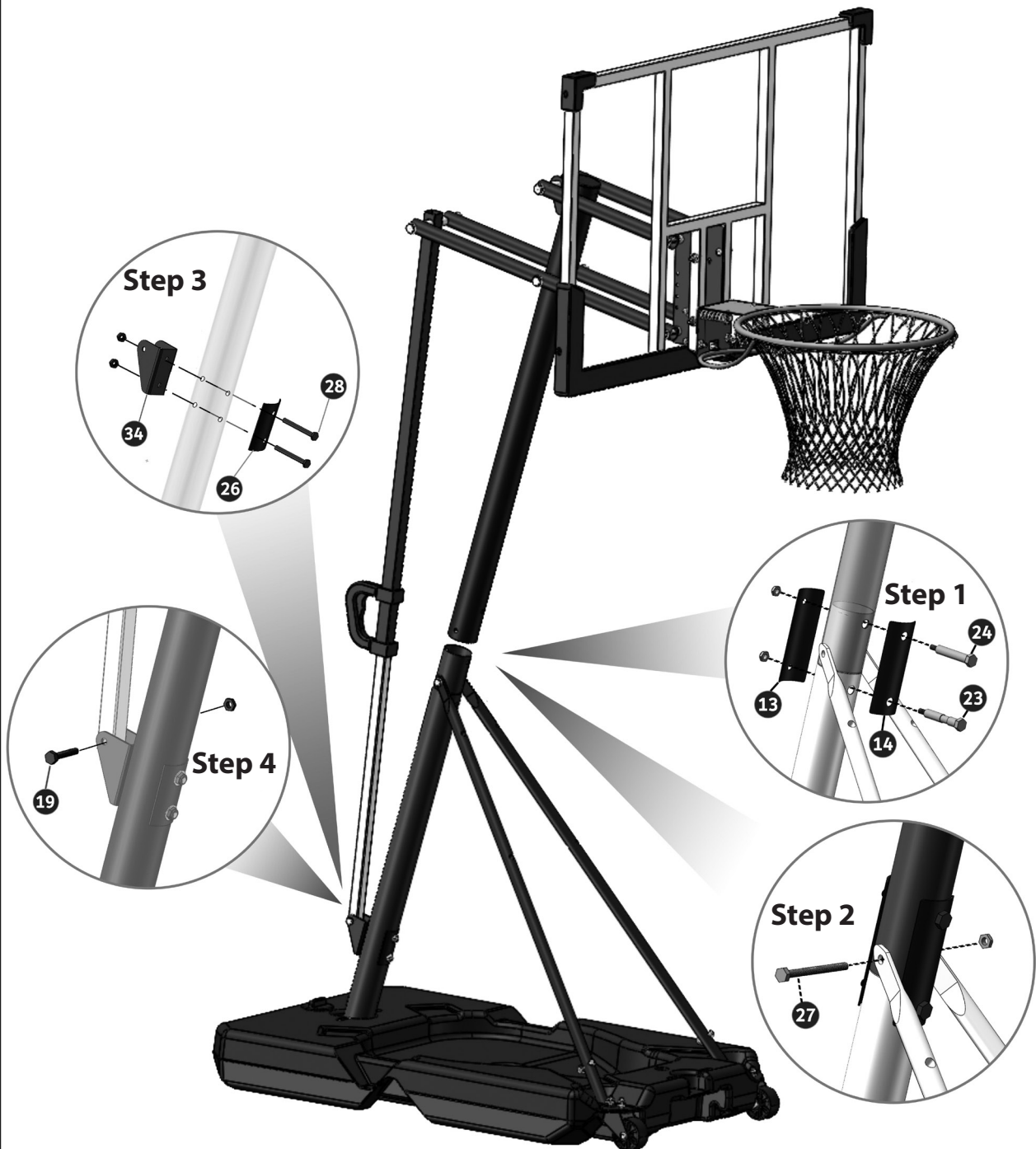

INSTALLATION STEPS

FINAL INSTALLATION

4.2

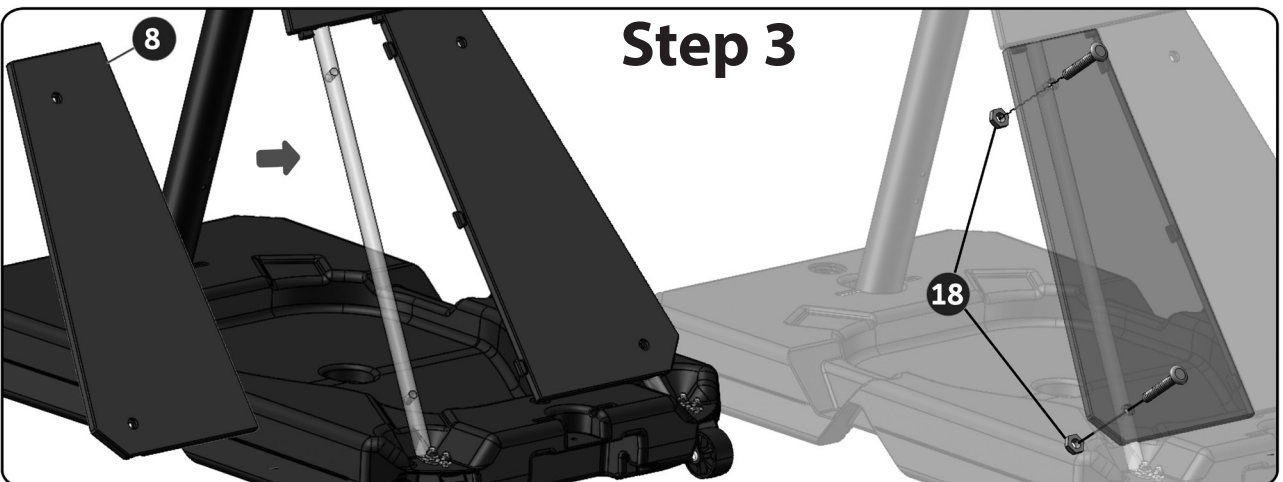
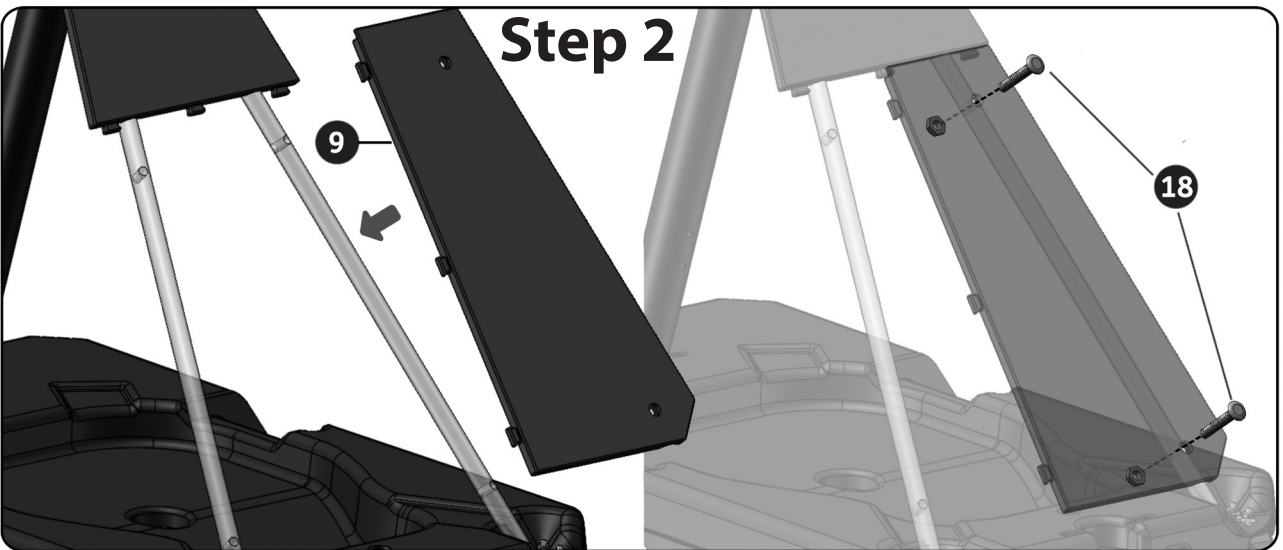
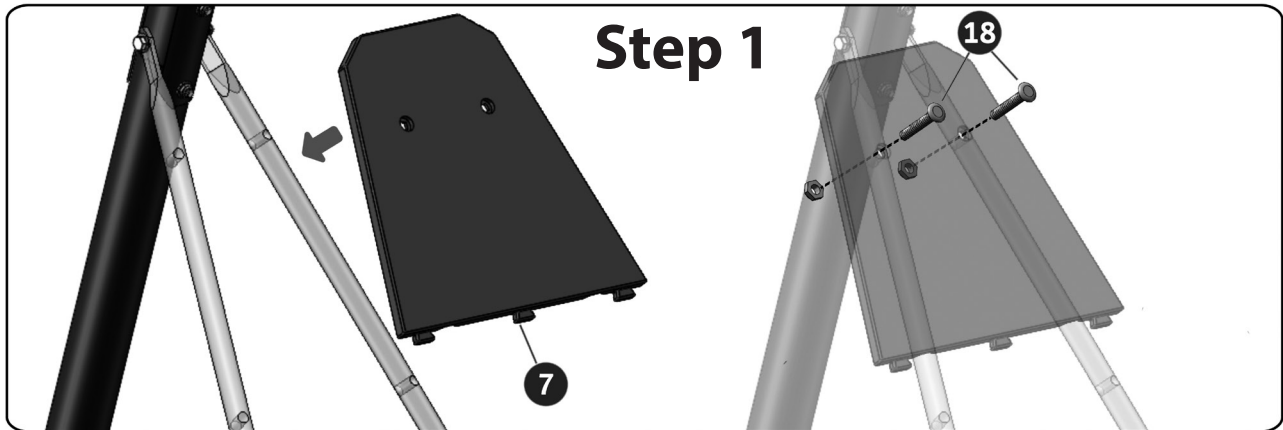

INSTALLATION STEPS

EN

FINAL INSTALLATION

4.3 2-pole mode for a height of 150-210cm

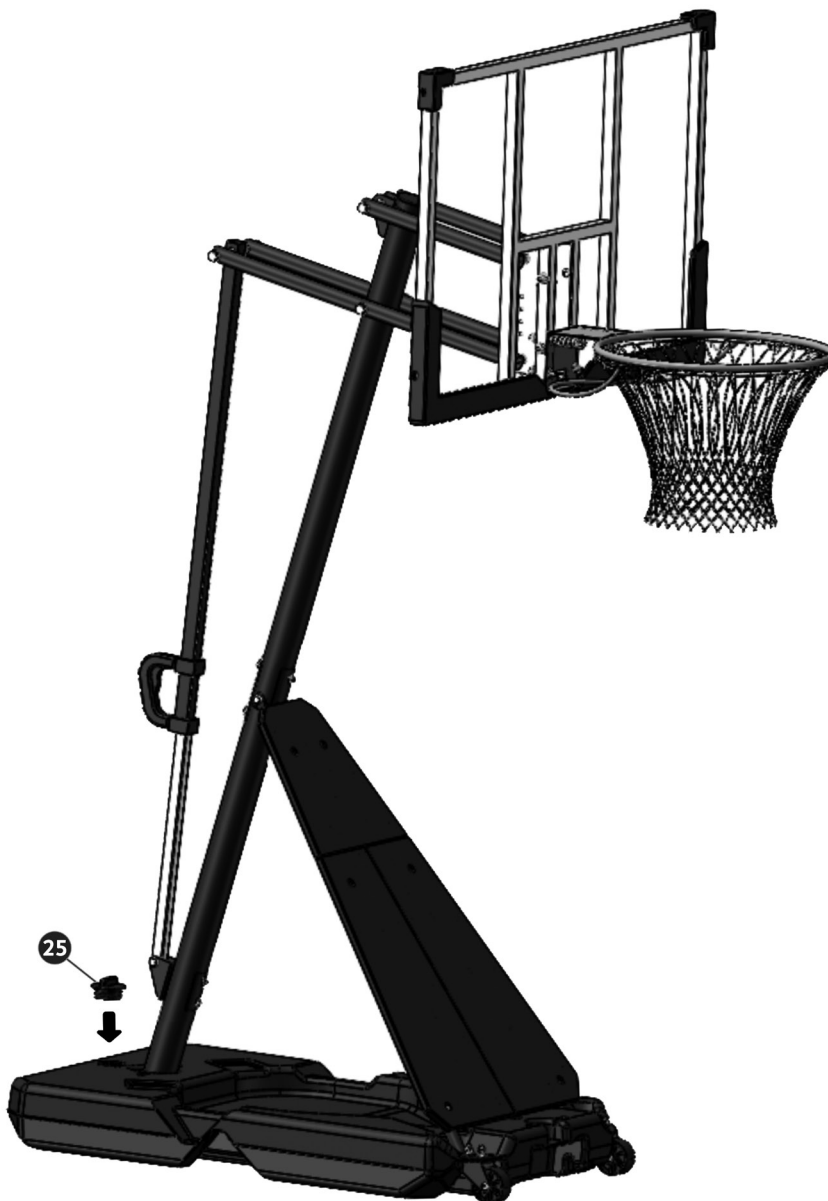

Fill the base with sand and add 20-25kg more on the top,
or place 70-75kg of weight on the empty base.

INSTALLATION STEPS

BASE

Απαιτούμενα εξαρτήματα



5.1

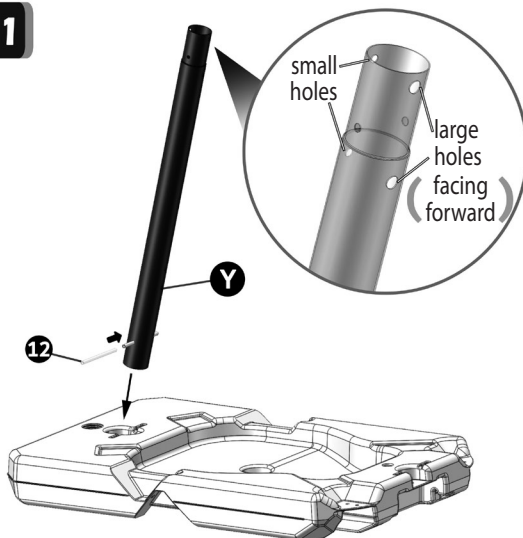

5.2

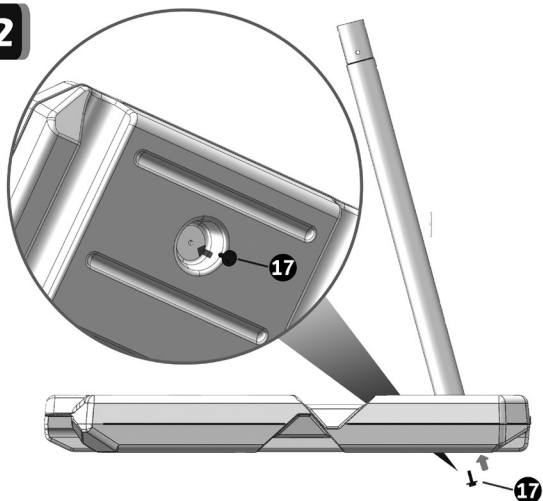

5.3

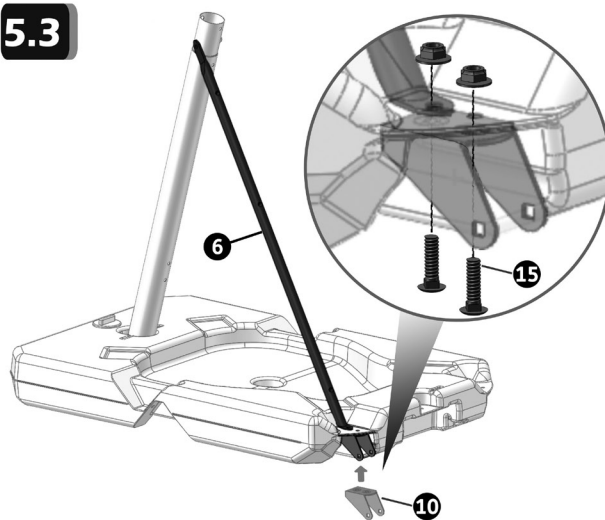

5.4

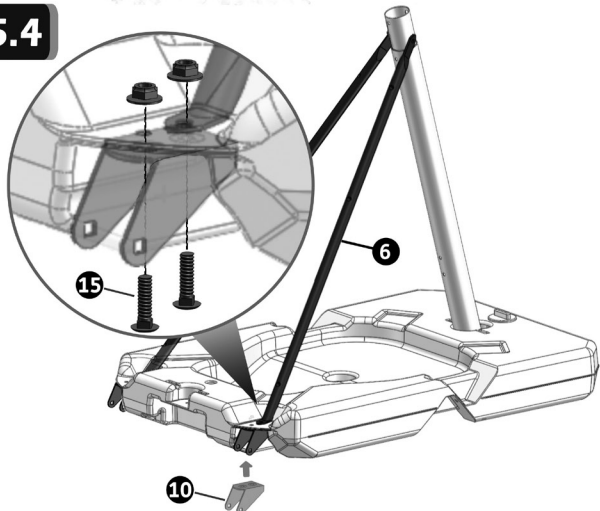

5.5

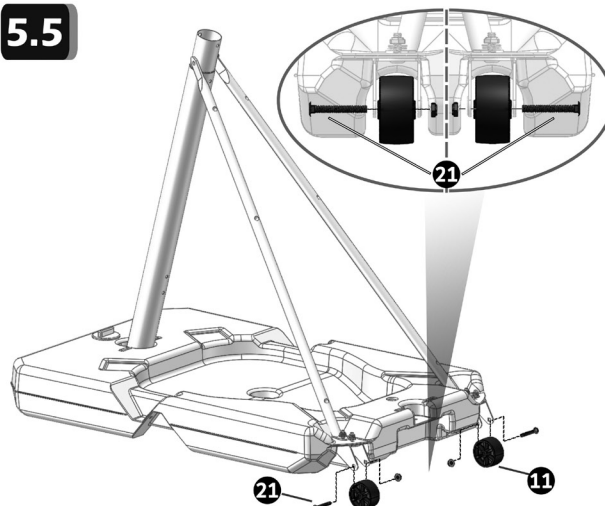

INSTALLATION STEPS

EN

FINAL INSTALLATION

6.1 3-pole mode for a height of 245-305cm

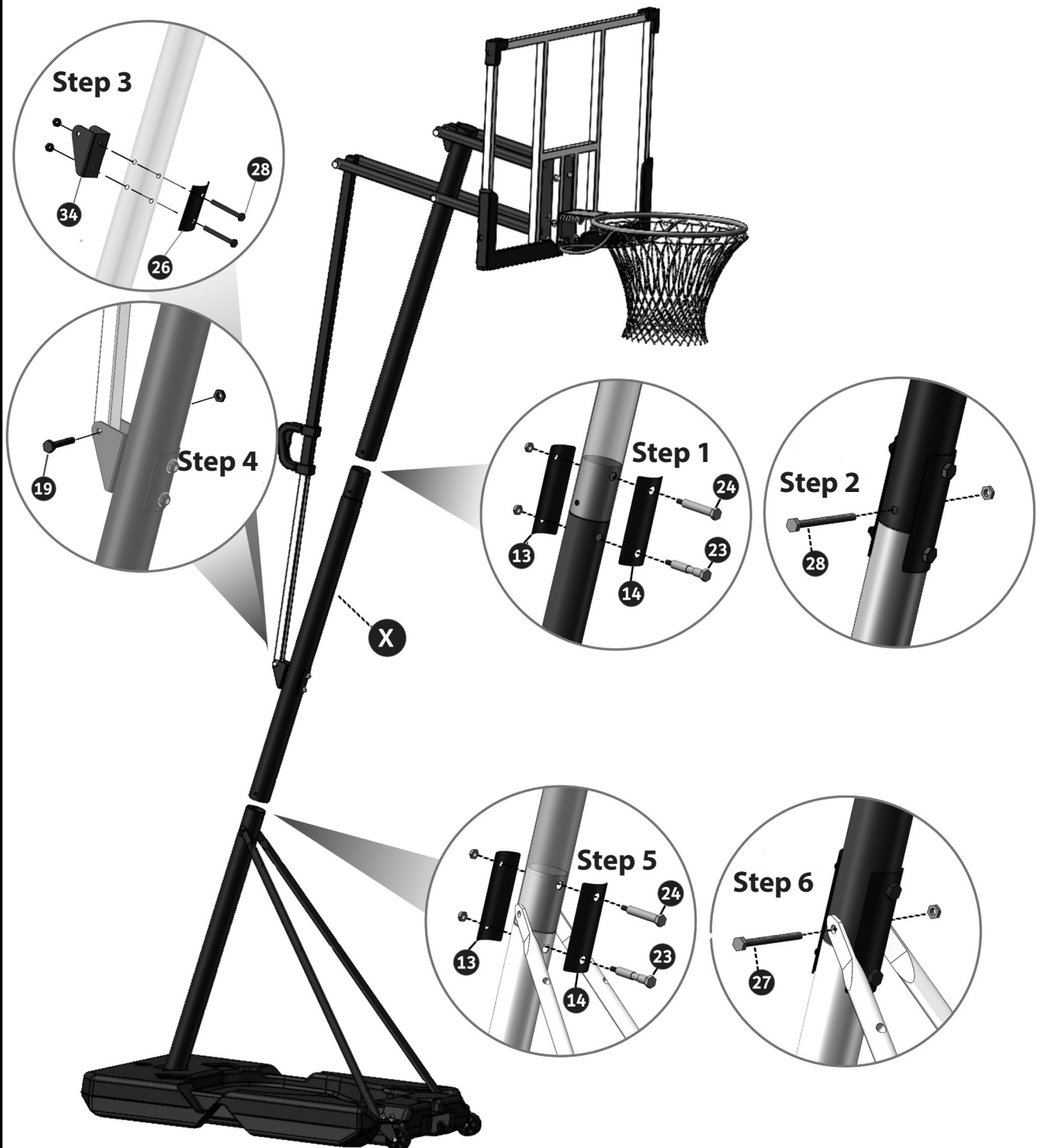

INSTALLATION STEPS

FINAL INSTALLATION

6.2

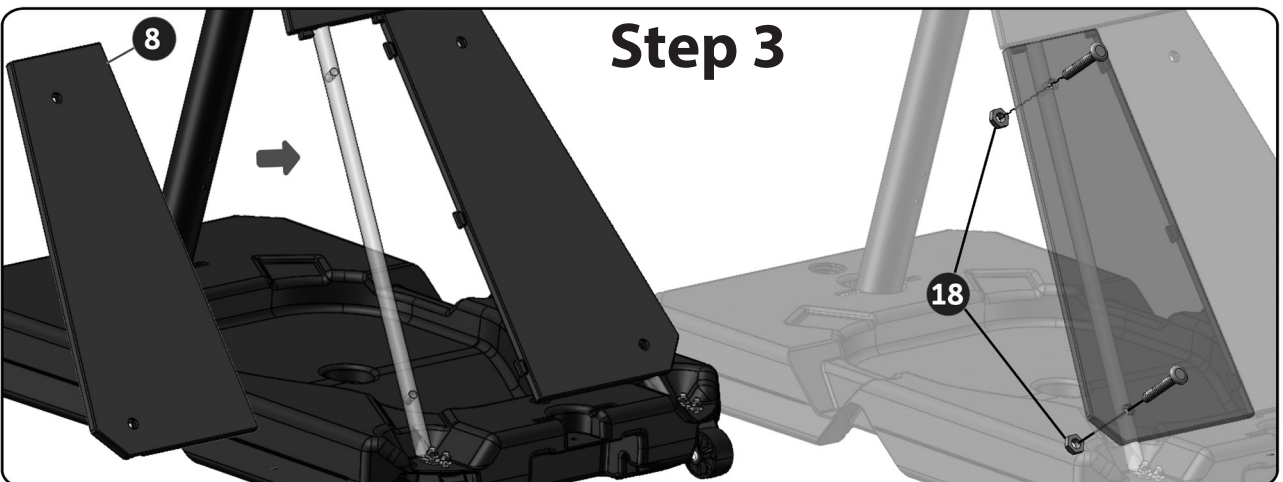
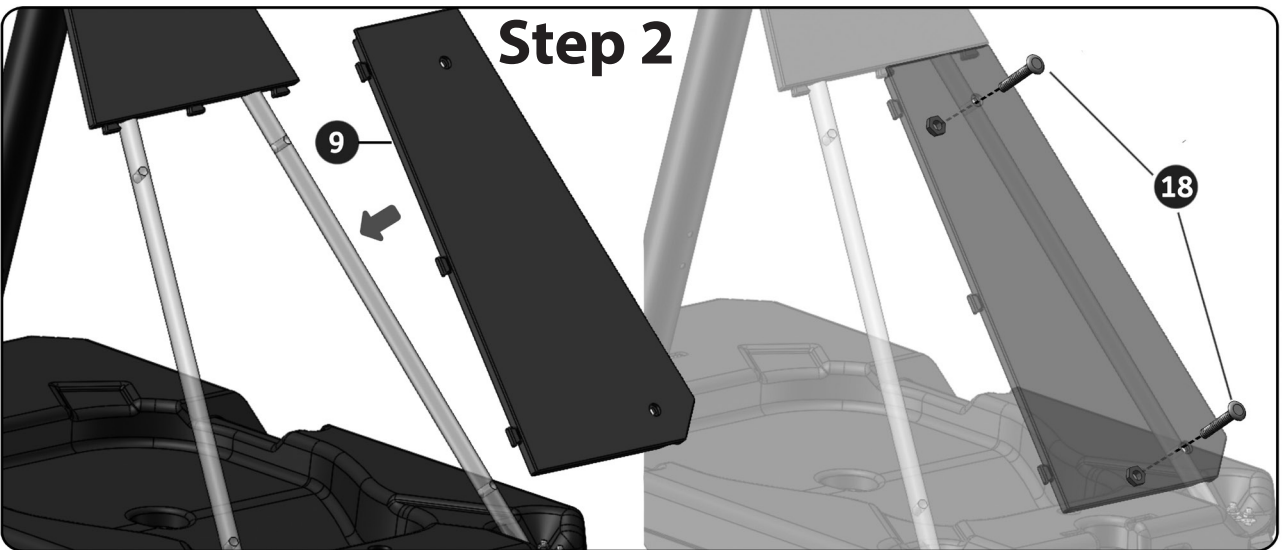
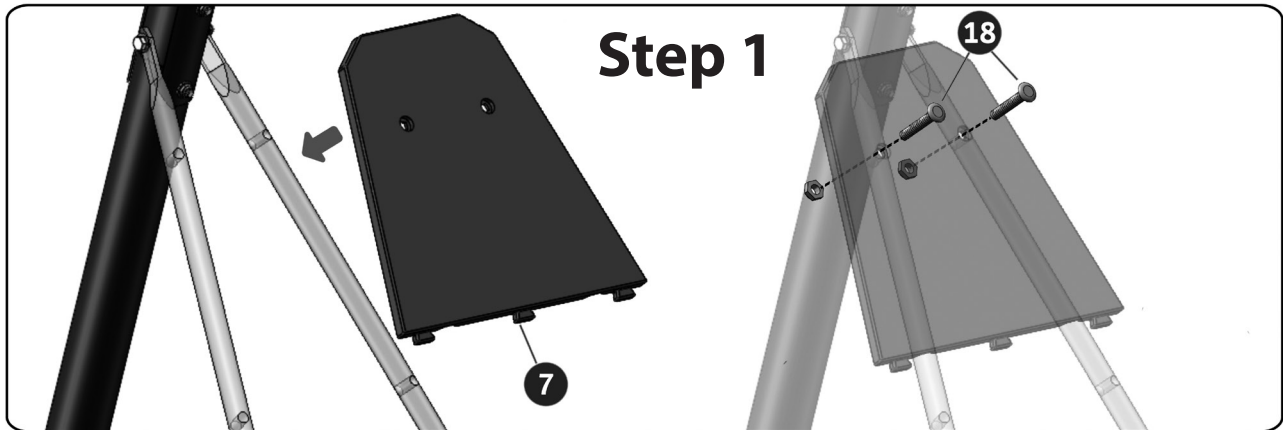

INSTALLATION STEPS

EN

FINAL INSTALLATION

6.3 3-pole mode for a height of 245-305cm



Fill the base with sand and add 20-25kg more on the top,
or place 70-75kg of weight on the empty base.

Where there is AMILA,
THERE ARE WINNERS.



ELDICO
sport



Διανέμεται από την **ΕΛΔΙΚΟ ΣΠΟΡ ΜΟΝ. Α.Ε.Ε.**
ΕΔΡΑ: Κασσάνδρας 30, 10447 Αθήνα (Βοτανικός)
Τηλ.: +30 2103478279, Fax: +30 2103450168
ΥΠ/ΜΑ: 8ο χλμ. Θεσ/νίκης - Αθήνας, 57400 Σίνδος
Τηλ.: +30 2310570037, Fax: +30 2310796958

eMail: support@eldico.gr | **Site:** www.eldico.gr

Distributed by **ELDICO SPORT SA**
HQ: 30 Kassandras Str., 10447 Athens (Votanikos)
Tel.: +30 2103478279, Fax: +30 2103450168
Branch: 8Km Thessaloniki - Athens, 57400 Sindos
Tel.: +30 2310570037, Fax: +30 2310796958